

מסמך 1

מוזמנות בזה הצעות מקבלנים:

שביל המסילה המנדטורית

מספר המכרז 17/2023

1. מטה אשר ייזום ופיתוח פרויקטים בע"מ (להלן: "המוזמינה") מזמינה בזאת הצעות מחיר עבור עבודות שביל המסילה המנדטורית, על-פי התנאים המפורטים במסמכי המכרז ובנספחיו.
2. את תנאי המכרז, המסמכים הנלווים ונוסח ההסכם עליו יידרש הזוכה במכרז לחתום, ניתן יהיה לרכוש במטה אשר החל מיום 30/11/23 בשעה 08.00 תמורת סך של 3,000 ₪ (שלוש אלפים שקלים חדשים). סכום זה לא יוחזר בשום מקרה ונסיבות לרוכש.
3. המזמינה תקיים סיור קבלנים בתאריך **30/11/23 בשעה 10.30** יציאת הסיור מקפה תושה אכזיב **השתתפות בסיור הקבלנים אינו חובה**.
4. עד ליום **3/12/23** בשעה **12.00** יוכלו המציעים להפנות שאלות הבהרה בכתב אל המוזמינה וככל שאלה יענו בכתב, ויועברו אל כל המציעים, יהיה עליהם לצרף להצעתם, כחלק בלתי נפרד מתנאי המכרז – תשובות ישלחו אך ורק לקבלנים שרכשו את מסמכי המכרז.
5. את ההצעה יש להגיש עד ולא יאוחר מיום **13/12/23** בשעה **11.00** במשרדי המוזמינה, במסירה ידנית בלבד.
6. הצעה אשר תוגש שלא במועד ו/או ללא כל המסמכים הנדרשים במסמכי המכרז, לא תילקח בחשבון.

בכבוד רב,

סילס ליביליה, מנכ"ל

מטה אשר ייזום ופיתוח פרויקטים בע"מ

מסמך 2

תנאי המכרז

מטה אשר יזום ופיתוח פרויקטים (להלן: "המזמינה") מזמינה בזאת הצעות לביצוע עבודות שבילי מטה אשר- שביל המסילה המנדטורית, הכל על-פי התנאים המפורטים במסמכי המכרז.

1. מטרת המכרז

- 1.1 המזמינה מזמינה בזה הצעות מחיר לביצוע עבודות שבילי מטה אשר- שביל המסילה המנדטורית (להלן: "הפרויקט" ו/או "העבודה")
- 1.2 תנאי ההתקשרות עם הזוכה במכרז הינם כמפורט במסמכי המכרז, ובהתאם להסכם ההתקשרות המצורף למסמכי המכרז, על נספחיו.
- 1.3 המזמינה אינה מתחייבת להזמין עבודות או שירותים בהיקף כלשהו וכן שומרת לעצמה את הזכות להקטין או להגדיל את היקף השירותים לפי שיקול דעתה הבלעדי והמוחלט, בין היתר בשל אילוצים תקציביים. הגדלה או הקטנה כאמור לא תקנה למציע במכרז עילה לתביעה לשינוי ההצעה אותה הציע במכרז או לכל תביעה אחרת. המציע מוותר על כל טענה ו/או תביעה ו/או דרישה כנגד המזמינה במידה ולא תימסרנה לו הזמנות בכלל ו/או תימסרנה לו הזמנות בשיעורים השונים מאלה המפורטים במכרז.
- 1.4 הכמויות המצוינות במסמכי המכרז הן לצורך אומדן בלבד ולצורך קבלת החלטות בקשר להצעת המשתתף במכרז. הכמויות שתבוצענה בפועל תהיינה שונות מהרשום במסמכי המכרז, ולמשתתפים במכרז לא תהיה כל דרישה ו/או תביעה בגין השינוי בכמויות. מחירי היחידה יישארו קבוע לכל תקופת ההתקשרות ולכל כמות שתידרש ע"י המזמינה.
- 1.5 על המשתתף לערוך, על חשבונו ועל אחריותו, את כל הבירורים הדרושים לו לשם קבלת כל המידע הדרוש לו להכנה ולהגשת הצעתו. עם הגשת ההצעה יראה המשתתף כמי שכל העובדות והנסיבות ידועות ונהירות לו, וכמי שערך כל בדיקה שהייתה נחוצה לשם הכנת ההצעה והגשתה, ולא תשמע מצידו של המשתתף כל טענה בדבר טעות ו/או הטעיה ו/או אי ידיעה של פרט כלשהו לגבי כל עניין הקשור בהצעה ו/או המופיע בה ו/או שאינו מופיע בה.
- 1.6 הזוכה יבצע את העבודות על פי המפרטים, והתכניות המצורפות במסמכים ובדיסק נשלף למסמכי המכרז וכן בהתאם להוראות המכרז על נספחיו.
- 1.7 הקבלן הזוכה מתחייב לשמש כ"קבלן ראשי" לביצוע הפרויקט בכל הנוגע לתאום ביצוע העבודות וכקבלן ראשי לעניין בטיחות האתר, ולפי הוראות כל דין – ובפרט לפי תקנות הבטיחות בעבודה (עבודות בניה), תשמ"ח-1988. בהתאם לכך, הקבלן ימנה מנהל עבודה אחראי על הבטיחות שינהל את הבטיחות באתר לרבות של קבלן הפיתוח והתשתיות.
- 1.8 לקבלן הזוכה ידוע כי בגין היותו כקבלן ראשי כאמור בסעיף לעיל לא יקבל כל תמורה נוספת, וכי התמורה שיקבל בגין העבודות תיקח בחשבון הוצאות אילו.
- 1.9 כל העבודות יבוצעו על חשבונו של הזוכה בלבד. הזוכה יהיה חייב לספק בעצמו עובדים, כלים, מכשירים, חומרי עבודה וציוד ככל הנדרש לצורך ביצוע העבודות כמפורט במסמכי המכרז.
- 1.10 יודגש כי כל החומרים בהם יבוצעו העבודות יהיו באיכות מעולה, מהסוגים כפי שנקבעו במפרט הטכני ו/או על פי קביעת המנהל, ויישאו תו תקן מטעם מכון התקנים הישראלי, ככל שקיים לגביהם תקן כזה, הידועים במועד ביצוע העבודות.
- 1.11 הזוכה במכרז יהא מי שיעמוד בתנאיו ויקבל את הניקוד הגבוה ביותר בהתאם למשקלות הקבועות בתנאי המכרז להלן.

2. מסמכי המכרז

המסמכים הבאים, לרבות מסמך זה, מהווים את "המכרז" ויהוו את "החוזה":

מסמך 1: הזמנה להגשת הצעות

מסמך 2: תנאי המכרז

מסמך 3: הצהרת המשתתף במכרז.

מסמך 4: הצעת המשתתף במכרז

נספח 4 א': כתב כמויות.

נספח 4.1: נוסח ערבות מכרז.

נספח 4.2: פרופיל משתתף

נספח 4.3: פירוט ניסיון ופרטי ממליצים

נספח 4.4: שאלון איכות קבלנים.

נספח 4.5: אישור מחזור הכנסות.

נספח 4.6: תצהיר מציע בדבר העסקת עובדים.

נספח 4.7: התחייבות להימנע מניגוד עניינים ולשמירה על סודיות.

נספח 4.8 – תצהיר בדבר היעדר הרשעות בגין העסקת עובדים זרים ושכר מינימום.

נספח 4.9 – תצהיר בדבר היעדר קרבה לעובד מועצה או לחבר מועצה.

נספח 4.10 – עסק בשליטת אישה.

מסמך 5: הסכם התקשרות

- מפרטים טכניים - נספח א';
- תכניות ביצוע - נספח ב';
- לוח זמנים - נספח ג';
- כתבי הכמויות - נספח ד';
- אישור עריכת ביטוח - נספח ה';
- הצהרת היעדר תביעות - נספח ו';
- נוסח ערבות הביצוע - נספח ז';
- נוסח ערבות הבדק - נספח ח';
- נספח סודיות - נספח ט';
- נספח חשבונות ותשלומים - נספח י';
- הוראות בטיחות וגהות בעבודה - נספח י"א;

נספחים אלה מהווים חלק בלתי נפרד מתנאי המכרז.

3. מועדים

מועד	פעולה
יום 30/11/23 שעה 10.30	מפגש / סיור מציעים
עד יום 3/12/23 עד השעה 12.00	משלוח שאלות הבהרה
עד יום 13/12/23 עד השעה 11.00	הגשת הצעות
יום 13/12/23 שעה 11.30	מועד פתיחת מעטפות

המזמינה רשאית להאריך ו/או לשנות את המועדים המפורטים לעיל, בהתאם לשיקול דעתה הבלעדי, ולמציע לא תהא כל דרישה ו/או טרזניה ו/או תביעה, מכל מין וסוג שהוא, בגין הארכה ו/או שינוי מועד כאמור.

4. ההתקשרות:

- 4.1. ההתקשרות של הקבלן הזוכה במכרז תהיה מול מטה אשר ופיתוח פרויקטים.
- 4.2. ההתקשרות תהיה בהתאם ללוח הזמנים ואבני הדרך שייקבעו בהוראות המהנדס ובהסכם.
- 4.3. העבודות נשוא המכרז יושלמו ע"י הזוכה בתוך **5 חודשים (לוח)** ממועד צו התחלת העבודה. יובהר כי, השלמת העבודות תיחשב ממועד מסירת העבודות לשביעות רצון המזמין, היועצים ו/או מי טעמו.
- 4.4. עבור כל יום פיגור מלוחות הזמנים - יוטל פיצוי מוסכם של **1000 ₪**.
- 4.5. למזמינה הזכות להפסיק את ההתקשרות לפי מכרז זה באופן מיידי, במקרה והזוכה לא יעמוד בדרישות מכרז זה על כל ההיבטים שבו, לרבות אי עמידה בלוחות זמנים, אי עמידה בדרישות וכיו"ב, ו/או במידה והזוכה לא יבצע את העבודות לשביעות רצונה של המזמינה.
- 4.6. מבלי לפגוע באמור לעיל, תהא למזמינה הזכות להפסיק את ההתקשרות, עפ"י שיקול דעתה הבלעדי, מכל סיבה שהיא, בהודעה בכתב שתינתן לזוכה 7 ימים מראש. הפסקת ההתקשרות במקרה זה לא תקים לזוכה כל תביעה ו/או דרישה כלפי המזמינה, מכל מין וסוג שהוא, למעט הזכות לקבלת התמורה בגין העבודות שסופקו על ידו עד למועד הפסקת ההתקשרות.
- 4.7. הואיל והתקציב לביצוע העבודות נשוא המכרז טרם התקבל על ידי הגורמים המממנים הרי שתנאי יסודי במכרז הינו (ועל הקבלן לקחת עובדות אלו בחשבון בעת הגשת הצעתו) כי אם מקורות התקציב של המזמינה לא יאושרו כולם או חלקם, שמורה למזמינה הזכות הבלעדית לנקוט בצעדים הבאים, כולם או מקצתם, לפי שיקול דעתה הבלעדי:
 - 4.7.1. לבטל המכרז כולו או להשהות את ביצועו למשך תקופה שתקבע ע"י המזמינה.
 - 4.7.2. לפרסם, בחלוף 4 חודשים מעת פתיחת תיבת המכרזים, מכרז חוזר, וזאת מבלי שתשמע טענה מצד הקבלנים כי הצעותיהם הקודמות ידועות למתחריהם.
- 4.8. במידה והמזמינה תנקוט באיזה צעד מהצעדים הנזכרים לעיל, או במידה וכתוצאה מפרסום הוראת שעה או צו של כל רשות מוסמכת, תופסק העבודה, או המזמינה תורה על הפסקת העבודה, הרי שהמזמינה תהא פטורה מכל נזק כספי שיגרם, במידה וייגרם, לקבלן, והקבלן מוותר בזאת על כל תביעה ודרישה בנדון.
- 4.9. המזמינה שומרת לעצמה את הזכות לבטל את המכרז ו/או לא לחתום על ההסכם ו/או לא לבצע מכל סיבה שהיא בהתאם לשיקול דעתה המלא והסופי.

4.10. אם תחליט מזמינה כאמור, שלא לבצע את העבודות ו/או לא לחתום על ההסכם ו/או לא לבצעו, לא תהיה למשתתפים במכרז כל תביעה ו/או דרישה ו/או טענה מכל סוג שהוא.

5. תנאים מוקדמים להשתתפות במכרז - תנאי סף:

רשאים להשתתף במכרז ולהגיש הצעות רק מציעים העונים על כל דרישות המכרז, ואשר מתקיימים בהם, **במצטבר**, כל הדרישות והתנאים המפורטים להלן:

- 5.1. עוסק מורשה או תאגיד פעיל בישראל הרשום במרשם הרלוונטי בעת הגשת הצעתו למכרז.
- 5.2. המציע רשום ביום הגשת ההצעה בפנקס הקבלנים (עפ"י החוק לרישום קבלנים לעבודות הנדסה בנאיות התשכ"ט – 1969 והתקנות על פיו) בסיווג 200-ג'1 ומעלה.
- 5.3. המציע בעל ניסיון מוכח בביצוע עבודות פיתוח כדוגמת מכרז זה ב- 3 פרויקטים לפחות במהלך השנים 2019 - 2022, בהיקף כספי של לפחות 3,000,000 ₪ ללא מע"מ, לכל פרויקט. ההחלטה אם המציע עומד בדרישת הניסיון הינה בשיקול דעתה של וועדת המכרזים. על המציע להוכיח את כשירותו לפי סעיף זה באמצעות מסמכים שיפרטו את ניסיונו הרלוונטי של המציע.
- 5.4. המציע בעל מחזור כספי שנתי אשר נובע מעיסוקו בתחום הבניה של לפחות 5,000,000 ₪ בכל שנה לפני מע"מ, בכל אחת מהשנים 2019-2022.

תנאי הסף הרשומים לעיל מהווים חלק בלתי נפרד ממסמכי המכרז, הם מצטברים ויש לראותם כמשלמים זה את זה. אי עמידה באחד מהסעיפים הללו תגרום לכך שההצעה תיפסל ולא תיבחן כלל.

יודגש, כי ההצעה תוגש ע"י ישות משפטית אחת בלבד, הניסיון הנדרש יהא של המציע עצמו, וכל האסמכתאות, הערבויות, האישורים והמסמכים הנדרשים במכרז, יהיו על שם המציע במכרז בלבד.

6. רשאים להשתתף במכרז ולהגיש הצעות רק מציעים העונים על כל דרישות המכרז, ואשר מתקיימים בהם במצטבר כל התנאים כמפורט בסעיף 5 לעיל - וכן יצורפו להצעתם בעת ההגשה, לשם הוכחת עמידה בתנאי הסף, כל המסמכים להלן לרבות ערבות המכרז כאמור בסעיף 7 להלן:

- 6.1. העתק רישיון קבלן תקף המעיד על התקיימות תנאי 5.1 לעיל.
- 6.2. העתק אישורים המעידים על התקיימות תנאי 5.2 לעיל.
- 6.3. פרופיל מפורט של העוסק / התאגיד וכן המלצות ואישורים המעידים על ניסיון מוכח בביצוע עבודות פיתוח תשתיות כדוגמת מכרז זה, במהלך השנים 2019 - 2022, כולל מספרי טלפון ליצירת קשר עם ממליצים וגורמים רלוונטיים.
- 6.4. אישור רו"ח המעיד על התקיימות תנאי 5.4 לעיל.
- 6.5. צירוף אישור תקף על ניהול פנקסי חשבונות ורשומות על פי חוק עסקאות גופים ציבוריים (אכיפת ניהול חשבונות) תשל"ו – 1976.
- 6.6. צירוף אישור עוסק מורשה לצורך מע"מ ואישור על ניכוי מס הכנסה במקור (או פטור מכך).
- 6.7. העתק חתום של טיוטת ההסכם המצורפת למסמכי המכרז. העתק טיוטת ההסכם יהיה חתום בכל עמוד על ידי מורשי החתימה של המציע בצירוף חותמת המציע.
- 6.8. הצעת המציע – מסמך 4 למכרז **בשני עותקים**.
- 6.9. אישור רו"ח/הצהרת המציע מאומתת על-ידי עו"ד, המאשר כי השכר המשולם לעובדי המציע אינו נופל משכר המינימום המעודכן בהתאם לחוק שכר מינימום, התשמ"ז-1987, וכי

משולמים לעובדי המציע כל התשלומים הסוציאליים והזכויות בהתאם להוראות כל דין ו/או הסכם שחל עליהם.

6.10. הצהרת המציע מאומתת על-ידי עו"ד, המאשר כי אינו מעסיק עובדים זרים ללא רישיון ובפרט שוהים בלתי חוקיים בישראל. בנוסח המצ"ב כנספח 4.6

6.11. התחייבות להימנע מניגוד עניינים ולשמירה על סודיות, בנוסח המצ"ב כנספח 4.7.

6.12. תצהיר בדבר היעדר קרבה לעובד מועצה או לחבר מועצה, בנוסח המצ"ב כנספח 4.8.

6.13. עסק בשליטת אישה, בנוסח המצ"ב כנספח 4.9.

6.14. מסמכי שאלות ההבהרה והתשובות עליהן.

7. כל מציע יצרף להצעתו ערבות בנקאית בלתי מסויגת (אוטונומית) לטובת המזמינה בנוסח האמור בנספח 4.1 (להלן: "ערבות המכרז").

7.1. ערבות המכרז תהיה בתוקף עד לתאריך 12/3/23.

7.2. ערבות המכרז תהיה על סך של **75,000** (שבעים וחמש אלף שקלים חדשים) ותיועד להבטחת קיום ההצעה וקיום תנאי המכרז.

7.3. למען הסר ספק יודגש כי לא תתקבל ערבות של חברת ביטוח ו/או המחאה אישית ו/או אישור המזמינה בדבר יתרת חוב לטובת המציע.

7.4. מציע אשר לא יזכה במכרז, תשלח אליו חזרה ערבות המכרז בדואר רשום בהקדם לאחר סיום הליכי המכרז, לכתובת שיציין המציע בשולי הצעתו.

7.5. ערבות המכרז שיגיש המציע אשר יזכה במכרז תישאר בידי המזמינה עד להפקדת ערבות ביצוע כמפורט בטיוטת ההסכם המצורף למכרז ובנוסח כאמור **בנספח ז'** (להלן: "ערבות הביצוע") ואשר סכומה יהיה 10% מהצעת הקבלן הזוכה – כולל מע"מ.

7.6. המזמינה תהיה רשאית, על פי שיקול דעתה הבלעדי והמוחלט, לדרוש את הארכת תוקף ערבות המכרז של המציעים לתקופות נוספות בהתאם לצורך.

8. למען הסר ספק יודגש, כי מציע אשר לא יעמוד בכל התנאים המצטברים המפורטים בסעיפים 5-7, תהיה המזמינה רשאית לפסול את הצעתו על הסף ו/או שלא לדון בה.

9. הגשת ההצעות

9.1. הגשת ההצעה פירושה, כי המציע מצהיר בזאת כי הוא עומד בתנאי הסף, הבין את מהות השירותים, הסכים לכל תנאי המכרז על נספחיו וכי בטרם הגיש את הצעתו, קיבל את מלוא המידע האפשרי, בדק את כל הנתונים, הפרטים והעובדות, ולפיכך יהא מנוע מלהעלות כל טענה כי לא ידע ו/או לא הבין פרט ו/או תנאי כלשהו של המכרז על כל פרטיו וחלקיו.

9.2. המציע ימלא את מסמך ההצעה המצורף בזה כנספח 4 ויחתום עליו **בשני עותקים** מורשה חתימה ובתוספת חותמת התאגיד ויצורף אישור עו"ד/רו"ח שהחתימה מחייבת את המציע.

9.3. המציע ימלא את **אחוז ההנחה אחיד** המוצע על ידו ביחס לכתב הכמויות המצורף למכרז כנספח 4א'. יובהר כי ניתן לנקוב בהנחה של בין 0% ל-30% על המחירים המפורטים בכתב הכמויות. הצעה שתנקוב בהנחה גבוהה מ-30% או בתוספת על המחירים הנקובים בכתב הכמויות תיפסל ולא תבוא לדיון.

- 9.4. נציג המזמינה, אליו יש להפנות את כל השאלות בהקשר למכרז זה הינה **עדי שטרית יונג** כל הפניות ייעשו בכתב בלבד וייענו בכתב בלבד בדוא"ל O.hakal@mta.org.il באחריות המציע לוודא כי השאלות התקבלו על ידי נציג המזמינה הנ"ל.
- 9.5. ניתן יהיה לפנות בשאלות עד ולא יאוחר מהמועד הקבוע בסעיף 3 לעיל.
- 9.6. כפי שהובהר לעיל, לא תוגש הצעה ע"י יותר מישות משפטית אחת. לצורך זה, שותפות נחשבת כגורם אחד אך ורק אם מדובר בשותפות רשומה כחוק.
- 9.7. כל מציע יציע הצעה אחת בלבד.
- 9.8. אין לבצע שינוי כלשהו במסמכי המכרז. כל שינוי או תוספת או השמטה שיעשו ע"י המציע במסמכי המכרז או כל הסתייגות לגביהם, בין ע"י שינוי או תוספת בגוף המסמכים ובין במכתב לוואי או בכל דרך אחרת (להלן: "השינוי"), יקנו למזמינה זכות לפסול את ההצעה על הסף, או לחילופין, להתעלם מהשינוי, וזאת עפ"י שיקול דעתה הבלעדי והמוחלט של המזמינה.
- 9.9. הגשת הצעות במענה למכרז זה מהווה הסכמה של המציע לתנאי הסכם ההתקשרות (מסמך 5 למכרז) והתחייבות לחתום עליו, ללא שינויים, אם יוכרז כזוכה במכרז.
- 9.10. את המעטפה יש למסור במסירה אישית במשרדי החברה הכלכלית. לא יאוחר מהמועד הקבוע בסעיף 3 לעיל.
- 9.11. הצעה שלא תימצא בתיבת המכרזים של המזמינה במועד האחרון להגשת הצעות, לא תידון כלל.
- 9.12. המזמינה שומרת לעצמה את הזכות לדחות את המועד האחרון להגשת הצעות, לפי שיקול דעתה הבלעדי, בין בטרם חלוף המועד האחרון ובין לאחריו (בכפוף לכך שתיבת המכרזים וההצעות לא נפתחו). במידה שאכן תתקבל החלטה כזו, היא תפורסם כפי שפורסמה הודעה אודות מכרז זה / תישלח הודעה על כך לרוכשי המכרז.
- 10. הצעות המציעים תיבחנה כדלהלן:**
- 10.1. **שלב א'** – שלב בחינת עמידת ההצעות בתנאי הסף של המכרז וצירוף כל המסמכים הנדרשים - הצעה שלא עמדה בדרישות הסף של המכרז ו/או לא צורפו אליה כל המסמכים הדרושים **תפסל ולא תובא לדיון**. אין באמור כדי לגרוע מסמכות המזמינה לפנות למשתתפים בפניה להשלמת מסמכים במקרים שתמצא לנכון.
- 10.2. **שלב ב'** - שקלול ודירוג ההצעות (מחיר + איכות) - ההצעות הכשרות (שעמדו בדרישות הסף שנקבעו ושצורפו אליהן כל המסמכים הדרושים) ישוקללו בהתאם לאמות המידה והמשקלות המפורטות להלן. המציע אשר יקבל את הניקוד הגבוה מבין המציעים יזכה במכרז.
- שקלול של מרכיבי איכות ההצעה (30%) ושל מרכיב מחיר ההצעה (70%) משקלול ההצעה הכוללת, באופן הבא:

מס'	רכיב	פירוט	ניקוד
1	המלצות (שביעות רצון הממליצים)	ועדת המכרזים או מי מטעמה תפנה ל- 3 ממליצים לפחות מתוך הממליצים שפרטיהם הופיעו בהצעת המציע, והם יתבקשו לדרג את המציעים לפי פרמטרים: עמידה בלוחות זמנים (עד 5 נק') גמישות והיענות לצרכי הלקוח (עד 5 נק') טיב/ איכות העבודה (עד 5 נק') שביעות רצון כללית (עד 5 נק')	עד 20 נק'
2	ניסיון	ניסיון מוכח מעבר לניסיון הנדרש בתנאי הסף – יינתן ניקוד למציע שיוכיח ניסיון בביצוע פרויקטים בתחום פיתוח תשתיות כדוגמת המכרז 2 נק' עבור כל פרויקט עד למקסימום 10 נק'	עד 10 נק'
3	מחיר מוצע	$\text{ההנחה הגבוהה ביותר} = 70 \times \frac{\text{ההנחה הנבחרת}}{\text{ההנחה הגבוהה ביותר}}$ ניקוד הרכיב =	עד 70 נק'

11. המזמינה רשאית:

- 11.1. המזמינה רשאית שלא לקבל את ההצעה הזולה ביותר ו/או כל הצעה שהיא.
- 11.2. המזמינה רשאית לבחון במסגרת בחינת ההצעות את אמינותו וכושרו של המשתתף לבצע את העבודות בהתאם להסכם המוצע, את ניסיונה הקודם עם המציע ואת ניסיונו של המציע ברשויות המקומיות אחרות.
- 11.3. המזמינה רשאית שלא להתחשב כלל בהצעה שהיא בלתי סבירה מבחינת מחירה לעומת מהותה ותנאיה, או בשל חוסר התאמה לדרישות המכרז או בשל חוסר התייחסות מפורטת לסעיף מסעיפי המכרז שלדעת המזמינה מונע הערכת ההצעה כדבעי.
- 11.4. המזמינה תהא רשאית לדחות הצעות של מציעים אשר לא ביצעו בעבר עבודתם לשביעות רצונה שלה או של רשות אחרת, או שנוכחה לדעת שכישוריהם אינם מספקים לפי שיקול דעתה.
- 11.5. המציע יהא חייב להגיש את הצעתו באופן מלא, על כל העבודות נשוא המכרז ולמלא את כל המקומות הדרושים למילוי במסמך הצעת המציע.

11.6. המזמינה רשאית לפסול הצעה שהיא בלתי סבירה, או הצעה המותנית בתנאים, או הצעה שאין בה התייחסות מפורטת לסעיף מסעיפי המכרז, שלדעת המזמינה מונע הערכת ההצעה כדבעי.

11.7. המזמינה רשאית לבטל את המכרז, אם תוגש הצעה אחת בלבד.

11.8. המזמינה שומרת לעצמה את הזכות להחליט על ביצוע ו/או לבצע העבודות נשוא המכרז בשלמותו ו/או חלקים מהן בלבד, ו/או לפצל את ביצוע העבודות נשוא המכרז בין מספר מציעים כראות עיניה על פי שיקול דעתה הבלעדי, ללא צורך במתן נימוקים כלשהם.

11.9. למזמינה נשמרת הזכות לפנות במהלך הבדיקה וההערכה אל המציעים כולם בכדי לקבל הבהרות להצעתם, או בכדי להסיר אי בהירויות שעלולות להתעורר בבדיקת ההצעות, הכל בכפוף להוראות התוספת השנייה בצו המועצות המקומיות (מועצות אזורים), התשי"ח-1958.

11.10. המזמינה רשאית לא לקבוע זוכה/ים אם נראה לה כי אף מציע אינו מתאים.

11.11. בנוסף ומבלי לגרוע מהוראות מכרז זה, הוראות כל דין והלכה פסוקה, ועדת המכרזים רשאית מנימוקים שיירשמו להורות על תיקון כל פגם שנפל בהצעה או להבליג על הפגם, וזאת אם מצאה כי החלטה זו משרתת באופן המרבי את טובת הציבור ואת תכליתו של מכרז זה.

11.12. אם תחליט המזמינה, שלא לבצע את העבודות ו/או לא לחתום על ההסכם ו/או לא לבצעו, לא תהיה למשתתפים במכרז כל תביעה ו/או דרישה ו/או טענה מכל סוג שהוא.

11.13. אין בסעיפי המכרז כדי לגרוע מזכויות המזמינה על פי כל דין.

12. החלטות ועדת המכרזים – עיון במסמכים

12.1. יודגש בזאת בהתאם להוראות סעיף 22(ט) לתוספת השניה בצו המועצות המקומיות (מועצות אזורים), התשי"ח-1958, עיון במסמכי המכרז, החלטות ועדת המכרזים ו/או ועדות המשנה, ההצעה הזוכה וכל מסמך אחר בהתייחס למכרז זה – ככל שיותר העיון בו, בכפוף להחלטות ועדת המכרזים, ייעשה תמורת תשלום לכיסוי העלות הכרוכה, לדעת ועדת המכרזים, בקיום הוראות סעיף 22(ט) לתוספת השניה בצו המועצות המקומיות (מועצות אזורים), התשי"ח-1958.

12.2. ועדת המכרזים תאפשר למציע שהשתתף במכרז המבקש לעיין במסמכים שונים – עיון במסמכים בהתאם ובכפוף לקבוע בסעיף 22(ט) לתוספת השניה בצו המועצות המקומיות (מועצות אזורים), התשי"ח-1958, בהתאם לחוק חופש המידע, התשנ"ח-1998, ובהתאם להלכה הפסוקה.

12.3. מציע הסבור כי חלקים מהצעתו כוללים סודות מסחריים ו/או סודות מקצועיים (להלן – חלקים סודיים), שלדעתו אין לאפשר את העיון בהם למציעים אחרים:

12.3.1. יציין במפורש בהצעתו מהם החלקים הסודיים.

12.3.2. יסמן את החלקים הסודיים שבהצעתו באופן ברור וחד-משמעי.

12.3.3. במידת האפשר יפריד חלקים אלה מכלל ההצעה הפרדה פיזית.

12.4. מציע שלא סימן חלקים בהצעתו כסודיים יראוהו כמי שמסכים למסירת ההצעה כולה לעיון מציעים אחרים.

12.5. סימון חלקים בהצעה כסודיים מהווה הודאה בכך שחלקים אלה בהצעה סודיים גם בהצעותיהם של המציעים האחרים, ומכאן שהמציע מוותר מראש על זכות העיון בחלקים אלה של הצעות המציעים האחרים.

12.6. יודגש, שיקול הדעת בדבר היקף זכות העיון של המציעים הינו של ועדת המכרזים ושל ועדת המכרזים בלבד, אשר תפעל בנושא זה בהתאם לדיני המכרזים ולאמות המידה המחייבות רשות מנהלית.

12.7. החליטה ועדת המכרזים לאפשר עיון בחלקים המפורטים בהצעת המציע הגם שהמציע הגדירם כסודיים, תיתן על כך ועדת המכרזים התראה למציע, ותאפשר לו להשיג על כך בפניה בתוך פרק זמן ההולם את נסיבות העניין.

12.8. החליטה ועדת המכרזים לדחות את ההשגה של המציע, תודיע על כך ועדת המכרזים למציע בטרם מסירת החומר לעיונו של המבקש.

13. חתימה על ההסכם

13.1. המציע אשר הצעתו תיקבע כהצעה הזוכה במכרז יידרש לחתום על הסכם ההתקשרות המצורף כמסמך 5 למכרז זה. זאת, תוך 7 ימים מהודעת המזמינה לזוכה בדבר זכייתו במכרז. יודגש כי כל מסמכי המכרז לרבות נספחיו יהוו חלק בלתי נפרד מהסכם ההתקשרות ובכלל זה גם כתב הכמויות והצעת המציע (נספח ד'), לאחר שמולא ונחתם על ידי המציע הזוכה, יהווה חלק בלתי נפרד מהסכם ההתקשרות והמפרט הטכני המיוחד (נספח א'), תוכניות העבודה ותוכניות הביצוע (נספח ב'), רשימת התנאים המיוחדים (נספח א' 1) יהוו חלק בלתי נפרד מהסכם ההתקשרות

13.2. אי חתימה על ההסכם שקולה להפרתו ולהפרת תנאי המכרז, על כל המשתמע מכך.

13.3. תוך 7 ימים מהודעת המזמינה לזוכה בדבר זכייתו במכרז, על הזוכה להמציא למזמינה אישור חתום מאת חברת בטוח על עריכת הבטוחים כנדרש בהסכם עפ"י נוסח אישור על קיום בטוחים. המזמינה רשאית לראות בכל שינוי, מחיקה, תיקון או תוספת בנוסח האישור על קיום ביטוחים משום הסתייגות המציע מנוסח אישור על קיום הבטוחים, הנדרש עפ"י הוראות המכרז, ואי לכך אי עמידה בדרישות להמצאת אישור הביטוח כמפורט לעיל.

13.4. תוך 7 ימים מהודעת המזמינה לזוכה בדבר זכייתו במכרז, על הזוכה להפקיד ערבות ביצוע בידי המזמינה, כמפורט לעיל. הערבות תהיה אוטונומית, בלתי מותנת וניתנת על פי תנאיה לחילוט על פי פנייה חד-צדדית של המזמינה.

13.5. זוכה שסרב להפקיד הערבות לביצוע כאמור לעיל, או שלא המציא אישור על קיום ביטוחים כמפורט לעיל, תהא המזמינה רשאית לפעול בהתאם זכויותיה על פי כל דין ו/או עפ"י המכרז.

13.6. במקרה של אי התייצבות הזוכה לחתום על החוזה או במקרה של הפרה אחרת של החוזה בסמוך לאחר חתימתו, רשאית ועדת המכרזים להתכנס ולבחור במציע אחר כזוכה במכרז (להלן: "הזוכה החלופי"), במידה ולא נבחר זוכה חלופי קודם לכן. במקרה כזה יחול הכלל האמור לעיל וכל הוראות מפרט זה על נספחיו על הזוכה החלופי.

13.7. במקרה שגם הזוכה החלופי נמנע מלחתום על החוזה רשאית ועדת המכרזים לבחור במציע הבא בתור אחריו, בתנאים המפורטים לעיל.

13.8. התקשרה המזמינה עם מציע אחר – יהיה הזוכה חייב לשלם למזמינה את ההפרש בין ההצעה החלופית שנבחרה על ידי המזמינה לבין הצעתו.

14. היררכיה בין המכרז להסכם

14.1. ההסכם המצורף למכרז זה, על נספחיו, מהווה חלק בלתי נפרד ממסמכי המכרז. יש לראות את המכרז ואת ההסכם המצורף לו (על נספחיו) כמסמך אחד משלים זה את זה.

14.2. בכל מקרה של סתירה בין נוסח המכרז לבין נוסח ההסכם יעשה מאמץ ליישב בין שני הנוסחים. בנסיבות שבהן לא ניתן ליישב בין נוסח המכרז לבין נוסח ההסכם יגבר נוסח ההסכם על נספחיו, ויראו נוסח זה כנוסח המחייב את המציעים וכונוסח הכתוב במכרז.

15. שונות

- 15.1. סמכות השיפוט המקומית הייחודית בכל הנוגע למכרז זה וכן להתקשרות שתבצע עם הזוכה תהיה נתונה לבית המשפט המוסמך בעיר חיפה ולו בלבד.
- 15.2. מובהר בזאת כי מסמכי המכרז על צרופותיהם הינם רכוש המזמינה וכל הזכויות בהם שמורות למזמינה. אין המציע רשאי להעתיקם או לעשות בהם שימוש אחר כלשהו, בין אם יגיש הצעה ובין אם לאו.
- 15.3. מחירי ההצעה של המציע יכללו את כל העבודה, החומרים וחומרי העזר ואת כל הדרוש לביצוע העבודה על פי מסמכי המכרז ו/או החוזה למילוי כל התחייבויותיו של המציע עפ"י כל מסמכי המכרז ו/או החוזה.
- 15.4. מבלי לגרוע מכל התחייבויותיו של הזוכה עפ"י החוזה, מובהר בזאת כי באחריות הזוכה לדאוג, על חשבונו, לקבלת רישיונות והיתרים כדין בכל הקשור לביצוע העבודות.
- 15.5. המזמינה שומרת הזכות לבטל את המכרז ו/או לא לחתום על החוזה ו/או לא לבצעו מכל סיבה שהיא בהתאם לשיקול דעתה המלא והסופי. אם תחליט המזמינה כאמור שלא לבצע את העבודה ו/או לא לחתום על החוזה ו/או לא לבצעו לא תהיה למשתתפים במכרז כל תביעה ו/או דרישה ו/או טענה מכל סוג שהוא למעט ההוצאות בגין רכישת טפסי המכרז שתוחזרנה לזוכה בלבד.
- 15.6. המזמינה שומרת לעצמה את הזכות להחליט על ביצוע ו/או לבצע העבודות נשוא המכרז בשלמותן ו/או חלקים מהן בלבד, ו/או לפצל את ביצוע העבודות נשוא המכרז בין מספר מציעים כראות עיניה על פי שיקול דעתה הבלעדי, ללא צורך במתן נימוקים כלשהם.
- 15.7. למזמינה נשמרת הזכות לפנות במהלך הבדיקה וההערכה אל המציעים כולם או חלקם בכדי לקבל הבהרות להצעתם, או בכדי להסיר אי בהירויות שעלולות להתעורר בבדיקת ההצעות, או בכדי להשלים מסמכים חסרים, הכל בכפוף להוראות התוספת השנייה בצו המועצות המקומיות (מועצות אזוריות), התשי"ח-1958.
- 15.8. אין בסעיפי המכרז כדי לגרוע מזכויות המזמינה על פי כל דין.
- 15.9. המזמינה תהא רשאית לקזז מהסכומים אותם תהא חייבת לזוכה עפ"י מכרז זה את מלוא הסכומים שהזוכה חייב למזמינה.
- 15.10. הזוכה לא יהיה רשאי להעביר ו/או להמחות את זכויותיו מכוח המכרז ו/או החוזה, כולן או חלקן, לצד ג' כלשהו.
- 15.11. המזמינה רשאית לנהל מו"מ עם הזוכה / הזוכים במכרז.
- 15.12. כל האמור בכתב זה בלשון זכר משמעו, לכל דבר ועניין, גם בלשון נקבה.
- 15.13. גילה מציע סתירה או אי התאמה בין הוראה אחת שבמסמכי המכרז לבין הוראה אחרת שבמסמכי המכרז, יפנה המציע מיד עם גילוי הסתירה או אי ההתאמה, בכתב, אל המזמינה בבקשה שתיתן לו הוראות בכתב כיצד עליו לנהוג.
- 15.14. כל האמור במסמך זה אין בו כדי לצמצם ו/או לגרוע מכל התחייבות ו/או אחריות של המציעים ובכלל זה של המציע הזוכה ו/או מכל זכות של המזמינה הקבועות במסמכי המכרז על נספחיהם ו/או בכל דין.

בכבוד רב,

סילס ליביליה, מנכ"ל

מטה אשר ייצוג ופיתוח פרויקטים בע"מ



אני מאשר בחתימתי, שקראתי את כל התנאים המצוינים לעיל ומסכים להם.

על החתום:

תאריך _____ חתימת המציע (מורשי חתימה + חותמת) _____

מסמך 3

הצהרת המשתתף במכרז

אנו הח"מ לאחר שקראנו בעיון ובחנו בחינה זהירה את כל מסמכי המכרז ובפרט את ההסכם על כל נספחיו (להלן: "מסמכי המכרז"), מצהירים ומתחייבים בזה כדלהלן:

1. קראנו בקפדנות את כל מסמכי המכרז לפרטיהם על נספחיהם, והבנו את כל האמור במסמכי המכרז והגשנו את הצעתנו בהתאם.
2. אנו מסכימים לכל האמור במסמכי המכרז ולא נבוא בתביעות כלשהן ו/או בדרישות המבוססות על אי ידיעה ו/או אי הבנה ואנו מוותרים מראש על טענות כאמור.
3. אנו עומדים בכל התנאים הנדרשים עפ"י מסמכי המכרז ואנו מקבלים על עצמנו לבצע את העבודה נשוא המכרז, בתנאים המפורטים בטופס ההצעה.
4. הצעה זו מוגשת ללא כל קשר או תיאום עם משתתפים אחרים.
5. הצעתנו כוללת את כל הדרוש לצורך ביצוע עבודות שביל המסילה המנדטורית, כנדרש במכרז ובהסכם בשלמותו.
6. לא הורשענו בגין עבירה שיש עמה קלון במהלך 7 השנים שקדמו למועד פרסום המכרז.
7. לא הורשענו, לא אנו ולא מי ממנהלינו, בעבירה לפי חוק שכר מינימום, התשמ"ז-1987 או טרם עברו 3 שנים ממועד ההרשעה האחרון.
8. לא הורשענו, לא אנו ולא מי ממנהלינו, בעבירה של העסקת עובדים זרים.
9. הננו מצהירים בזאת כי אני ו/או התאגיד אשר אנוכי מייצג ו/או כל בעל זיקה לתאגיד אותו אני מייצג, המשתתף במכרז זה, מקיימים חובותינו לפי צווי ההרחבה וההסכמים הקיבוציים הרלוונטיים ולפי חוקי העבודה (להלן: "חוקי העבודה") המפורטים להלן:

- ♦ פקודת תאונות ומחלות משלוח יד (הודעה), 1945
- ♦ פקודת הבטיחות בעבודה, 1946
- ♦ חוק החיילים המשוחררים (החזרה לעבודה), תשי"ט-1949
- ♦ חוק שעות עבודה ומנוחה, תשי"א-1951
- ♦ חוק חופשה שנתית, תשי"א-1951
- ♦ חוק החניכות, תשי"ג-1953
- ♦ חוק עבודת הנוער, תשי"ג-1953
- ♦ חוק עבודת נשים, תשי"ד-1954
- ♦ חוק ארגון הפיקוח על העבודה, תשי"ד-1954
- ♦ חוק הגנת השכר, תשי"ח-1958
- ♦ חוק שירות התעסוקה, תשי"ט-1959
- ♦ חוק שירות עבודה בשעת חירום, תשכ"ז-1967
- ♦ חוק הביטוח הלאומי [נוסח משולב], התשנ"ה-1995
- ♦ חוק הסכמים קיבוציים תשי"ז-1957
- ♦ חוק שכר מינימום, התשמ"ז-1987
- ♦ חוק שוויון הזדמנויות בעבודה, התשמ"ח-1988
- ♦ חוק עובדים זרים (העסקה שלא כדין), התשנ"א-1991
- ♦ חוק העסקת עובדים על ידי קבלני כוח אדם, התשנ"ו-1996
- ♦ פרק ד' לחוק שוויון זכויות לאנשים עם מוגבלות, התשנ"ח-1998
- ♦ סעיף 8 לחוק למניעת הטרדה מינית, התשנ"ח-1998
- ♦ חוק הסכמים קיבוציים, התשי"ז-1957
- ♦ חוק הודעה מוקדמת לפיטורים ולהתפטרות, התשס"א-2001
- ♦ סעיף 29 לחוק מידע גנטי, התשס"א-2000

- ♦ חוק הודעה לעובד (תנאי עבודה), התשס"ב-2002
- ♦ חוק הגנה על עובדים בשעת חירום, התשס"ו-2006
- ♦ סעיף 5א לחוק הגנה על עובדים (חשיפת עבירות ופגיעה בטוהר המידות או במינהל התקין), התשנ"ז-1997.

10. הנני מצהיר בזאת כי אני ו/או התאגיד אשר אנוכי מייצג ו/או בעלי השליטה בו ו/או חברות אחרות בבעלות מי מבעלי השליטה בו (יש לסמן את ההצהרה המתאימה):

לא הורשענו בדין פלילי בגין הפרת חוקי העבודה בשלוש השנים הקודמות להגשת הצעה זו ולא נקנסנו על ידי מינהל ההסדרה והאכיפה במשרד התמ"ת ביותר משני קנסות בגין הפרה של חוקי העבודה בשנה הקודמת להגשת הצעה זו.

הורשענו בדין פלילי בגין הפרת חוקי העבודה בשלוש השנים הקודמות להגשת הצעה זו ו/או נקנסנו על ידי מינהל ההסדרה והאכיפה במשרד התמ"ת ביותר משני קנסות בגין הפרה של חוקי העבודה בשנה הקודמת להגשת הצעה זו כמפורט להלן:

הרשעות:

קנסות:

11. המציע הינו בעל ניסיון מוכח כנדרש בתנאי המכרז.
12. הצעתנו היא בלתי חוזרת ואינה ניתנת לביטול או לשינוי ותהא תקפה במשך 90 יום מהמועד האחרון להגשת הצעות ובמידה שנתבקש להאריך משך ההצעה נאריך תוקפה לתקופה הנוספת שתידרש.
13. אנו מסכימים כי המזמינה תהא זכאית, אך לא חייבת, לראות בהצעתנו ובקבלתה על ידה התחייבות בלתי חוזרת ומחייבת בינינו לבין המזמינה.
14. אנו מצהירים כי ידוע לנו ואנו מסכימים, כי תחילת ביצוע השירותים נשוא המכרז מותנית במתן אישור מהמזמינה (להלן: "צו להתחלת עבודה"). היה ומכל סיבה שהיא לא יינתן הצו כאמור, במהלך 6 חודשים מיום סיום הליכי המכרז יתבטל המכרז ותוצאותיו (להלן: "ביטול המכרז") ולא תהא לנו כל עילת תביעה בקשר לביטולו של המכרז בין אם נתקבלה אצלנו ובין אם לא נתקבלה אצלנו הודעת זכייה.
15. אנו מצהירים כי ידוע לנו כי המזמינה רשאית, מבלי לגרוע מכלל האמור בהוראות מכרז זה, להורות על ביצוע העבודות, בהיקף מצומצם התואם את מגבלות התקציב, בין בהפחתת פריט מסוים ובין בהפחתה רוחבית, תוך התאמת הפריטים לתקציב המופחת והכול לפי ראות עיניה וזאת ללא כל צורך במתן נימוקים כלשהם.
16. להבטחת קיום הצעתנו והתחייבויותינו אנו מוסרים ערבות מכרז כנדרש במסמכי המכרז, כפי שמצורפת ומסומנת **כנספח 4.1** למסמכי המכרז.
17. היה ותוכרז הצעתנו כזוכה הננו מתחייבים להמציא למזמינה את כל המסמכים הנדרשים.

18. היה ומסיבה כלשהי לא נעמוד בהתחייבויותינו או מסכימים כי הערבות שנמסרה על ידינו עם הצעתנו במכרז תוגש לגבייה על ידי המזמינה, וסכום הערבות יחולט על ידה כפיצויים מוסכמים וקבועים מראש.
19. הצעתנו הנה בגדר המטרות והסמכויות הקבועות במסמכי המציע בשמו מוגשת ההצעה, או רשאים לחתום בשם המציע על הצעה זו, חתימתנו מחייבת את המציע ואין כל מניעה על פי כל דין או הסכם לחתימתנו על הצעה זו.
20. אנו מצהירים בזאת כי ידוע לנו שזמינותנו המידיית לביצוע העבודה מיד לאחר זכייתנו במכרז היא תנאי מהותי להשתתפותנו במכרז ובהסכם ההתקשרות מכוחו, וכי נהיה ערוכים להתחיל בביצועה לכל המאוחר תוך 14 ימים ממתן צו תחילת העבודה, אם ובאשר ינתן לנו.

חתימת המציע

חותמת המציע

תאריך

אישור עו"ד

אני הח"מ _____, עו"ד של _____ (להלן: "המציע") מאשר בזה כי ביום _____ חתמו בפני על הצהרה זו ה"ה _____ בעל ת.ז. וה"ה _____ בעל ת.ז. בשם המציע, לאחר שהוזהרו כדין לחתימת המציע על הצהרה זו וכי חתימת ה"ה המפורטים לעיל מחייבת את המציע.

חתימת עוה"ד

חותמת עוה"ד

תאריך

מסמך 4

הצעת המשתתף במכרז

אנו הח"מ _____ נושא ת.ז. מס' _____ מורשה חתימה
מטעם _____ שמספרו _____ (להלן: "המציע") כתובת
_____ טל _____ פקס _____
מייל _____.

לאחר שעיינו היטב בכל מסמכי המכרז ונספחיו, מגישים בזה את הצעת המציע למכרז זה, כדלקמן:

1. ידוע כי לא תתקבל הצעה שהוגשה על ידי יותר מגורם אחד. לצורך זה שותפות נחשבת כגורם אחד אך ורק אם מדובר בשותפות רשומה כחוק.
2. אני מצהיר בזאת כי כל הפרטים המופיעים בחוברת המכרז, בהסכם המצורף ובהצעה זו ידועים לי ואני מקבלם במלואם ללא סייג.
3. הצעה זו מוצעת לאחר שבדקתי את כל התנאים הכרוכים במתן השירותים ומצאתי אותם מתאימים וראויים, ואני מוותר בזאת על כל טענה של אי הבנה, פגם או אי התאמה אחרת.
4. הנני מצהיר כי אני מודע לתנאי התשלום, ללוחות הזמנים וליתר האילוצים הכרוכים בביצוע השירותים, ולא יהיו לי כל טענות בגין קשיים או אילוצים כאמור.
5. הנני מצהיר כי אם הצעתי תזכה, אבצע את השירותים הנדרשים ברמה ובטיב הגבוהים ביותר על פי כל הוראות המכרז וההסכם, לשביעות רצונה המלאה של המזמינה.
6. הנני מצהיר כי הנני בעל ניסיון, ידע ומומחיות בביצוע השירותים הנדרשים וכי ברשותי הידע ואמצעים כנדרש למתן השירותים ברמה גבוהה ובהתאם לכל דרישות המכרז.
7. הנני מתחייב לבצע את העבודות נשוא מכרז זה, ובכלל זה לספק את כל הציוד, כוח האדם, הכלים, החומרים, המתקנים והשירותים הנדרשים במכרז זה, ליטול את האחריות, הכל בהתאם להוראות מכרז זה על נספחיו ובכלל זה בהתאם להוראות ההסכם שצורף למכרז על נספחיו.
8. העבודה נשוא מכרז זה תבוצע ישירות על ידי המציע. ידוע לי כי האחריות המלאה והבלעדית להתקשרות ולביצועה תחול על המציע.
9. הצעתי לביצוע כל העבודות בהתאם להוראות המכרז וההסכם, בידיעה כי אנו נדרשים להעמיד ולהפעיל על חשבוננו את כל כח האדם, הציוד, האמצעים, והתשומות הנדרשות למתן השירותים.
10. הצעה זו, על כל פרטיה, מרכיביה וחלקיה תעמוד בתוקפה ותחייבני החל ממועד מסירתה ועד למועד בחירת הזוכה.
11. ידוע לי כי שני עותקי ההצעה חייבים להיות זהים וכי במקרה של אי התאמה תתוקן הצעתי לפי העותק בו נקבנו בהנחה הגבוהה ביותר.
12. ידוע לי כי ועדת המכרזים רשאית להחליט על בחירת ההצעה המתאימה ביותר או להחליט שלא לבחור כל הצעה שהיא והכל במטרה להבטיח את מירב היתרונות למזמינה.
13. ידוע לי כי ועדת המכרזים רשאית לפסול כל הצעה שנעשתה ו/או שהוגשה שלא על פי הוראות מכרז זה כולן או חלקן.

14. ידוע לי כי ההצעה הזוכה במכרז טעונה החלטה בכתב של ועדת המכרזים ואישור של המזמינה, וכי כל עוד לא נמסרה לי הודעה בדבר החלטה כאמור לא מוטלת על המזמינה כל מחויבות כלפני.

15. יובהר, כי הודעת הזכייה אינה מהווה התקשרות בין המזמינה לבין המציע הזוכה. ביצוע ההתקשרות מותנה בחתימת ההסכם המצורף ע"י מורשי חתימה של המזמינה והפקדת ערבות ביצוע. ידוע לי כי הפקדת ערבות ביצוע במועד הקצוב לכך מהווה תנאי לתחילת ההתקשרות.

16. אני מצהיר בזאת כי ידוע לי שאם לא אבצע את האמור לעיל, כולן או מקצתן, במועד הקצוב לעיל, אאבד את זכותי לביצוע השירותים נשוא המכרז.

17. ההצעה

17.1. בהתאם לכל המפורט במסמכי המכרז ובחוזה, הצעתנו לתמורה בגין ביצוע העבודות הינה כדלקמן-

אחוז ההנחה המוצע על ידנו לכתב הכמויות המצורף כנספח א' הוא

% _____

ידוע לנו כי ניתן להציע במכרז הנחה בין 0% - 30%. הצעה שתנקוב בתוספת על המחירים המפורטים בכתב הכמויות או בהנחה גבוהה מ-30% - תיפסל.

18. הננו מצהירים כי ידוע לנו כי המזמינה אינה חייבת להזמין כמות כלשהי של עבודות, הכל בהתאם לשיקול דעתה.

19. הננו מצהירים כי ידוע לנו כי הכמויות הנקובות בכתב הכמויות הן אומדן בלבד של הכמויות הדרושות לביצוע העבודות ואין לראותן ככמויות הסופיות שעל הקבלן לבצען בפועל ו/או להתחייבות מצד המזמינה לביצוע הכמויות כאמור.

20. אנו מצהירים כי ההנחה המופיעה לעיל היא ההנחה שתחול על כל רכיבי כתב הכמויות ללא מע"מ. כמו כן ידוע לנו כי במקרה בו נבצע רק חלק מהעבודות נשוא המכרז, בהתאם לדרישות המזמינה ולשביעות רצונה, התמורה שתשולם לנו תחושב בהתאם למחירים המופיעים בכתב הכמויות ביחס לעבודות שבוצעו בפועל, בניכוי ההנחה ובתוספת מע"מ.

21. הננו מסכימים כי כל עבודה נוספת שאינה מופיעה בכתב הכמויות תתומחר על בסיס סעיפי החוזה או על בסיס סעיפים דומים. בהיעדר סעיף או סעיף דומה העבודה תתומחר עפ"י מחירון דקל העדכני ללא תוספת קבלן ראשי או תוספת כלשהיא ביום חתימת ההסכם בהפחתת 15%.

22. מובהר בזאת כי לא תשולם כל תמורה נוספת בגין ביצוע העבודות נשוא המכרז, על כל הכרוך בה, מעבר לתמורה לעיל נשוא הצעתנו זו.

23. הננו מצהירים ומתחייבים כי התמורה המוצעת על ידינו, כוללת ביצוע מלא ומושלם של כל התחייבויותינו על פי מסמכי המכרז לרבות הסכם ההתקשרות על נספחיו וכן כוללים את כל החומרים, הציוד, האמצעים וכה"א הדרושים לביצוע העבודה. התמורה מהווה מחיר סופי וכולל את כל ההוצאות בין מיוחדות ובין כלליות, מכל מין וסוג הכרוכות בביצועם, על פי תנאי המכרז ופירוט האתרים, ומהווה כיסוי מלא להתחייבויותינו נשוא המכרז וההסכם לרבות העסקת עובדים בכל כמות נדרשת, אספקת כלי רכב, מכונות וציוד ייעודי ואחזקתם, כל ציוד ואמצעי אחר שיידרש לביצוע תקין ומושלם של כלל העבודות נשוא המכרז, הובלות, פריקה, סילוק, ביטוחים, מסים, היטלים, וכל דבר אחר הדרוש לביצוע העבודות נשוא המכרז.



24. ידוע ומוסכם כי ההנחה תחול במישרין ביחס לכל פרקי העבודות הרלבנטיות, הכלולות בכתב הכמויות.

שם המציע: _____

שמות מורשי החתימה: _____

תאריך כתיבת הצעה: _____ חתימת המציע: _____

אישור עו"ד

אני הח"מ _____, עו"ד של _____ (להלן: "המציע") מאשר בזה כי ביום _____ חתמו בפני על הצעה זו ה"ה _____ בעל ת.ז. _____ בשם המציע, לאחר שהוזהרו כדין לחתימת המציע על הצעה זו וכי חתימת ה"ה המפורטים לעיל מחייבת את המציע.

_____ חתימה וחותמת

_____ מספר רישיון

_____ תאריך



מסמך 4 א'

כתב כמויות

להוסיף

כתב כמויות

שביל מחבר ישובים גשר הזיו

מבנה 1 שביל המסילה גשר הזיו-לימן

19/09/2023

דף מס': 001

סעיף	תאור	יחידה	כמות	מחיר יחידה	סך הכל
פרק 01 עבודות עפר					
תת פרק 01.01 חפירה					
01.01.0001	יישור ופילוס שטחים בעומק שאינו עולה + 50 ס"מ. מדידה לפי מ"ר	מ"ר	3000.00	12.50	37,500.00
סה"כ 01.01 חפירה (להעברה לדף ריכוז)					
37,500.00					
תת פרק 01.05 מילוי מובא, מצעים והידוק					
01.05.0100	מצע סוג א', לרבות פיזור בשכבות של 20 ס"מ והידוק מבוקר, המצע יסופק ממחצבה מאושרת. מדידה לפי מ"ק. לפי פרט מס' 4	מ"ק	620.00	140.00	86,800.00
01.05.0200	מצע סוג א', לרבות פיזור בין מסילות הרכבת הקיימת בעובי של 15 ס"מ והידוק מבוקר, המצע יסופק ממחצבה מאושרת. מדידה לפי מ"ק. לפי פרט מס' 11.	מ"ק	200.00	160.00	32,000.00
סה"כ 01.05 מילוי מובא, מצעים והידוק (להעברה לדף ריכוז)					
118,800.00					
סה"כ 01 עבודות עפר (להעברה לדף ריכוז)					
156,300.00					

19/09/2023
 דף מס': 003

שביל מחבר ישובים גשר הזיו
 מבנה 1 שביל המסילה גשר הזיו-לימן

סעיף	תאור	יחידה	כמות	מחיר יחידה	סך הכל
פרק 40 פיתוח נופי					
תת פרק 40.00 מעביר מים					
40.00.0002	מעביר מים צינור ניקוז מבטון קוטר 80 ס"מ באורך 5 מ'. במוצא הצינור יונחו סלעים שטוחים במפלס הכניסה ויציאה. הצדדים בנויים סלעיה. הכל לפי פרט מס' 5,6	קומפ'	1.00	11,000.00	11,000.00
סה"כ 40.00 מעביר מים (להעברה לדף ריכוז)					
11,000.00					
תת פרק 40.01 משטחים ושבילים					
40.01.0014	משטח בטון ב-20 לשבילים ומדרכות יצוק באתר בעובי 15 ס"מ, לרבות רשת ברזל מרותכת קוטר 8 מ"מ כל 20/20 ס"מ, החלקת פני הבטון ומישקים כולל עיבוד ווטות בצדדים. לפי פרט מס' 2. מדידה לפי מ"ר	מ"ר	250.00	180.00	45,000.00
40.01.0170	ריצוף באבן טבעית ג'מעין בעובי 8-10 ס"מ, כולל בטון יבש בעובי 15 ס"מ ורשת זיוןכולל טיט, רוחב פוגות עד 1.5 ס"מ, פני האבן שטוחים בליטות וזיזים אנכיים עד 3 מ"מ לפי פרט 3. מדידה לפי מ"ר.	מ"ר	225.00	330.00	74,250.00
40.01.0185	אבן שפה מאבן טבעית בעלת 2 פאות ישרות ג'מעין בעובי 20 ס"מ כולל יסוד בטון פרט 3. מדידה לפי מטר.	מטר	26.00	300.00	7,800.00
סה"כ 40.01 משטחים ושבילים (להעברה לדף ריכוז)					
127,050.00					
תת פרק 40.05 ריצוף משטחים, שבילים ומדרגות					
40.05.0001	מדרגות אדני רכבת מעוגן עם ברזל מצולע 14 מ"מ באורך 60 ס"מ לפי פרט 12. מדידה לפי מ'	מטר	25.00	900.00	22,500.00
סה"כ 40.05 ריצוף משטחים, שבילים ומדרגות (להעברה לדף ריכוז)					
22,500.00					
תת פרק 40.07 קירות כובד וגדרות בטון					
40.07.0080	קיר ישיבה כולל קופניג אבן. גובה קיר מפני הריצוף יהיה 40-50 ס"מ. לפי מדידה לפי מ"ק. פרט מס' 10	מ"ק	16.00	800.00	12,800.00
סה"כ 40.07 קירות כובד וגדרות בטון (להעברה לדף ריכוז)					
12,800.00					

19/09/2023
 דף מס': 004

שביל מחבר ישובים גשר הזיו
 מבנה 1 שביל המסילה גשר הזיו-לימן

סעיף	תאור	יחידה	כמות	מחיר יחידה	סך הכל
תת פרק 40.08 מסלעות גנניות					
40.08.0050	אבני מסלעה מגושי סלע מובאים לתיחום, טבעיים וקשיחים, בנפח כ- 0.5 מ"ק, לרבות חפירה לצורך הנחת תושבת לסלעים. לפי פרט מס' 9. מדידה לפי יחידות סלע	יח'	40.00	230.00	9,200.00
40.08.0060	אבני מסלעה שטוחים מגושי סלע מובאים לישיבה, טבעיים וקשיחים, בנפח כ- 0.5 מ"ק, לרבות חפירה לצורך הנחת תושבת לסלעים. לפי פרט מס' 9. מדידה לפי יחידות סלע	יח'	70.00	250.00	17,500.00
					26,700.00
סה"כ 40.08 מסלעות גנניות (להעברה לדף ריכוז)					
					200,050.00
סה"כ 40 פיתוח נופי (להעברה לדף ריכוז)					

19/09/2023
דף מס': 005

שביל מחבר ישובים גשר הזיו
מבנה 1 שביל המסילה גשר הזיו-לימן

סעיף	תאור	יחידה	כמות	מחיר יחידה	סך הכל
42.02.0200	<u>פרק 42 ריהוט חוץ</u> <u>תת פרק 42.02 ספסלים, שולחנות</u> <u>וביתנים</u> שולחן פיקניק לרבות שני ספסלי צד, דגם חורש או שו"ע נגיש, תוצרת שחם אריכא מ"קט 1704. לפי פרט מס' 16	יח'	5.00	7,500.00	37,500.00
סה"כ 42.02 ספסלים, שולחנות וביתנים (להעברה לדף ריכוז)					37,500.00
סה"כ 42 ריהוט חוץ (להעברה לדף ריכוז)					37,500.00

19/09/2023
 דף מס': 008

שביל מחבר ישובים גשר הזיו
 מבנה 1 שביל המסילה גשר הזיו-לימן

סעיף	תאור	יחידה	כמות	מחיר יחידה	סך הכל
פרק 99 עבודות שונות					
תת פרק 99.01 גיזום עצים					
99.01.0001	גיזום בטיחותי לעצי איקליפטוס. מדידה לפי עץ. כולל ייעוץ אגרונום להסרת סיכון נפילת ענפים.	יח'	30.00	800.00	24,000.00
99.01.0002	הרמת נוף עצים קיימים. מדידה לפי יח'.	יח'	30.00	300.00	9,000.00
סה"כ 99.01 גיזום עצים (להעברה לדף ריכוז)					
					33,000.00
תת פרק 99.02 עבודות טיפול במסילת הרכבת הקיימת					
99.02.0001	טיפול במסילה קיימת - עבודה ידנית לפי ש"ע של פועל לאיסוף ברגים, פינוי חלקי עץ וכל הנדרש להכשרת המסילה עבור שביל. המדידה לפי שעות עבודה.	יח/שע	200.00	80.00	16,000.00
סה"כ 99.02 עבודות טיפול במסילת הרכבת הקיימת (להעברה לדף ריכוז)					
					16,000.00
סה"כ 99 עבודות שונות (להעברה לדף ריכוז)					
					49,000.00
סה"כ שביל המסילה גשר הזיו-לימן (להעברה לדף ריכוז)					
					473,850.00

19/09/2023
 דף מס': 010

שביל מחבר ישובים גשר הזיו
 מבנה 2 משולש אכזיב

סעיף	תאור	יחידה	כמות	מחיר יחידה	סך הכל
פרק 08 תאורת חוץ, הכנות לחבור חשמל ותקשורת- פתוח.					
תת פרק 08.11 חפירות ובסיסי בטון.					
08.11.0070	חפירה ו/או חציבה של תעלות לכבלים ברוחב 40 ס"מ ועומק עד 100 ס"מ, לרבות מצע וכיסוי חול, סרטי סימון, כיסוי והידוק סופי.	מטר	550.00	48.00	26,400.00
08.11.0110	תוספת עבור כל 20 ס"מ של העמקת החפירה ו/או החציבה לעומק מעל 120 ס"מ לתעלות ברוחב 40 ס"מ. באישור המפקח.	מטר	60.00	23.00	1,380.00
08.11.1030	יסוד לעמודי תאורה (3.5-4.0 מ'), במידות 60X60X80 ס"מ, מבטון ב-30 לרבות: חפירה, שרוולי מעבר, הארקת יסוד, בטון, ברזל זיון וברגי עיגון.	יח'	18.00	860.00	15,480.00
08.11.1035	יסוד לעמודי תאורה (6.0 מ'), במידות 70X70X80 ס"מ, מבטון ב-30 לרבות: חפירה, שרוולי מעבר, הארקת יסוד, בטון, ברזל זיון וברגי עיגון.	יח'	1.00	930.00	930.00
08.11.1040	יסוד לעמודי תאורה (10.0 מ'), במידות 80X80X100 ס"מ, מבטון ב-30 לרבות: חפירה, שרוולי מעבר, הארקת יסוד, בטון, ברזל זיון וברגי עיגון.	יח'	7.00	1,060.00	7,420.00
סה"כ 08.11 חפירות ובסיסי בטון. (להעברה לדף ריכוז)					
					51,610.00
תת פרק 08.12 תאי בקרה.					
08.12.0010	תא בקרה עגול בקוטר 60 ס"מ ובעומק 100 ס"מ לרבות חפירה, התקנה, תקרה, מכסה מתאים ל-12.5 טון, שילוט, הכנת פתחים, איטום וחצץ בתחתית.	יח'	1.00	1,130.00	1,130.00
08.12.0020	תא בקרה עגול בקוטר 80 ס"מ ובעומק 100 ס"מ לרבות חפירה, התקנה, תקרה, מכסה מתאים ל-12.5 טון, שילוט, הכנת פתחים, איטום וחצץ בתחתית.	יח'	1.00	1,770.00	1,770.00
08.12.0038	תוספת לנ"ל עבור מכסה מתאים עם לוגו המועצה ל-40 טון, במקום מכסה מתאים ל-12.5 טון.	יח'	2.00	500.00	1,000.00
סה"כ 08.12 תאי בקרה. (להעברה לדף ריכוז)					
					3,900.00

19/09/2023
 דף מס': 011

שביל מחבר ישובים גשר הזיו
 מבנה 2 משולש אכזיב

סעיף	תאור	יחידה	כמות	מחיר יחידה	סך הכל
תת פרק 08.13 גומחות.					
08.13.0020	גומחת בטון עבור לוח חשמל, במידות פנים 160X40 ס"מ וגובה חיצוני 250 ס"מ לרבות, חפירה והתקנה.	יח'	1.00	3,100.00	3,100.00
08.13.0900	גומחת בטון עבור לוח חשמל, במידות פנים 100X40 ס"מ וגובה חיצוני 250 ס"מ לרבות חפירה והתקנה.	יח'	1.00	1,900.00	1,900.00
סה"כ 08.13 גומחות. (להעברה לדף ריכוז)					
5,000.00					
תת פרק 08.21 צנרת חשמל פלסטית.					
08.21.0198	צנור פ.ו.ס. קשיח SN-16, קוטר 110 מ"מ עובי דופן 4.2 מ"מ עם חבל משיכה	מטר	60.00	64.00	3,840.00
08.21.0400	צנורות פוליאתילן קוטר 50 מ"מ עם חבל משיכה מפוליפרופילן שזור בקוטר 8 מ"מ, עבור קוי טלפון בהתאם לדרישות חב' "בזק", יק"ע 13.5, מונחים בחפירה מוכנה לרבות כל חומרי החיבור. הכמות 50%.	מטר	190.00	18.00	3,420.00
08.21.0420	צנורות פוליאתילן קוטר 80/75 מ"מ עם חבל משיכה מפוליפרופילן שזור בקוטר 8 מ"מ, עבור קוי טלפון בהתאם לדרישות חב' "בזק", יק"ע 13.5, מונחים בחפירה מוכנה לרבות כל חומרי החיבור. הכמות 50%.	מטר	360.00	29.00	10,440.00
08.21.0500	צנורות רב שכבתיים שרשריים קוטר 50 מ"מ עם חבל משיכה. הכמות 50%.	מטר	190.00	12.00	2,280.00
08.21.0510	צנורות רב שכבתיים שרשריים קוטר 80/75 מ"מ עם חבל משיכה. הכמות 50%.	מטר	360.00	16.00	5,760.00
סה"כ 08.21 צנרת חשמל פלסטית. (להעברה לדף ריכוז)					
25,740.00					
תת פרק 08.31 כבלי נחושת N2XY (XLPE).					
08.31.0200	כבלי נחושת מסוג N2XY (XLPE) בחתך 5X10 מ"מ קבועים למבנה, מונחים על סולמות או בתעלות או מושחלים בצינורות לרבות חיבור בשני הקצוות.	מטר	410.00	61.00	25,010.00
08.31.0230	כבלי נחושת מסוג N2XY (XLPE) בחתך 5X16 מ"מ קבועים למבנה, מונחים על סולמות או בתעלות או מושחלים בצינורות לרבות חיבור בשני הקצוות.	מטר	780.00	91.00	70,980.00
סה"כ 08.31 כבלי נחושת N2XY (XLPE). (להעברה לדף ריכוז)					
95,990.00					

19/09/2023
 דף מס': 012

שביל מחבר ישובים גשר הזיו
 מבנה 2 משולש אכזיב

סעיף	תאור	יחידה	כמות	מחיר יחידה	סך הכל
תת פרק 08.35 מוליכי נחושת גלויים.					
08.35.0030	מוליכי נחושת גלויים בחתך 35 מ"ר, טמונים בקרקע ו/או מושחלים בצינור ו/או על סולם כבלים לרבות חיבור בשני הקצוות.	מטר	1190.00	32.30	38,437.00
סה"כ 08.35 מוליכי נחושת גלויים. (להעברה לדף ריכוז)					
38,437.00					
תת פרק 08.40 הארקות והגנות אחרות.					
08.40.0010	אלקטרודות הארקה ממוטות פלדה מצופים נחושת בקוטר 19 מ"מ ובאורך של 1.5 מ' תקועים אנכית בקרקע, לרבות אביזרים מקוריים.	יח'	3.00	400.00	1,200.00
08.40.0020	שוחת ביקורת מצינור בטון קוטר 50 ס"מ, עם מכסה להתקנה במדרכה.	יח'	3.00	480.00	1,440.00
סה"כ 08.40 הארקות והגנות אחרות. (להעברה לדף ריכוז)					
2,640.00					
תת פרק 08.56 עמודים וזרועות ומחזיקי דגלים.					
08.56.0150	עמוד תאורה מפלדה מגולוון, עגול קוני שקוטר בסיסו 5" מגולוון באבץ חם בגובה עד 4 מ' לרבות פלטת יסוד ושילוט, הכנה לתא אביזרים עם דלת וכל האביזרים הדרושים להצבת העמוד ולחיבור הזרוע בראשו.	יח'	18.00	2,080.00	37,440.00
08.56.0165	עמוד תאורה מפלדה מגולוון, עגול קוני שקוטר בסיסו 6" מגולוון באבץ חם בגובה 6 מ' לרבות פלטת יסוד ושילוט, הכנה לתא אביזרים עם דלת וכל האביזרים הדרושים להצבת העמוד ולחיבור הזרוע בראשו.	יח'	1.00	3,100.00	3,100.00
08.56.1363	צביעת עמוד בצבע אלקטרוסטטי בתנור באבקת פוליאסטר - עמוד בגובה עד 5.8 מ'.	מטר	80.00	132.00	10,560.00
סה"כ 08.56 עמודים וזרועות ומחזיקי דגלים. (להעברה לדף ריכוז)					
51,100.00					
תת פרק 08.57 מגשי ציוד ואביזרים.					
08.57.0010	מגש אביזרים לעמוד תאורה עבור גוף תאורה עם נורה עד 400 ווט, לרבות מהדקי SOGEXI מא"ז עם ניתוק האפס, בורג הארקה וחיבור הארקה, כבלי חיבור בין המגש לגוף התאורה כמפורט קומפלט (ללא ציוד הפעלה) וחומרי העזר.	יח'	23.00	313.00	7,199.00
סה"כ 08.57 מגשי ציוד ואביזרים. (להעברה לדף ריכוז)					
7,199.00					

19/09/2023
 דף מס': 013

שביל מחבר ישובים גשר הזיו
 מבנה 2 משולש אכזיב

סעיף	תאור	יחידה	כמות	מחיר יחידה	סך הכל
תת פרק 08.60 לוח מתח נמוך.					
08.60.0100	מרכזיית מאור מפוליאסטר משוריין מוגן UV כולל גומחות/יסודות בטון למרכזיה ולמונה כולל תא נפרד לחברת החשמל פסי צבירה, מבדדים, מהדקים, חיווט, שילוט, מנעול צילינדר YARDENI, חיזוקים, מסגרת מסד, סידורי כניסה לכבלים, תריסי אוורור, צביעה וכל שאר העבודות והחומרים הדרושים להשלמת הלוח, חיבורו והפעלתו וכולל הובלה, הצבה, והתקנה. הכל לפי תכנית ח-803.	קומפ'	1.00	27,000.00	27,000.00
08.60.0900	מרכזיה 3X100 אמפר (מס' A) לחשמל/מאור כולל כל הנדרש, לפי תכנית ח-803.	קומפ'	2.00	14,000.00	28,000.00
08.60.0910	ארון לוח חשמל B (כנף דלת תא שקעים-פוד טראק) מפוליאסטר משוריין, גודל "0", מתוצרת "ענבר"-חמדיה, כולל סוקל ארוך, מנעול "רב-בריח", פס השוואת פוטנציאלים פנימי וציודי חשמל (3*63A ורכיבים משניים) ותאורה/פקוד ושעון שכו, כולל אספקה, הובלה והתקנה. הכל לפי תכנית.	קומפ'	1.00	1,250.00	1,250.00
סה"כ 08.60 לוח מתח נמוך. (להעברה לדף ריכוז)					
					56,250.00
תת פרק 08.63 מאמ"תים.					
08.63.0600	מכלול התקן יחידת שקעים "וולטר" מתוצרת "ניסקו" או "ע.ד.א.-פלסט", כולל 3 ב"ת 1*16A עם מכסים קפיציים, 1 ב"ת CEE 5*16A, IP44, מא"ז 10KA-3*25A, מא"ז 10KA, 16A*1*3- ממסר פחת 30-4*25A מיליאמפר ומהדקים פנימיים. ההתקן פלטת פח מגולבן ועמודון בגובה 1.10 מ'. העמודון מחוזק ומבוטן לקרקע. כולל חבורים חשמליים - קומפלט.	יח'	1.00	390.00	390.00
סה"כ 08.63 מאמ"תים. (להעברה לדף ריכוז)					
					390.00
תת פרק 08.66 ממסרים ומגענים.					
08.66.0380	פחת משולב אינטגרלי למאמ"תים לזרם עד 250 אמפר.	יח'	1.00	2,580.00	2,580.00
סה"כ 08.66 ממסרים ומגענים. (להעברה לדף ריכוז)					
					2,580.00

19/09/2023
 דף מס': 014

שביל מחבר ישובים גשר הזיו
 מבנה 2 משולש אכזיב

סעיף	תאור	יחידה	כמות	מחיר יחידה	סך הכל
	תת פרק 08.86 תאורת לדים-חוץ.				
	התאור בכתב הכמויות הוא תמציתי בלבד, ואינו גורע מהמפרט הבין משרדי למתקני חשמל 08, ת"י 20, מפרט טכני ליישום תאורת לד בכבישים ובשטחים ציבוריים פתוחים בהוצאת משהב"ש והמפרט המיוחד למכרז זה				
	מחיר גוף התאורה כולל אספקה, התקנה, אחריות וכולל כבל 3X2.5 מ"מ לחיבור מהמגש ועד לפנס, וכל האביזרים הדרושים להפעלה תקינה המותקנים בתוך הפנס.				
	גופי התאורה המוצעים הינם גופי תאורה בעלי תעודת הסמכה הרשומים במאגר משרד הבינוי והשיכון בלבד בהתאם לרשימה המתעדכנת באתר המשרד.				
08.86.0058	גוף תאורת לד לתאורת כבישים/רחובות דגם עד "TOSCA XXS LED 30-40W" כדוגמת חב' "אור עד מהנדסים" או ש"ע, מותקן מושלם (עדשת זכוכית CONVEX).	יח'	18.00	1,700.00	30,600.00
08.86.0060	גוף תאורת לד לתאורת כבישים/רחובות דגם עד "TOSCA XS LED 60W" כדוגמת חב' "אור עד מהנדסים" או ש"ע, מותקן מושלם (עדשת זכוכית CONVEX).	יח'	3.00	1,900.00	5,700.00
	סה"כ 08.86 תאורת לדים-חוץ. (להעברה לדף ריכוז)				36,300.00
	תת פרק 08.89 בדיקות בודק מוסמך (תת פרק 107-דקל).				
08.89.0020	בדיקת מתקן חשמל מסחרי בגודל עד 3*250A ע"י בודק מוסמך לרבות תשלום עבור הבדיקה, הגשת תוכניות וסיוע לבודק בעריכת המדידות (08.107.0020 בדקל).	קומפ'	1.00	1,800.00	1,800.00
08.89.9000	טיפול של הקבלן מול חח"י לביצוע חיבור חדש (3*100A) למתקן חשמל לתאורה. כולל התשלום הנדרש עבור החיבור, התאומים והאישורים, הגשת תכניות, הזמנת ביקורת ולווי עד לקבלת החיבור והאישור לחיבור, כולל קבלת היתר למיקום מרכזיה/לוח/מתקן חשמלי מוועדת תכנון ובניה/רשות מקומית, לרבות החתמת הרשות על חוזה אספקת חשמל של חח"י. שולמה מקדמה ח-ן פרפורמה מס'	קומפ'	1.00	31,000.00	31,000.00
	סה"כ 08.89 בדיקות בודק מוסמך (תת פרק 107-דקל). (להעברה לדף ריכוז)				32,800.00

19/09/2023
 דף מס': 015

שביל מחבר ישובים גשר הזיו
 מבנה 2 משולש אכזיב

סעיף	תאור	יחידה	כמות	מחיר יחידה	סך הכל
תת פרק 08.90 הכנות חשמל (סעיפי דקל).					
08.90.0010	תא בקרה עגול בקוטר 60 ס"מ ובעומק 100 ס"מ לרבות חפירה, התקנה, תקרה, מכסה מתאים ל-12.5 טון, שילוט, הכנת פתחים, איטום וחצץ בתחתית (08.12.0010).	יח'	1.00	1,000.00	1,000.00
08.90.0020	תא בקרה עגול בקוטר 80 ס"מ ובעומק 100 ס"מ לרבות חפירה, התקנה, תקרה, מכסה מתאים ל-12.5 טון, שילוט, הכנת פתחים, איטום וחצץ בתחתית (08.12.0020).	יח'	1.00	1,590.00	1,590.00
08.90.0030	תוספת לנ"ל עבור מכסה מתאים עם לוגו המועצה ל-40 טון, במקום מכסה מתאים ל-12.5 טון (08.12.0030).	יח'	2.00	460.00	920.00
08.90.0040	מוליכי נחושת גלויים בחתך 35 מ"מ, טמונים בקרקע ו/או מושחלים בצינור ו/או על סולם כבלים לרבות חיבור בשני הקצוות (08.35.0030).	מטר	580.00	26.00	15,080.00
08.90.0050	חפירה ו/או חציבה של תעלות לכבלים ברוחב 40 ס"מ ועומק עד 100 ס"מ, לרבות מצע וכיסוי חול, סרטי סימון, כיסוי והידוק סופי (08.11.0070).	מטר	410.00	42.00	17,220.00
08.90.0060	כבלי נחושת מסוג N2XY (XLPE) בחתך 5X16 מ"מ קבועים למבנה, מונחים על סולמות או בתעלות או מושחלים בצנורות לרבות חיבור בשני הקצוות (08.31.0230).	מטר	180.00	54.00	9,720.00
08.90.0070	צנור P.V.C. קשיח SN-32 קוטר 110 מ"מ עובי דופן 5.3 מ"מ עם חבל משיכה (08.21.0200).	מטר	280.00	50.00	14,000.00
08.90.0080	כבלי נחושת מסוג N2XY (XLPE) בחתך (3*25+16) מ"מ קבועים למבנה, מונחים על סולמות או בתעלות או מושחלים בצנורות לרבות חיבור בשני הקצוות (08.31.0240).	מטר	360.00	61.00	21,960.00
08.90.0090	צנורות רב שכבתיים שרשוריים קוטר 80/75 מ"מ עם חבל משיכה (08.21.0510).	מטר	180.00	16.00	2,880.00
08.90.0100	תוספת מחיר להרחבת חפירה, בעומק עד 100 ס"מ לרוחב הנחת 4 קנים של 4".	מטר	210.00	25.00	5,250.00
סה"כ 08.90 הכנות חשמל (סעיפי דקל). (להעברה לדף ריכוז)					
					89,620.00

19/09/2023
 דף מס': 017

שביל מחבר ישובים גשר הזיו
 מבנה 2 משולש אכזיב

סעיף	תאור	יחידה	כמות	מחיר יחידה	סך הכל
פרק 40 פיתוח נופי					
תת פרק 40.00 ריצוף באבנים משתלבות					
40.00.0050	אבן גן במידות 10/20/100 ס"מ לרבות יסוד ומשענת בטון, גוון אפור. פרט 14. מדידה לפי מטר אורך.	מטר	350.00	60.00	21,000.00
40.00.0312	ריצוף באבנים משתלבות "טיבולי" תוצרת אקרשטיין עובי 7 ס"מ. מק"ט 1493. סופרסון קוקטיל לפי פרט 13. מדידה לפי מ"ר	מ"ר	1350.00	114.00	153,900.00
סה"כ 40.00 ריצוף באבנים משתלבות (להעברה לדף ריכוז)					
					174,900.00
תת פרק 40.01 מדרכות וריצופים					
40.01.0165	אבני מדרך שטוחות (אבן גיר קשה שטוחה ג'מאין). במידות 60/80 ס"מ ובעובי 10-15 ס"מ. מדידה לפי מ"ר ריצוף. פרט 19	מ"ר	100.00	200.00	20,000.00
סה"כ 40.01 מדרכות וריצופים (להעברה לדף ריכוז)					
					20,000.00
תת פרק 40.07 קירות כובד וגדרות בטון					
40.07.0080	קיר ישיבה כולל קופניג אבן. גובה קיר מפני הריצוף יהיה 40-50 ס"מ. לפי מדידה לפי מ"ק. פרט מס' 10	מ"ק	28.00	800.00	22,400.00
סה"כ 40.07 קירות כובד וגדרות בטון (להעברה לדף ריכוז)					
					22,400.00
תת פרק 40.08 מסלעות גנניות					
40.08.0060	אבני מסלעה שטוחים מגושי סלע מובאים לישיבה, טבעיים וקשיחים, בנפח כ- 0.5 מ"ק, לרבות חפירה לצורך הנחת תושבת לסלעים. לפי פרט מס' 9	יח'	10.00	250.00	2,500.00
סה"כ 40.08 מסלעות גנניות (להעברה לדף ריכוז)					
					2,500.00
סה"כ 40 פיתוח נופי (להעברה לדף ריכוז)					
					219,800.00

19/09/2023
 דף מס': 018

שביל מחבר ישובים גשר הזיו
 מבנה 2 משולש אכזיב

סעיף	תאור	יחידה	כמות	מחיר יחידה	סך הכל
פרק 42 ריהוט חוץ					
תת פרק 42.02 ספסלים, שולחנות					
42.02.0200	שולחן פיקניק לרבות שני ספסלי צד, דגם חורש או שו"ע נגיש, תוצרת שחם אריכא מ"קט 1704. לפי פרט מס' 16	יח'	15.00	7,500.00	112,500.00
42.02.0300	ספסל דק סביב גזע עץ כולל קונס' פלדה ויסודות בטון. לפי פרט מס' 20	יח'	4.00	5,000.00	20,000.00
42.02.0400	ספסל אדר נחש מקט 1190. תוצרת שחם אריכא או שו"ע	יח'	13.00	4,000.00	52,000.00
42.02.0500	ספסלמושב נוגה בשילוב עץ מק"ט 1448 תוצרת שחם אריכא או שו"ע	יח'	9.00	4,500.00	40,500.00
42.02.0600	ספסל חלוקים מק"ט 1474 תוצרת שחם אריכא או שו"ע	יח'	8.00	6,000.00	48,000.00
42.02.0700	ערוגות נטע מק"ט 1503 תוצרת שחם אריכא או שו"ע. כל יחידת ערוגה מגיעה ב 4 רבעים	יח'	4.00	14,000.00	56,000.00
סה"כ 42.02 ספסלים, שולחנות (להעברה לדף ריכוז)					
					329,000.00
תת פרק 42.05 סככות ורשתות צל					
42.05.0001	סככה מרשת צל בצורת מפרשים. הרשת עשויה מחוט פוליאיתילן בצפיפות גבוהה, האריג אינו נרקב ודוחה עובש, הצללה 91%-98%, עמידה בפני U.V, הרשת מחומרים מעכבי בעירה לפי ת"י 5093, לרבות קונסטרוקציה מתכת בגובה עד 6 מ' (עמוד מרכזי הוא עמוד תאורה) הרשת מאושרת ע"י משרד החינוך, משרד הבריאות וכיבוי אש להתקנה בסביבה של ילדים ובוגרים. לפי פרט 15	מ"ר	190.00	350.00	66,500.00
סה"כ 42.05 סככות ורשתות צל (להעברה לדף ריכוז)					
					66,500.00
תת פרק 42.06 מתקנים משולבים					
42.06.0001	מתקן נינג'ה מעץ רוביניה. תוצרת גנית פארק או שו"ע. כולל כ 12 מתקנים. לפי פרט 22, 22A	קומפ'	1.00	150,000.00	150,000.00
42.06.0002	בולי עץ למשחקים. עמודי העץ מטיב מעולה 25/45/110 ס"מ. קיטום פינות. כולל יסוד בטון בעומק כ 70 ס"מ. לפי פרט מס' 18.	מטר	40.00	500.00	20,000.00
סה"כ 42.06 מתקנים משולבים (להעברה לדף ריכוז)					
					170,000.00

19/09/2023
 דף מס': 020

שביל מחבר ישובים גשר הזיו
 מבנה 2 משולש אכזיב

סעיף	תאור	יחידה	כמות	מחיר יחידה	סך הכל
פרק 51 סלילת כבישים ורחבות					
תת פרק 51.30 מצעים ותשתיות					
51.30.0009	מצע סוג א' לרבות פיזור והידוק מבוקר, המצע יסופק ממחצבה מאושרת. המחיר הינו לכמות של עד 500 מ"ק	מ"ק	380.00	98.00	37,240.00
51.30.0110	שכבת תשתית משומשומית, לרבות פיזור והידוק מבוקר. בעובי 5 ס"מ לפי פרט 21-במשטח דשא סינטטי.	מ"ק	20.00	108.50	2,170.00
סה"כ 51.30 מצעים ותשתיות (להעברה לדף ריכוז)					39,410.00
סה"כ 51 סלילת כבישים ורחבות (להעברה לדף ריכוז)					39,410.00
סה"כ משולש אכזיב (להעברה לדף ריכוז)					1,451,601.00

19/09/2023
 ד ף מ ס ' : 022

ש ב י ל מ ח ב ר י ש ו ב י מ ג ש ר ה ז י ו
 מ ב נ ה 2 3 ג ש ר י ר כ ב ת

סעיף	תאור	יחידה	כמות	מחיר יחידה	סך הכל
פרק 40 פיתוח נופי					
תת פרק 40.01 משטחים ושבילים					
40.01.0015	משטח בטון ב-30 בין המסילות לרבות רשת ברזל מרותכת קוטר 8 מ"מ כל 20/20 ס"מ, החלקת פני הבטון ומישקים. לפי פרט מס' 11	מ"ר	340.00	160.00	54,400.00
40.01.0016	משטח בטון ב-20 לשבילים ומדרכות יצוק באתר בעובי 15 ס"מ, לרבות רשת ברזל מרותכת קוטר 8 מ"מ כל 20/20 ס"מ, החלקת פני הבטון ומישקים. לפי פרט מס' 1+גיליון 400	מ"ר	25.00	180.00	4,500.00
סה"כ 40.01 משטחים ושבילים (להעברה לדף ריכוז)					58,900.00
תת פרק 40.08 מסלעות גנניות					
40.08.0060	אבני מסלעה שטוחים מגושי סלע מובאים לישיבה, טבעיים וקשיחים, בנפח כ- 0.5 מ"ק, לרבות חפירה לצורך הנחת תושבת לסלעים. לפי פרט מס' 9	יח'	4.00	250.00	1,000.00
סה"כ 40.08 מסלעות גנניות (להעברה לדף ריכוז)					1,000.00
סה"כ 40 פיתוח נופי (להעברה לדף ריכוז)					59,900.00
סה"כ 2 גשרי רכבת (להעברה לדף ריכוז)					561,900.00

כתב כמויות (ריכוז)

שביל מחבר ישובים גשר הזיו

19/09/2023

דף מס': 024

סך מבנה	סך פרק	סך תת פרק	
	156,300.00	37,500.00 118,800.00	מבנה 1 שביל המסילה גשר הזיו-לימן פרק 01 עבודות עפר תת פרק 01.01 חפירה תת פרק 01.05 מילוי מובא, מצעים והידוק סה"כ 01 עבודות עפר
	3,500.00	3,500.00	פרק 06 נגרות אומן ומסגרות פלדה תת פרק 06.05 מעקות פלדה סה"כ 06 נגרות אומן ומסגרות פלדה
	200,050.00	11,000.00 127,050.00 22,500.00 12,800.00 26,700.00	פרק 40 פיתוח נופי תת פרק 40.00 מעביר מים תת פרק 40.01 משטחים ושבילים תת פרק 40.05 ריצוף משטחים, שבילים ומדרגות תת פרק 40.07 קירות כובד וגדרות בטון תת פרק 40.08 מסלעות גנניות סה"כ 40 פיתוח נופי
	37,500.00	37,500.00	פרק 42 ריהוט חוץ תת פרק 42.02 ספסלים, שולחנות וביתנים סה"כ 42 ריהוט חוץ
	3,500.00	3,500.00	פרק 44 גידור תת פרק 44.03 שערים מפרופילי פלדה סה"כ 44 גידור
	24,000.00	9,000.00 15,000.00	פרק 51 סלילת כבישים ורחבות תת פרק 51.00 עבודות הכנה ופירוק תת פרק 51.01 עבודות הכנה ופירוק סה"כ 51 סלילת כבישים ורחבות

19/09/2023
 דף מס': 025

שביל מחבר ישובים גשר הזיו

סך מבנה	סך פרק	סך תת פרק	
			פרק 99 עבודות שונות
		33,000.00	תת פרק 99.01 גיזום עצים
		16,000.00	תת פרק 99.02 עבודות טיפול במסילת הרכבת הקיימת
	49,000.00		סה"כ 99 עבודות שונות
473,850.00			סה"כ 1 שביל המסילה גשר הזיו-לימן
			מבנה 2 משולש אכזיב
			פרק 01 עבודות עפר
	33,750.00		סה"כ 01 עבודות עפר
			פרק 08 תאורת חוץ, הכנות לחבור חשמל ותקשורת-פתוח.
		51,610.00	תת פרק 08.11 חפירות ובסיסי בטון.
		3,900.00	תת פרק 08.12 תאי בקרה.
		5,000.00	תת פרק 08.13 גומחות.
		25,740.00	תת פרק 08.21 צנרת חשמל פלסטית.
		95,990.00	תת פרק 08.31 כבלי נחושת N2XY (XLPE).
		38,437.00	תת פרק 08.35 מוליכי נחושת גלויים.
		2,640.00	תת פרק 08.40 הארקות והגנות אחרות.
		51,100.00	תת פרק 08.56 עמודים זרועות ומחזיקי דגלים.
		7,199.00	תת פרק 08.57 מגשי ציוד ואביזרים.
		56,250.00	תת פרק 08.60 לוח מתח נמוך.
		390.00	תת פרק 08.63 מאמ"תים.
		2,580.00	תת פרק 08.66 ממסרים ומגענים.
		36,300.00	תת פרק 08.86 תאורת לדים-חוץ.
		32,800.00	תת פרק 08.89 בדיקות בודק מוסמך (תת פרק 107-דקל).
		89,620.00	תת פרק 08.90 הכנות חשמל (סעיפי דקל).

19/09/2023
 דף מס': 026

שביל מחבר ישובים גשר הזיו

סך מבנה	סך פרק	סך תת פרק	
	510,686.00	11,130.00	תת פרק 08.91 הכנות "תקשורת" (סעיפי דקל). סה"כ 08 תאורת חוץ, הכנות לחבור חשמל ותקשורת- פתוח.
		174,900.00	פרק 40 פיתוח נופי תת פרק 40.00 ריצוף באבנים משתלבות
		20,000.00	תת פרק 40.01 מדרכות וריצופים
		22,400.00	תת פרק 40.07 קירות כובד וגדרות בטון
		2,500.00	תת פרק 40.08 מסלעות גנניות
	219,800.00		סה"כ 40 פיתוח נופי
		329,000.00	פרק 42 ריהוט חוץ תת פרק 42.02 ספסלים, שולחנות
		66,500.00	תת פרק 42.05 סככות ורשתות צל
		170,000.00	תת פרק 42.06 מתקנים משולבים
		82,455.00	תת פרק 42.56 משטחי בלימה למתקני משחק, כושר ומסלולי ריצה
	647,955.00		סה"כ 42 ריהוט חוץ
		39,410.00	פרק 51 סלילת כבישים ורחבות תת פרק 51.30 מצעים ותשתיות
	39,410.00		סה"כ 51 סלילת כבישים ורחבות
1,451,601.00			סה"כ 2 משולש אכזיב
		42,000.00	מבנה 2 3 גשרי רכבת פרק 06 נגרות אומן ומסגרות פלדה תת פרק 06.05 מעקות פלדה
		460,000.00	תת פרק 06.06 גשרים על מסילה קיימת
	502,000.00		סה"כ 06 נגרות אומן ומסגרות פלדה

19/09/2023
 דף מס': 027

שביל מחבר ישובים גשר הזיו

סך מבנה	סך פרק	סך תת פרק	
			פרק 40 פיתוח נופי
		58,900.00	תת פרק 40.01 משטחים ושבילים
		1,000.00	תת פרק 40.08 מסלעות גנניות
	59,900.00		סה"כ 40 פיתוח נופי
561,900.00			סה"כ 2 3 גשרי רכבת
			מבנה 2 4 פרגולות אמת מים רגבה
			פרק 42 פרק 42
		73,780.00	תת פרק 42.01 פרק 42.1
	73,780.00		סה"כ 42 פרק 42
73,780.00			סה"כ 2 4 פרגולות אמת מים רגבה

סך הכל	
2,561,131.00	סה"כ כללי
-0.23	הנחת עיגול
2,561,130.77	סה"כ
435,392.23	17% מע"מ
2,996,523.00	סה"כ כולל מע"מ

תאריך

שם, חתימה וחותמת הקבלן

נספח 4.1

נוסח ערבות המכרז של המציע

לכבוד
מטה אשר ייצוג ופיתוח פרויקטים בע"מ
ד.נ. גליל מערבי 25206

א.ג.נ.,

הנדון: כתב ערבות

הננו ערבים בזאת כלפיכם לסילוק כל סכום בגבול הסכום של 75,000 ₪ (שבעים וחמש אלף שקלים חדשים ₪) (להלן: "סכום הערבות") המגיע או העשוי להגיע לכם מאת _____ (להלן: "המציע") בקשר עם מכרז שמספרו 17/2023 שביל המסילה המנדטורית וזאת להבטחת כל התחייבויות המציע כלפיכם.

אנו נשלם לכם, תוך שבעה ימים מקבלת דרישתכם בכתב, כל סכום עד לגבול סכום הערבות האמורה לעיל, מבלי שיהיה עליכם לבסס או לנמק את דרישתכם באופן כלשהו, או לדרוש תחילה את סילוק סכום הערבות מהתאגיד, ובלבד שהסכום הכולל שנשלם על פי ערבותנו זו לא יעלה על סכום הערבות.

ערבות זו תישאר בתקופה עד ליום 12/3/24 ועד בכלל, וכל דרישה על פיה צריכה להגיע בכתב לידינו בדואר רשום או במסירה ידנית עד לתאריך האמור ועד בכלל. דרישה שתשלח בפקסימיליה תיחשב כדרישה שהגיעה לידינו. דרישה שתגיע לאחר התאריך האמור לא תיענה.

ערבות זו אינה ניתנת להעברה ו/או להסבה.

בכבוד רב

תאריך

בנק

סניף

כתובת

*טופס זה חייב בשתי חתימות, חותמות אישיות וחותמת הסניף.

נספח 4.2

פרופיל המשתתף במכרז ופירוט ניסיונו

על המשתתף במכרז לציין במדויק את מעמדו המשפטי, בטבלאות שלהלן:

1. יש לדייק במתן פרטים אלה, שאם לא כן עלולות להתעורר בעיות בעת ביצוע החתימה על ההסכם.
2. יש למלא את הפרטים במקומות המתאימים למעמדו המשפטי של המציע בטבלה שלהלן:

מעמד משפטי	ימולא ע"י המציע שהינו חברה בע"מ
חברה בע"מ	1. שם החברה _____
	2. מס' רשם החברות _____
	3. כתובת _____
	4. מס' טלפון _____
	5. שם בעל זכות חתימה ת.ז. _____
	6. מס' עוסק מורשה _____
	חותמת _____

מעמד משפטי	ימולא ע"י המציע שהינו מציע פרטי
מציע פרטי	1. שם המציע ת.ז. _____
	2. כתובת _____
	3. מס' טלפון _____
	4. מס' עוסק מורשה _____
	חותמת _____

מעמד משפטי	ימולא ע"י המציע שהינו שותפות
שותפות	1. שם השותפות _____
	2. שם השותפים: ת.ז. _____
	_____ ת.ז.
	_____ ת.ז.
	3. כתובת השותפות _____
	4. מס' טלפון _____
	5. שם בעל זכות חתימה ת.ז. _____
	שם בעל זכות חתימה ת.ז. _____
	שם בעל זכות חתימה ת.ז. _____
	6. מס' עוסק מורשה _____
	חותמת _____

מעמד משפטי	ימולא ע"י המציע שהינו שותפות רשומה
	1. שם השותפות
	2. שם השותפים: _____ ת.ז. _____
	_____ ת.ז. _____
	3. כתובת השותפות
	4. מס' טלפון
שותפות רשומה	5. שם בעל זכות חתימה _____ ת.ז. _____
	שם בעל זכות חתימה _____ ת.ז. _____
	שם בעל זכות חתימה _____ ת.ז. _____
	6. מס' עוסק מורשה _____
	חותמת
מעמד משפטי	ימולא ע"י המציע שהינו אגודה שיתופית בע"מ
	1. שם האגודה
	2. מס' אגודה _____
	3. כתובת
	4. מס' טלפון
	5. שם בעל זכות חתימה _____ ת.ז. _____
אגודה שיתופית בע"מ	שם בעל זכות חתימה _____ ת.ז. _____
	6. מס' עוסק מורשה _____
	חותמת

איש הקשר במכרז מטעמו של המציע הינו: שם _____ תפקידו במציע _____
 מס' טל' נייד _____ כתובת דוא"ל: _____ ופניותיו מטעמנו, ככל
 שתהיינה, בכל הנוגע למכרז, והתשובות שתימסרנה לו על ידי המזמינה תחייבנה אותנו.

אישור עו"ד

אני הח"מ _____, עו"ד של _____ (להלן: "המציע") מאשר את
 מעמדו המשפטי של המציע ואת זהות בעלי זכות החתימה במציע.

_____ תאריך
 _____ חותמת עוה"ד
 _____ חתימת עוה"ד



נספח 4.3

פירוט ניסיון המציע

להלן פירוט המקומות בהם ביצע המציע עבודות דומות לעבודות נושא מכרז זה בין השנים 2019-
: 2022

שם הלקוח	מועד הביצוע	היקף כספי לפני מע"מ	שם הממליץ	תפקיד הממליץ בפרויקט	טלפון הממליץ

חתימת המציע

חותמת המציע

תאריך

נספח 4.4

שאלון איכות הקבלנים (למילוי ע"י נציג המזמינה/מנהל הפרויקט)

1. פרטי הפרויקט והממליץ

שם הקבלן המבצע:

שם הפרויקט _____

היקף כספי של הפרויקט _____ סוג העבודות _____:

שם הממליץ _____ תפקיד הממליץ בפרויקט _____

מועד תחילה ומועד סיום הפרויקט _____

2. טבלת הערכה:

הציונים בטבלה שלהלן ימולאו על ידי נציג המזמינה על פי שיקול דעתו, בהסתמך על שיחה שיקיים עם הממליצים (לרבות ממליץ חליפי).

ארבעת הנושאים שיבחנו בשיחות אלה יהיו הנושאים המופרטים להלן, כאשר עורך המכרז שומר על זכותו להרחיב ולשאול, בכל אחד מארבעת הנושאים, בהתאם להבנתו ובהתאם לתשובות שיקבל בשיחות והתרשמותו מהן:

הערות	ניקוד בפועל		ניקוד מקסימאלי	שאלות המהוות כבסיס לקביעת מדדי האיכות
	ניקוד סופי	באחוזים 0-100%		
			5	איכות ביצוע: כיצד היית מגדיר את טיב העבודה של הקבלן?
			5	לוחות זמנים: כיצד עמד הקבלן במסגרת לוח הזמנים של הפרויקט?
			5	גמישות והיענות לצרכי הלקוח
			5	שביעות רצון כללית: איך הייתה התנהלות הקבלן באופן כללי בקידום ודחיפת הפרויקט תוך התמודדות עם האתגרים השונים?
			20	סה"כ

הערות נוספות:

שם מבצע השיחה מטעם המזמינה ותפקידו _____

מועד השיחה: תאריך _____ שעה _____

חתימת מבצע השיחה _____

נספח 4.5

אישור רו"ח למחזור הכספי

לכבוד

מטה אשר יזום ופיתוח פרויקטים בע"מ

דואר נע גליל מערבי, 2280000

א.ג.נ.,

הנדון: אישור רו"ח בדבר היקף פעילות כספית

לבקשת _____ ח.פ./ת.ז. _____ (להלן: "המציע")
וכרואה החשבון של המציע, אני מאשר בזה, כדלקמן:

1. מאשר כי על פי דו"חות כספיים מבוקרים של המציע, המחזור הכספי המצטבר הנובע מעיסוקו בתחום פיתוח תשתיות בכל אחת מהשנים 2019 – 2022 עומד על 5,000,000 ₪ (חמש מיליון ש"ח), לפני מע"מ, לכל הפחות.
2. הצהרתו של המציע היא באחריותו. אחריותי היא לחוות דעה על האישור בהתבסס על ביקורתי.
3. ערכתי את הביקורת בהתאם לתקני ביקורת מקובלים.
4. לדעתי, האישור משקף באופן נאות בהתאם לספרי החשבונות של המציע ובהתאם למסמכים אחרים, מכל הבחינות המהותיות, את המידע הכלול בו.

_____ תאריך

_____ חותמת

_____ חתימה

_____ רו"ח

נספח 4.6

תצהיר בדבר היעדר הרשעות בגין העסקת עובדים זרים ושכר מינימום

אני הח"מ _____ ת.ז. _____ לאחר שהוזהרתי כי עלי לומר את האמת וכי אהיה צפוי/ה לעונשים הקבועים בחוק אם לא אעשה כן, מצהיר/ה בזה כדלקמן:

הנני נותן תצהיר זה בשם _____ ("המציע"). אני מצהיר/ה כי הנני מוסמך/ת לתת תצהיר זה בשם המציע.

1. בתצהירי זה:

"בעל זיקה" - מי שנשלט על ידי המציע, בעל השליטה בו, ואם המציע הוא חבר בני אדם - גם בעל השליטה בו או חבר בני אדם שבשליטת בעל השליטה בו.

"שליטה" - כהגדרתה בחוק ניירות ערך, התשכ"ח-1968.

"עבירה" - עבירה לפי חוק עובדים זרים (איסור העסקה שלא כדין והבטחת תנאים הוגנים), התשנ"א-1991 או לפי חוק שכר מינימום התשמ"ז-1987, ולעניין עסקאות לקבלת שירות כהגדרתו בסעיף 2 לחוק להגברת האכיפה של דיני העבודה, התשע"ב-2011, גם עבירה על הוראות החיקוקים המנויות בתוספת השלישית לאותו חוק.

2. הנני מצהיר/ה בזאת כי המציע ובעל זיקה אליו (סמן X במשבצת המתאימה):

לא הורשעו ביותר משתי עבירות עד למועד האחרון להגשת ההצעות למכרז (להלן: "מועד להגשה").

הורשעו בפסק דין ביותר משתי עבירות וחלפה שנה אחת לפחות ממועד ההרשעה האחרונה ועד למועד ההגשה.

הורשעו בפסק דין ביותר משתי עבירות ולא חלפה שנה אחת לפחות ממועד ההרשעה האחרונה ועד למועד ההגשה.

3. הנני מצהיר/ה בזאת כי (סמן X במשבצת המתאימה):

הוראות סעיף 9 לחוק שוויון זכויות לאנשים עם מוגבלות, התשנ"ח-1998 לא חלות על המציע.

הוראות סעיף 9 לחוק שוויון זכויות לאנשים עם מוגבלות חלות על המציע והוא מקיים אותן.

המציע מעסיק 100 עובדים לפחות ומתחייב כי ככל שיזכה במכרז יפנה למנהל הכללי של משרד העבודה והרווחה והשירותים החברתיים לשם בחינת יישום חובותיו לפי סעיף 9 לחוק שוויון זכויות לאנשים עם מוגבלות, ובמקרה הצורך - לשם קבלת הנחיות בקשר ליישומן.

המציע פנה בעבר למנהל הכללי של משרד העבודה והרווחה והשירותים החברתיים ואם קיבל הנחיות ליישום חובותיו פעל ליישומן.

זה שמי, להלן חתימתי ותוכן תצהירי דלעיל אמת.

_____	_____	_____
חתימה וחותמת	שם	תאריך
<u>אימות עו"ד / רו"ח</u>		

אני הח"מ _____, עו"ד/רו"ח, מאשר/ת בזאת כי ביום _____ הופיעה בפני מר/גב' _____, ת.ז. _____, ולאחר שהוזהרתי כדין, אישר/ה את נכונות ההצהרות בתצהיר זה וחתמ/ה עליו בפני.

_____ חתימה וחותמת עו"ד/רו"ח

נספח 4.7

התחייבות להימנע מניגוד עניינים ולשמירה על סודיות

אני הח"מ _____ ת.ז. _____ מצהיר/ה ומתחייב/ת
באופן בלתי חוזר בשם _____ ("המציע"), כדלקמן:

אי תיאום השתתפות במכרז

1. אני מוסמך להתחייב בשם המציע ומנהליו.
2. אני נושא המשרה אשר אחראי במציע להצעה המוגשת מטעם המציע למכרז.
3. ההצעה מוגשת ללא התייעצות, הסדר או קשר עם מציע אחר או עם מציע פוטנציאלי אחר.
4. הצעת המציע למכרז לא הוצגה בפני כל גורם אשר מציע הצעות למכרז או תאגיד אשר יש לו את הפוטנציאל להציע הצעות למכרז.
5. לא הייתי מעורב בניסיון להניא מתחרה אחר מלהגיש הצעה למכרז.
6. לא הייתי מעורב בניסיון לגרום למתחרה להגיש הצעה בלתי תחרותית מכל סוג שהוא.
7. הצעת המציע למכרז מוגשת בתום לב ולא נעשית בעקבות הסדר או דין ודברים כלשהו עם מתחרה או מתחרה פוטנציאלי אחר במכרז.
8. אני מודע לכך כי העונש על תיאום מכרז יכול להגיע עד חמש שנות מאסר בפועל.

הצהרה על העדר חשש לניגוד עניינים

1. אני מצהיר כי נכון ליום זה, המציע אינו נמצא במצב של חשש לניגוד עניינים בין ביצוע השירותים בהתאם למכרז זה לבין ענייניו האחרים ו/או תפקידים אחרים אותם הוא ממלא.
2. אני מצהיר כי אין למציע ו/או לנושאי המשרה בו, לרבות לבני משפחתם מדרגה ראשונה, כל עניין כלכלי או אחר העלול לעמוד בחשש לניגוד עניינים עם המזמינה והשירותים שעל המציע לספק לה, היה ויבחר כזוכה במכרז, במסגרת תנאי המכרז הנ"ל.
3. אני מצהיר ומתחייב כי אם הצעתי תוכרז כהצעה הזוכה, אני אמנע מכל פעולה במסגרת מתן שירותים שיש עמה חשש לניגוד עניינים או שיש חשש כי היא תגרום לי להימצא במצב של ניגוד עניינים בכל הקשור לביצוע מלוא התחייבויותיי בהתאם לחוזה ההתקשרות.
4. בלי לגרוע מהאמור לעיל, אני מתחייב להודיע למזמינה באופן מיידי על כל סיבה שבגללה אני עלול להימצא במצב של חשש לניגוד עניינים כאמור לעיל.
5. אני מתחייב שלא לעשות שימוש במידע שיגיע לידיעתי במהלך תקופת ההתקשרות ולאחריה אלא ואך ורק לצורך מילוי התחייבויותיי כלפי המזמינה וכן אני מתחייב לא להעביר לכל גורם אחר את המידע האמור וכן לא לעשות בו כל שימוש אחר.

חתימה וחותמת

שם

תאריך

נספח 4.8

תצהיר בדבר היעדר קרבה לעובד במועצה או לחבר מועצה

מטה אשר ייצוג ופיתוח פרויקטים בע"מ מביאה לידיעת המציעים במכרז את הסעיפים הבאים:

א. סעיף 89ב (א) לצו המועצות המקומיות (מועצות אזוריות), התשי"ח-1958 קובע:

"חבר מועצה, קרובו, סוכנו או שותפו, או תאגיד שיש לאחד מהאמורים חלק העולה על עשרה אחוזים בהונו או ברווחיו, או שאחד מהם מנהל או עובד אחראי בו, לא יהיה צד לחוזה או לעסקה עם המועצה; לענין זה, "קרוב" - בן זוג, הורה, בן או בת, אח או אחות".

ב. סעיף 59 לצו המועצות המקומיות (מועצות אזוריות), התשי"ח-1958 קובע:

"לא יהיה לעובד מועצה, לא במישרין ולא בעקיפין, לא בעצמו ולא על ידי בן-זוגו, סוכנו או שותפו, כל חלק או טובת הנאה בכל חוזה או עסק שנעשה עם המועצה, למענה או בשמה..."

בהתאם לכך כל מציע במכרז מתבקש להודיע בתצהיר שלהלן אם יש או אין להם קרבה, לפי ההגדרות לעיל, לעובד במועצה או לחבר מועצה, והצהרתו בעניין זה הינן חלק בלתי נפרד ממסמכי המכרז.

אין באמור לעיל כדי לגרוע מהוראות כל דין, לרבות הוראות סעיף 89(ב)3 לפיו המועצה ברוב של שני שלישים מחבריה ובאישור שר, רשאית להתיר את ההתקשרות ובלבד שהאישור ותנאיו פורסמו ברשומות.

תצהיר

אני הח"מ _____ ת.ז. _____, מוסמך/ת לתת תצהיר זה בשם _____ ("המציע"). מצהיר/ה בזה כדלקמן:

1. המציע אינו חבר מועצה במועצה האזורית מטה אשר, קרובו, סוכנו, שותפו או תאגיד שיש לאחד מהאמורים חלק העולה על עשרה אחוזים בהונו או ברווחיו ואין אחד האמורים מנהל או עובד אחראי במציע.
2. המציע אינו עובד במועצה האזורית מטה אשר, בן זוגו, סוכנו או שותפו של עובד במועצה.
3. אין למציע קשר או זיקה לפעילות פוליטית של אחד מחברי המועצה ו/או ראש המועצה והוא לא נתן לגורמים אלו שירותים בשנתיים האחרונות.
4. ידוע לי כי ועדת המכרזים של המזמינה תהיה רשאית לפסול את הצעת המציע אם יש לו קרבה כאמור לעיל או אם נמסרה הצהרה שאינה נכונה.
5. אני מצהיר בזאת כי הפרטים שמסרתי הינם נכונים ומלאים והאמור בתצהירי זה הוא אמת.

חתימת המצהיר

שם המצהיר

אימות עו"ד / רו"ח

אני הח"מ _____, עו"ד/רו"ח, מאשר/ת בזאת כי ביום _____
הופיעה בפני מר/גב' _____, ת.ז. _____, ולאחר
שהוזהר/ה כדין, אישר/ה את נכונות ההצהרות בתצהיר זה וחתמה/ה עליו בפני.

חתימה וחותמת עו"ד/רו"ח

נספח 4.9

עסק בשליטת אישה

בהתאם לתקנה 22(ה1) לתוספת השנייה בצו המועצות המקומיות (מועצות אזוריות), התשי"ח-1958, אם הועדה תמצא כי יש להמליץ באותה מידה על שתי הצעות, ואחת מן ההצעות היא של עסק בשליטת אישה, תמליץ הועדה על ההצעה האמורה ובלבד שצורף לה, בעת הגשתה, אישור ותצהיר כהגדרתם להלן.

"אישור"
אישור של רואה חשבון כי בעסק מסוים אישה מחזיקה בשליטה וכי לא התקיים אף אחד מאלה:

(1) אם מכהן בעסק נושא משרה שאינו אישה – הוא אינו קרוב של המחזיקה בשליטה;

(2) אם שליש מהדירקטורים אינם נשים – אין הם קרובים של המחזיקה בשליטה;

"אמצעי שליטה"
כהגדרתו בחוק הבנקאות (רישוי), התשמ"א-1981

"מחזיקה בשליטה"
נושאת משרה בעסק אשר מחזיקה, לבד או יחד עם נשים אחרות, במישרין או בעקיפין, בלמעלה מ-50% מכל סוג של אמצעי השליטה בעסק

"נושא משרה"
מנהל כללי, משנה למנהל כללי, סגן למנהל כללי, מנהל עסקים ראשי, וכל ממלא תפקיד כאמור בעסק אף אם תוארו שונה

"עסק"
חברה הרשומה בישראל שמנייתיה אינן רשומות למסחר בבורסה ולא הוצאו לציבור על פי תשקיף, או שותפות הרשומה בישראל

"עסק בשליטת אישה"
עסק אשר אישה מחזיקה בשליטה בו, ואשר יש לה, לבד או יחד עם נשים אחרות, היכולת לכוון את פעילותו, ובלבד שהתקיימו הוראות פסקאות (1) ו-(2) של ההגדרה אישור

"קרוב"
בן זוג, אח, הורה, צאצא, ובן זוג של אח, הורה או צאצא

"תצהיר"
תצהיר של מחזיקה בשליטה שהעסק הוא בשליטת אישה

אישור רו"ח

אני רו"ח המבקר של _____ ("המציע"), ח.פ., _____, מאשר כי המציע הינו עסק בשליטת אישה כהגדרתו בחוק חובת המכרזים, התשנ"ב – 1992 וכי לא מתקיימים בו אף אחד מאלה:

(1) אם מכהן בעסק נושא משרה שאינו אישה – הוא אינו קרוב של המחזיקה בשליטה;

(2) אם שליש מהדירקטורים אינם נשים – אין הם קרובים של המחזיקה בשליטה;



תצהיר מחזיקת שליטה

אני גב' _____, ת.ז. _____, מצהירה בזאת כי העסק _____ ("המציע"), ח.פ. _____ נמצא בשליטתי בהתאם להגדרות סעיף 2ב לחוק חובת המכרזים, התשנ"ב – 1992 ובהתאם לתקנה 22(ה1) לתוספת השנייה בצו המועצות המקומיות (מועצות אזוריות).

אני מצהירה כי זהו שמי, זוהי חתימתי וכי האמור בתצהירי זה נכון.

חתימה

תאריך

אימות עו"ד / רו"ח

אני הח"מ _____, עו"ד/רו"ח, מאשר/ת בזאת כי ביום _____ הופיעה בפני גב' _____, ת.ז. _____, ולאחר שהזרתיה כי עליה להצהיר את האמת וכי תהיה צפויה לעונשים הקבועים בחוק אם לא תעשה כן, אישרה את נכונות הצהרותיה בתצהיר זה וחתמה עליו בפני.

חתימה וחותמת

עו"ד/רו"ח

מסמך 5

תוכן עניינים להסכם קבלנות

פרק א – כללי

- סעיף 1 - הגדרות
- סעיף 2 - תפקידיו וסמכויותיו של המפקח – ניהול יומן
- סעיף 3 - הסבת ההסכם
- סעיף 4 - היקף ההסכם
- סעיף 5 - סתירות במסמכים ועדיפות בין מסמכים
- סעיף 6 - אספקת תכניות עדות וספר מבנה ומתקנים
- סעיף 7 - ביצוע המבנה
- סעיף 8 - ערבות לקיום ההסכם ולביצוע תשלומים
- סעיף 9 - מסירת הודעות
- סעיף 10 - משרד הקבלן לקבלת הודעות

פרק ב – הכנה לביצוע

- סעיף 11 - בדיקות מוקדמות
- סעיף 12 - דרכי ביצוע ולוח זמנים
- סעיף 13 - שגיאה! מקור ההפניה לא נמצא. - סימון ונקודת גובה

פרק ג – השגחה, נזיקין וביטוח

- סעיף 14 - השגחה ומינוי מנהל עבודה מטעם הקבלן
- סעיף 15 - רישיונות כניסה והרחקת עובדים
- סעיף 16 - שמירה, גידור, אמצעי בטיחות ומתקנים במקום ביצוע העבודות
- סעיף 17 - נזיקין למבנה
- סעיף 18 - נזיקין לנוף או לרכוש
- סעיף 19 - נזיקין לעובדים
- סעיף 20 - ביטוח על ידי הקבלן
- סעיף 21 - פיצוי המזמינה עקב אי קיום התחייבות על ידי הקבלן

פרק ד – התחייבויות כלליות

- סעיף 22 - גישת המפקח למקום ביצוע העבודות
- סעיף 23 - מציאת עתיקות וכיו"ב
- סעיף 24 - זכויות פטנטים וכיו"ב
- סעיף 25 - תשלום תמורת זכויות הנאה
- סעיף 26 - פגיעה בנוחיות הציבור ובזכויותיהם של אנשים
- סעיף 27 - תיקון נזקים לכביש, למובילים אחרים וכיו"ב
- סעיף 28 - מניעת הפרעות לתנועה
- סעיף 29 - אמצעי הגנה להעברת משאות מיוחדים
- סעיף 30 - הקשר עם קבלנים אחרים
- סעיף 31 - סילוק פסולת וניקוי מקום ביצוע העבודות עם השלמת העבודה
- סעיף 32 - סודיות

פרק ה – עובדים

- סעיף 33 - אספקת כוח אדם ותנאי עבודה על ידי הקבלן

פרק ו – ציוד חומרים ועבודה

- סעיף 34 - אספקת ציוד, מתקנים וחומרים
- סעיף 35 - טיב החומרים והעבודה
- סעיף 36 - חומרים במקום ביצוע העבודות

סעיף 37 - בדיקת חלקי המבנה שנועדו להיות מכוסים
סעיף 38 - סילוק חומרים פסולים ועבודה פסולה

פרק ז – מהלך ביצוע המבנה

סעיף 39- התחלת ביצוע המבנה
סעיף 40- העמדת מקום ביצוע העבודות לרשות הקבלן
סעיף 41- מועד השלמת המבנה
סעיף 42 - רכה או קיצור להשלמת המבנה
סעיף 43 - עבודה בשעות היום בימי חול
סעיף 44 - החשת קצב ביצוע המבנה
סעיף 44.2 - פיצויים מוסכמים וקבועים מראש על איחורים
סעיף 45 - הפסקת עבודה
סעיף 46 - שימוש או אי שימוש בזכויות על ידי הצדדים

פרק ח – שינויים, תוספות והפחתות

סעיף 47 - שינויים
סעיף 48 - הערכת שינויים
סעיף 49 - תשלומי עבודה יומית
סעיף 50 - רשימת תביעות

פרק ט - מדידות

סעיף 51 - מדידת כמויות

פרק י – השלמה, בדק ותיקונים

סעיף 52 - תעודת השלמה למבנה
סעיף 53 - בדק ותיקונים
סעיף 54 - גגמים וחקירת סיבותיהם
סעיף 55 - אי מילוי התחייבויות הקבלן

פרק י"א – תשלומים

סעיף 60 - סילוק שכר ההסכם
סעיף 60.7 - תנודות במחירי החומרים ובערך העבודה

פרק י"ב – סיום ההסכם או אי המשכת ביצוען

סעיף 61 - סילוק יד הקבלן ממקום ביצוע העבודות
סעיף 62 - קיזוז והוצאות משפטיות
סעיף 63 - העדר אפשרות המשך ביצוע המבנה
סעיף 64 - מס ערך מוסף

פרק י"ג - מניעת שריפות במקום ביצוע העבודות

סעיף 65 - כללי
סעיף 66 - תקנות עבודה באש
סעיף 66.2 - הגדרות
סעיף 67 - אחריות וביקורת

הסכם קבלנות

שנערך ונחתם ב _____ ביום _____ בחודש _____ בשנת _____

- ב י ן -

מטה אשר ייצום ופיתוח פרויקטים בע"מ

ד.נ. גליל מערבי, 25206
טל: 04-9879605-9879700 פקס:
דוא"ל: irit@mta.org.il

(להלן: "המזמינה")

מצד אחד;

- ל ב י ן -

ח.פ.ח.צ./מס' אג"ש _____
שמענה _____

טל: _____, פקס: _____
דוא"ל: _____

באמצעות מורשי החתימה מטעמו:

_____ ת"ז

_____ ו- ת"ז

(שיקרא להלן: "הקבלן")

מצד שני;

- א. הואיל והמזמינה פרסמה מכרז פומבי מס' 17/2023 לעבודות שביל המסילה המנדטורית (להלן: "המכרז");
- ב. והואיל והקבלן השתתף במכרז והצעתו זכתה במכרז, בהתאם להחלטת ועדת המכרזים מיום _____;
- ג. והואיל והמזמינה מוכנה למסור את ביצוע העבודה לקבלן והקבלן מוכן לקבל על עצמו את ביצוע העבודה - הכל בהתאם לתנאים המפורטים בהסכם זה בחלקו המיוחד והכללי כאחד להלן;
- ד. והואיל והצדדים מעוניינים לקבוע ולהסדיר את תנאי ההתקשרות ביניהם בהתאם להוראות הסכם זה;

אי לכך הוסכם והותנה בין הצדדים כדלקמן:

מבוא, נספחים ופרשנות:

- א. המבוא להסכם זה מהווה חלק בלתי נפרד הימנו.
- ב. למניעת כל ספק, מצהיר בזאת הקבלן כי ברשותו המסמכים המהווים חלק בלתי נפרד מהסכם זה, לרבות אלה שלא צורפו, כי קרא אותם והבין את תוכנם, וקיבל את כל ההסברים אשר ביקש.
- ג. אי הבנת תנאי כלשהו מתנאי ההסכם ע"י הקבלן או אי התחשבות בו על ידו, לא תקנה לקבלן זכות כלשהי לקבלת תשלום מכל סוג שהוא, ולא יהיו לו כל תביעות או דרישות כלפי המזמינה בעניין זה.
- ד. כותרות הסעיפים בהסכם זה הן לשם נוחות בלבד ואין להן ולא יינתן להן כל משקל לצורך פירושו.
- ה. בכל מקרה של סתירה ו/או אי התאמה ו/או דו-משמעות לגבי הוראה כלשהי במסמכים השונים המהווים את ההסכם, או בין הסכם זה לבין מסמכי המכרז ו/או בין מסמכי המכרז לבין עצמם, יהיה עדיף הפירוש שמיטיב עם המזמינה.

ו. המסמכים דלהלן יהיו חלק בלתי נפרד מהסכם זה:

- מפרטים טכניים - **נספח א'**;
- נספח תנאים מיוחדים - **נספח א.1**;
- תכניות ביצוע - **נספח ב'**;
- לוח זמנים - **נספח ג'**;
- כתבי הכמויות והצעת המציע - **נספח ד'**;
- אישור עריכת ביטוח - **נספח ה'**;
- הצהרת היעדר תביעות - **נספח ו'**;
- נוסח ערבות הביצוע - **נספח ז'**;
- נוסח ערבות הבדק - **נספח ח'**;
- נספח סודיות - **נספח ט'**;
- נספח חשבונות ותשלומים - **נספח י'**.
- פרוגרמת בדיקות – אישורים דרושים **נספח י"א**;
- נספח הנחיות למסירה קווי מים וביוב- **נספח י"ב**;
- הוראות בטיחות וגהות בעבודה **נספח י"ג**;
- יומן עבודה - כאמור בסעיף 2 להלן, על סעיפי המשנה בו ובסעיף 42.4 להלן.
- פירוט ספר מבנה ומתקנים - כאמור בסעיף 6 להלן.

פרק א' - כללי

1. הגדרות
- 1.1. **"המזמינה"** ו/או **"המנהל"** - מטה אשר ייצוג ופיתוח פרויקטים בע"מ, ואדם המורשה על ידי המזמינה לצורך הסכם זה;
- 1.2. **"המהנדס"** ו/או **"המפקח"** - מי שיקבע כמהנדס ו/או כמפקח מטעם המזמינה, שיהיה רשאי לבדוק את העבודה ולהשגיח על ביצועה וכן לבדוק את טיב החומרים שמשמשים בהם וטיב העבודה שנעשית ע"י הקבלן בביצוע העבודה. כן הוא רשאי לבדוק את אופן ביצוע הוראות ההסכם, לרבות הוראות המזמינה והוראותיו הוא ע"י הקבלן וכהגדרתו בהסכם הניהול והפיקוח;
- 1.3. **"הקבלן"** - לרבות נציגיו של הקבלן, חליפיו ויורשיו, לרבות כל קבלן משנה הפועל בשמו או בשבילו בביצוע העבודה או חלק ממנה;
- 1.4. **"העבודה"** ו/או **"העבודות"** - כל העבודות שעל הקבלן לבצע בהתאם להסכם ונספחיו לרבות השלמתן ובדיקתן, וביצועה של כל עבודה ארעית בהתאם להוראות ההסכם זה;
- 1.5. **"האתר"** - המקרקעין אשר בהם, דרכם, מתחתם או מעליהם, תבוצע העבודה, לרבות כל מקרקעין אחרים שיעמדו לרשותו של הקבלן לצורך ההסכם;
- 1.6. **"תכנית"** ו/או **"תכניות"** - תכניות המהוות חלק בלתי נפרד מההסכם, לרבות כל שינוי בתכנית כזו שאושרה בכתב ע"י המהנדס ו/או המפקח ו/או המזמינה לצורך עניין זה, וכן כל תכנית אחרת שתאושר בכתב ע"י המהנדס ו/או המפקח ו/או המזמינה לעניין ההסכם זה מעת לעת;
- 1.7. **"צו התחלת עבודה"** - הוראה בכתב לקבלן להתחיל בביצוע העבודה שתינתן מעת לעת ובשלבם. צו התחלת עבודה חייב להיות חתום ע"י המזמינה;
- 1.8. **"המבנה"** - המבנה/הפרויקט שיוקם על ידי הקבלן שבו יבוצעו העבודות ו/או העבודה שיש לבצע בהתאם להסכם זה, לרבות כל מבנה ארעי או עבודה ארעית.
- 1.9. **"מבנה ארעי"** - כל מבנה שיידרש באורח ארעי לביצוע או בקשר לביצוע של עבודות.
- 1.10. **"חומרים"** - חומרים שיופקו ע"י הקבלן למקום ביצוע העבודות, למטרת ביצוע העבודות והשלמתן, לרבות אביזרים ומוצרים - בין מוגמרים ובין בלתי מוגמרים - וכן ציוד ומתקנים העתידיים להיות חלק מן העבודות.
- 1.11. **"המפרט"** - המפרטים הטכניים (נספח א' להסכם), המהווים חלק בלתי נפרד מהסכם זה.

2. תפקידיו וסמכויותיו של המפקח (לרבות ניהול יומן)

- 2.1. המפקח רשאי לבדוק את ביצוע העבודות ולהשגיח על ביצוען וכן לבדוק את טיב החומרים שהקבלן משתמש או ישתמש בהם וטיב העבודות ואופן ביצוע הוראות ההסכם.
- 2.2. אין לראות בזכות הפיקוח שניתנה למנהל ו/או למפקח על ביצוע העבודות אלא אמצעי להבטיח כי הקבלן יקיים את ההסכם בכל שלביו במלואו. הפיקוח האמור

לא יעשה את המזמינה אחראית על ביצוע העבודות או טיבן ולא ישחרר את הקבלן מהתחייבויותיו.

2.3. במקום ביצוע העבודות, ינוהל יומן עבודה בשני עותקים - ואם נדרש ע"י המנהל עד

5 עותקים (להלן - היומן) בו יירשמו מידי יום הפרטים המפורטים להלן ע"י הקבלן או בא-כוחו המוסמך, אלא אם קבע המפקח כי הרישומים כאמור ייעשו על ידו:

- 2.3.1. מספר העובדים לסוגיהם המועסקים על ידו בביצוע העבודה.
- 2.3.2. מספר קבלני המשנה לסוגיהם המועסקים על ידו בביצוע העבודה.
- 2.3.3. כמויות חומרים למיניהם המובאים לאתר או מוצאים ממנו.
- 2.3.4. כמות החומרים למיניהם אשר הושקעו בעבודה.
- 2.3.5. הציוד המכני לסוגיו המובא לאתר או מוצא ממנו.
- 2.3.6. שימוש בציוד מכני בביצוע העבודה.
- 2.3.7. תנאי מזג אויר השוררים באתר.
- 2.3.8. תקלות והפרעות בבצוע העבודה.
- 2.3.9. התקדמות בביצוע העבודה.
- 2.3.10. הוראות שנתנו לו על ידי מנהל הפרויקט.
- 2.3.11. הערות הקבלן ו/או מנהל הפרויקט בדבר מהלך ביצוע העבודה.
- 2.3.12. כל דבר אחר אשר לדעת מנהל הפרויקט יש לרשמו ביומן.

2.4. בנוסף לפרטים כאמור בסעיף קטן 2.3 לעיל, רשאי המפקח לרשום ביומן הוראות שניתנו לקבלן, הסתייגויות והערות בדבר מהלך ביצוע העבודות, וכן כל דבר אחר שלדעת המפקח יש בו כדי לשקף את המצב העובדתי במהלך ביצוע העבודות, בציון תאריך הרישום. הקבלן או בא-כוחו המוסמך רשאי לרשום ביומן את הערותיו בקשר לביצוע העבודות, בציון תאריך רישומן, אולם רישומים אלה יחייבו את המזמינה רק בתנאי שהמנהל או המפקח אישרו אותם בחתימתם בגוף היומן.

2.5. כל דף של יומן העבודה ייחתם, בתום הרישום בו, ע"י הקבלן או בא-כוחו המוסמך, ולאחר מכן ע"י המפקח.

2.6. העתק חתום מרישומי המפקח ביומן או לבא-כוח המוסמך אשר רשאי להסתייג מכל פרט הרשום בו, תוך 7 ימים ממסירת ההעתק כאמור, ע"י מסירת הודעה בכתב למפקח. דבר הסתייגותו של הקבלן יירשם ביומן. לא הודיע הקבלן או בא-כוחו המוסמך על הסתייגות כאמור, רואים כאילו אישרו הצדדים את נכונות הפרטים הרשומים ביומן.

2.7. הרישומים ביומן, פרט לאלה שהמנהל או המפקח לא אישרו אותם בחתימתו, כאמור בסעיף קטן 2.4 ישמשו כראיה בין הצדדים על העובדות הכלולות בהם.

2.8. אם חלק מהעבודות ע"פ ההסכם מבוצעות במפעלים, ינוהל במפעלים יומן עבודה נפרד בו ירשום הקבלן או בא-כוחו המוסמך מידי פעם את מצב התקדמות ביצוע העבודות, בציון תאריך הרישום. שאר הרישומים ביומן לגבי העבודות המבוצעות במפעלים יהיו, בשינויים המחוייבים, כמפורט בסעיף קטן 2.4 והוראות סעיפים קטנים 2.5-2.7 חלות גם על היומן כאמור בסעיף זה.

3. הסבת ההסכם

3.1. אין הקבלן רשאי להסב לאחר את ההסכם או כל חלק ממנו, וכן אין הוא רשאי להעביר או למסור לאחר כל זכות לפי ההסכם, אלא בהסכמת המזמינה מראש ובכתב.

על אף האמור לעיל, אם ביקש הקבלן מהמזמינה להמחות את זכויותיו הכספיות למוסד בנקאי אחד וההמחאה מיועדת להבטחת אשראי ו/או ערבויות שניתנו לצורך ביצוע העבודות, רשאית המזמינה לאשר בכתב את בקשת הקבלן בכפוף לשמירת כל זכויותיה - הקיימות והעתידיות - של המזמינה ע"פ ההסכם.

- 3.2. אין הקבלן רשאי למסור לאחר את ביצוע העבודות, כולן או מקצתן, אלא בהסכמת המזמינה מראש ובכתב. ואולם העסקת עובדים, בין ששכרם משתלם לפי זמן העבודה ובין ששכרם משתלם לפי שיעור העבודה, אין בה כשלעצמה, משום מסירת ביצוע העבודות, או חלקן, לאחר.
- 3.3. נתנה המזמינה את הסכמתה בהתאם לאמור לעיל בסעיף זה, אין ההסכמה האמורה פוטרת את הקבלן מאחריותו והתחייבויותיו לפי ההסכם, והקבלן יישא באחריות מלאה לכל מעשה או מחדל של מבצעי העבודות, באי-כוחם ועובדיהם.
- 3.4. נתנה המזמינה את הסכמתה בהתאם לאמור לעיל בסעיף זה, הפעלת קבלני משנה מטעם קבלן תבצע באופן, בשיטה ובתנאים הבאים:
- 3.4.1. קבלן משנה יענה לכל תנאי הסף והקריטריונים הנדרשים במסמכי המכרז (לגבי קבלן מציע באותו מקצוע, תת מקצוע ורשימה) כהגדרתם במכרז.
- 3.4.2. הפעלת קבלן משנה לא תזכה את הקבלן בתוספת כלשהי עבור ביצוע העבודות מעבר למחירים עליהם התחייב בהצעתו.
- 3.4.3. תנאי ההתקשרות בין הקבלן בפועל לקבלני המשנה מטעמו יהיו באחריותו של הקבלן בפועל בלבד בכפוף לאמור במכרז זה והסכם ההתקשרות.

4. היקף ההסכם

המזמינה מוסרת לקבלן, והקבלן מקבל על עצמו לבצע ולהיות אחראי על ביצוע והשלמת כל העבודות וההתחייבויות שהוא חב בהן בהסכם זה, לרבות האחריות לספק כוח אדם מספיק, מיומן ומקצועי, חומרים, כלים, ציוד, מכונות וכל מרכיב אחר, בין קבוע ובין ארעי, הנחוץ לשם ביצוע העבודות.

5. סתירות במסמכים ועדיפות בין מסמכים

- 5.1. בכל מקרה של סתירה או אי התאמה או דו משמעות לגבי הוראה כלשהי במסמכים השונים המהווים את ההסכם ובהיעדר קביעה אחרת של סדר העדיפות במפרט או בכל מסמך אחר ממסמכי ההסכם סדר העדיפות - לעניין הביצוע - יהיה כדלהלן:
- 5.1.1. ההסכם ללא המסמכים המצורפים אליו;
- 5.1.2. התכניות המצורפות להסכם;
- 5.1.3. המפרטים הטכניים המצורף להסכם;
- 5.1.4. כתב הכמויות המצורף להסכם;
- 5.1.5. אופני מדידה מיוחדים הכלולים במפרטים הטכניים המצורפים להסכם;
- 5.1.6. תנאי המכרז ומסמכיו;
- 5.1.7. תנאים כלליים (מסמך זה);
- 5.1.8. האוגדן הבין משרדי ("האוגדן הכחולי");
- 5.1.9. תקנים ישראליים נוספים לרשמיים ומחייבים התקפים מכוח החוק.
- 5.2. התיאורים של פרטי העבודות כפי שהם מובאים במפרט ובכל יתר מסמכי ההסכם, משלימים את התיאורים התמציתיים אשר בכתב הכמויות, כל עוד שאין סתירה ביניהם, בכל מקרה של סתירה או אי התאמה או דו משמעות בין סעיף בכתב הכמויות לבין פרטי העבודות במפרט ובכל יתר מסמכי ההסכם, יראו את מחיר היחידה שבכתב הכמויות כמתייחס לעבודה, על כל פרטיה ואופן ביצועה, כפי שמצוין בכתב הכמויות, ובכפוף לאמור באופני המדידה ובתכולת המחירים.
- בהיעדר קביעה אחרת של סדר העדיפות במפרט או בכל מסמך אחר ממסמכי ההסכם, סדר העדיפות - לעניין התשלום - נקבע ברשימה כלהלן:
- 5.2.1. ההסכם ללא המסמכים המצורפים אליו;
- 5.2.2. כתב הכמויות המצורף להסכם;

- 5.2.3. התכניות המצורפות להסכם;
- 5.2.4. המפרטים הטכניים המצורפים להסכם;
- 5.2.5. אופני מדידה מיוחדים במפרטים הטכניים המצורפים להסכם;
- 5.2.6. תנאי המכרז ומסמכיו;
- 5.2.7. תנאים כלליים (מסמך זה);
- 5.2.8. המפרט הכללי (ואופני מדידה);
- 5.2.9. תקנים ישראליים נוספים לרשמיים ומחייבים התקפים מכוח החוק.

קביעת דרישה מסוימת ביחס לפרט הכלול בתיאורים התמציתיים בסעיף מסעיפי כתב הכמויות, אין בו כדי לגרוע מאותה דרישה לגבי אותו פרט בשאר הסעיפים בהם קביעה זו חסרה, בתנאי שהדרישה כאמור נקבעה באחד ממסמכי ההסכם או נובעת או משתמעת ממנו.

5.3. **הוראות העדיפות בין מסמכים לעניין הביצוע ולעניין התשלום כאמור לעיל, אינן חלות על עבודות לפי מחיר פאושלי (עבודה מסוימת במחיר קבוע מראש).**

5.4. גילה הקבלן סתירה או אי התאמה או דו משמעות בין הוראה אחת מהוראות ההסכם לבין הוראה אחרת או שהיה הקבלן מסופק בפירושם הנכון של הוראה, מסמך או כל חלק מהם או שהמפקח מסר הודעה לקבלן שלדעתו אין הקבלן מפרש כהלכה את ההסכם - יפנה הקבלן בכתב למנהל והמנהל ייתן הוראות בכתב, לרבות תכניות לפי הצורך, בדבר הפירוש שיש לנהוג לפיו, עד לקבלת הוראותיו של המנהל, יעכב הקבלן את ביצועה של אותה עבודה שבגינה צריך היה לפנות למנהל כאמור לעיל.

6. **אספקת תכניות עדות, ספר מבנה ומתקנים**

6.1. מיד עם השלמת העבודה בהתאם להסכם וכתנאי מוקדם למתן תעודת השלמה לקבלן, יגיש הקבלן בהתאם להוראות המנהל, כחלק מעבודתו וללא תשלום נוסף, אישור קונסטרוקטור ואישור ביצוע המעידים טיב העבודה וביצוע העבודה בפועל, וכן ספר מבנה ומתקנים המתאר את הדרישות של הקבלן, היצרנים והספקים בנוגע לאחזקת כל חלק ממבנה, מתקן, מכשיר ופריט הנכללים בעבודות.

7. **ביצוע העבודות**

- 7.1. בביצוע העבודות ימלא הקבלן אחרי כל הוראותיהם של המנהל והמפקח.
- 7.2. המנהל רשאי להמציא לקבלן, מזמן לזמן, תוך כדי ביצוע העבודות, הוראות, לרבות באמצעות תכניות, לפי הצורך, כנדרש לביצוע העבודות, לרבות הוראה על ביצוע מדידה ובדיקת התאמת העבודות לאמור בתכניות ובהיתרי הבניה. הוראות המנהל מחייבות את הקבלן, אולם אין האמור בסעיף קטן זה בכדי לגרוע מהאמור בפרק ח'.
- 7.3. יובהר כי התוכנית המצורפת להסכם הינה מחייבת וכל שינוי בה טעון אישור מראש ובכתב של המנהל.

8. **ערבות לקיום ההסכם ולביצוע תשלומים**

- 8.1. להבטחת מילוי התחייבויותיו של הקבלן על-פי ההסכם וכתנאי לביצוע תשלום כלשהו על ידי המזמינה, ימציא הקבלן למזמינה, עם חתימת ההסכם, ערבות ביצוע בנוסח המצורף **כנספת ז'** בהסכם זה ואשר סכומה יהיה 10% מהצעת הקבלן הזוכה – כולל מע"מ. הערבות האמורה תהיה צמודה למדד תשומות הסלילה כשהחודש הקובע לחישוב ההצמדה יהיה החודש הבסיסי כאמור בסעיף 60.7 להלן והערבות תישאר בתוקף 6 חודשים לאחר גמר ביצוע צפוי.
- 8.2. איחר הקבלן בהמצאת הערבות כאמור לעיל, יתווסף לפרק הזמן שנקבע לתשלום החשבון ע"י המזמינה, אותו פרק זמן שבו איחר הקבלן בהמצאת הערבות, והתשלום בפרק הזמן הנוסף כאמור, לא יישא הפרשי הצמדה ו/או ריבית כלשהם.

9. מסירת הודעות

- 9.1. הודעה מצד אחד למשנהו בקשר עם ההסכם תישלח במכתב רשום למשרדו של הצד השני לפי הכתובת של הצד השני המפורטת בהסכם או תימסר ביד במשרדו של הצד השני או תשוגר בפקסימיליה למשרדו של הצד השני.
- 9.2. הודעה שנשלחה בדואר רשום תיחשב כהודעה שנמסרה ביד כעבור 72 שעות ממועד מסירתה בדואר.
- 9.3. הודעה שנמסרה ביד תיחשב כהודעה שנתקבלה במועד מסירתה.
- 9.4. הודעה ששוגרה בפקסימיליה ו/או בדואר אלקטרוני תיחשב כהודעה שנתקבלה במועד המצוין על גבי אישור השיגור בפקסימיליה ו/או בדואר אלקטרוני.

10. משרד הקבלן לקבלת הודעות

הקבלן יקיים תקשורת לקבלת הודעות בטלפון קווי ונייד, פקסימיליה או בדואר אלקטרוני (אינטרנט).

פרק ב - הכנה לביצוע

11. בדיקות מוקדמות

- 11.1. רואים את הקבלן כאילו בדק באופן סביר, לפני הגשת הצעתו את האתר וסביבותיו והמקום לביצוע העבודות את טיב הקרקע, את כמויותיהם וטיבם של החומרים והמלאכות הדרושים לביצוע העבודות, את דרכי הגישה למקום בו יבוצעו העבודות, מעברי צנרת, מוליכים וכבלים וכן כאילו השיג את כל המידע האחר העשוי להשפיע על הצעתו.
- כמו כן על הקבלן להכיר את התנאים הפיזיים ואת הפעילות במקום ביצוע העבודות, ואת המגבלות שבהן יהיה עליו לבצע את העבודות ולא תוכר תביעה כלשהי של הקבלן הנובעת מאי-הכרה בתנאים פיזיים.
- 11.2. המזמינה תמציא לקבלן דו"חות וסקרים שנעשו מטעמה לצורך העבודה, ככל שישנם כאלה, אולם אלה לא יפטרו את הקבלן מהחובה המוטלת עליו לבצע בעצמו בדיקות, כנדרש בסעיף קטן 11.1.
- 11.3. רואים את הקבלן כאילו שוכנע על יסוד בדיקותיו המוקדמות, כי שכר ההסכם שהוצע על ידו, הוא הוגן ומניח את דעתו.

12. דרך ביצוע ולוח זמנים

- 12.1. אם לא נקבע במפרט דרכי ביצוע מפורט ומחייב, ימציא הקבלן לאישור המפקח תוך התקופה המתאימה להיקף העבודה הצעה בכתב בדבר דרכי הביצוע, לרבות הסדרים ושיטות אשר לפיהם יש בדעתו לבצע את העבודות. כן ימציא הקבלן למפקח, לפי דרישתו מזמן לזמן, פרטים נוספים ועדכונים בכתב בקשר לדרכי הביצוע האמורים, לרבות רשימת מתקני העבודה ומבני העזר שיש בדעת הקבלן להשתמש בהם. המצאת המסמכים ואישורם ע"י המפקח אינה פוטרת את הקבלן מאחריות כלשהי המוטלת עליו. הוראות סעיף זה יחולו בנפרד לגבי כל צו התחלת עבודה.
- 12.2. זמן תגובה ולוחות זמנים לביצוע עבודת בינוי, שינויים, שיפוצים וכדומה לתשתיות, מבנים ומערכות ולהגשת החשבונות יהיו ע"פ הפירוט כדלקמן:

זמן הגשת חשבון בימים קלנדריים	זמן ביצוע, בימי עבודה	זמן תגובה לתחילת ביצוע, בימי עבודה	ערך העבודה בש"ח כולל מע"מ
5	21	7	5,000 עד 50,000
7	45	10	50,001 עד 200,000
10	120	20	200,001 ומעלה

היה והקבלן לא עמד בלוחות הזמנים כאמור, יהיה המנהל רשאי להורות על הפסקת העבודה והעברתה לקבלן אחר לרבות פינוי חומרים וציוד שסופקו לאתר העבודה ע"י הקבלן. היה והמנהל יורה לקבלן לסלק חומרים וציוד כאמור והקבלן לא סילקם תוך 3 ימים, רשאי המנהל להורות לסלקם ע"י קבלן אחר ועל חשבון הקבלן.

12.3. זמן תגובה לתיקון תקלות יהיה כדלקמן:

12.3.1. זמן תגובה לתיקון תקלה בהולה יהיה עד שעתיים מעת מסירת ההודעה. כתקלה בהולה תחשב כל תקלה הגורמת לסיכון בטיחותי או גורמת לנזק מידי כדוגמת: פיצוץ צינור מים, קצר חשמלי, סתימה והצפת ביוב וכדומה. התקלה תתוקן ברציפות גם לאחר תום שעות הפעילות באתר ו/או במבנה.

12.3.2. זמן תגובה לתיקון תקלה דחופה יהיה עד שש שעות מעת מסירת ההודעה. כתקלה דחופה תחשב כל תקלה שאינה מאפשרת המשך תפעול תקין של המבנה אך שתיקונה אינו בהול וניתן לבצעה במהלך אותו יום כדוגמת: שבירת מנעול חיצוני שאינו מאפשר סגירת המבנה, שבירת חלון וכדומה. התקלה תתוקן ברציפות גם לאחר תום שעות הפעילות באתר ו/או במבנה.

12.3.3. זמן תגובה לתיקון תקלה בדחיפות רגילה יהיה 24 שעות עד 72 שעות מעת מסירת ההודעה ובתיאום עם המפקח. כתקלה רגילה תחשב תקלה שניתן לדחות את ביצועה ביום או יותר, לדוגמה: טיח שנפל, דלת פנימית מקולקלת, נורות שרופות בהיקף המאפשר המשך פעילות וכדומה. קביעת זמן התגובה והביצוע, בגבולות האמורים, תהיה באחריות הקבלן.

13. סימון ונקודות גובה - נמחק

פרק ג- השגחה, נזיקין וביטוח

14. השגחה מטעם הקבלן

14.1. הקבלן או בא-כוחו המוסמך (להלן: "מנהל עבודה") יהיה נוכח במקום ביצוע העבודות וישגיח עליהן ברציפות לצורך ביצוען. מינוי מנהל עבודה מטעם הקבלן יהיה טעון אישורו המוקדם של המנהל, והמנהל יהיה רשאי לסרב לתת את אישורו או לבטלו בכל עת. זין בא-כוחו המוסמך של הקבלן כדין הקבלן. על מנהל העבודה להיות רשום במשרד התמ"ת.

14.2. על הקבלן למנות ממונה בטיחות לאתר, אשר יכן תיק בטיחות ספציפי לאתר.

14.3. על הקבלן למנות מהנדס ביצוע רשום מטעמו כתנאי לתחילת העבודה. מינוי מהנדס הביצוע מטעם הקבלן יהיה טעון אישורו המוקדם של המנהל, והמנהל יהיה רשאי לסרב לתת את אישורו או לבטלו בכל עת.

15. רישיונות כניסה והרחקת עובדים

15.1. הקבלן ימלא כל דרישה מטעם המנהל להרחיק מהמבנה או ממקום ביצוע העבודות כל אדם המועסק על ידו בביצוע העבודות, אם לדעת המנהל, התנהג אותו אדם

באופן בלתי הולם או אינו מוכשר למלא תפקידיו או שהוא נוהג ברשלנות בביצוע תפקידיו. אדם שהורחק לפי דרישה כאמור - לא יחזור הקבלן להעסיקו, בין במישרין ובין בעקיפין, במקום ביצוע העבודות.

15.2. המנהל רשאי לתת לקבלן הוראה בכתב על הצורך בהגבלת הכניסה למקום ביצוע העבודות, כולו או מקצתו. משניתנה הוראה כאמור, ימציא הקבלן למפקח ויעדכן, מזמן לזמן, את רשימות העובדים שיהיה זקוק להם במקום ביצוע העבודות לביצוע העבודות וכן את תצלומיהם ופרטים אחרים אודותם - כפי שידרוש המפקח - והמפקח יסדיר את ענייני הכניסה למקום ביצוע העבודות לפי רישיונות כניסה, כפי שימצא לנכון.

15.3. כל רישיון כניסה לפי סעיף קטן 15.2 יהיה רכוש של המזמינה והקבלן מתחייב להחזיר אותו למפקח מיד עם סיום עבודתו של אותו עובד בביצוע העבודות, וכן בכל עת שהמפקח ידרוש את החזרתו. כן מתחייב הקבלן שהשימוש ברישיונות הכניסה יהיה מוגבל אך ורק לצורך ביצוע העבודות.

15.4. אדם שלא ניתן לו רישיון כניסה לפי סעיף קטן 15.2 או עובד שהמפקח דרש את החזרת רישיון הכניסה שלו - אחראי הקבלן להרחקתו מהמבנה וממקום ביצוע העבודות.

16. שמירה, שילוט וסימון האתר

16.1. הקבלן מתחייב לסמן ולשלט את סביבת ביצוע העבודה ע"פ כל דין, נוהג או הוראה מחייבת של רשות מוסמכת בעניין זה וכן לספק אמצעי בטיחות מיוחדים, אם אלה פורטו בהסכם.

16.2. הקבלן אחראי לשמירתם הבטוחה של הציוד והחומרים יובהר כי המזמין אינו אחראי לכל נזק שיגרם לציוד ו/או חומרים של הקבלן.

17. אחריות בנזיקין למבנה

17.1. מיום העמדת מקום ביצוע העבודות, כולן או מקצתן, לרשותו של הקבלן ועד ליום השלמת העבודות כמצוין בתעודת השלמתן, יהיה הקבלן אחראי לשמירת מקום ביצוע העבודות ולהשגחה עליו כאמור בסעיף 16.1 שלעיל. בכל מקרה של נזק למבנה או לעבודות הנובע מסיבה כלשהי - פרט לסיכון מוסכם בהתאם לסעיף קטן 17.4 יהיה על הקבלן לתקן את הנזק, על חשבונו, בהקדם האפשרי ולהביא לכך שעם השלמתן תהיינה העבודות במצב תקין ומתאים בכל פרטיו להוראות ההסכם.

17.2. הוראות סעיף קטן 17.1 תחולנה גם על כל נזק שנגרם ע"י הקבלן תוך כדי עבודות תיקון ובדק שבוצעו על ידו בתקופת הבדק אף לאחר מתן תעודת השלמת העבודות בהתאם לסעיף 52 בתנאים כלליים אלה.

17.3. בכל מקרה של נזק למבנה או לעבודות שנגרם כתוצאה מסיכון מוסכם יהיה על הקבלן לתקן את הנזק בהקדם האפשרי, אם המנהל ידרוש ממנו לעשות כן, והוצאות התיקון יחולו על המזמינה.

17.4. "סיכון מוסכם" - פירושו: מלחמה, פעולת איבה המבוצעת ע"י כוחות סדירים או בלתי סדירים, פלישת אויב, פעולת מדינה אויבת וקרבות - בין שהוכרזה מלחמה ובין לא.

17.5. הקבלן אחראי לבדיקת כל החישובים הסטטיים ולכל נזק למבנה או לעבודות שנגרם כתוצאה מטעות בחישובים סטטיים, בתכניות או במפרטים, או כתוצאה ממתן הוראות מוטעות ע"י המנהל או המפקח, ייחשב כנזק שנגרם בנסיבות שבשליטת הקבלן.

17.6. אם במקום העבודות פועלים, בנוסף לקבלן, גם מבצעי עבודה מטעם המזמינה (שאינו קבלן משנה או שלוחו של הקבלן) ישאר הקבלן אחראי לשמירת מקום ביצוע העבודות כמוגדר בסעיף קטן 17.1 לעיל.

18. נזיקין לגוף או לרכוש

הקבלן יהיה אחראי לכל נזק או אבדן, שייגרמו תוך כדי ביצוע העבודות, עקב רשלנותו או בגין הפרת דרישות ההסכם, שגרמה לנזק, לגופו או לרכושו של אדם כלשהו וינקוט בכל האמצעים המעשיים למניעתם.

19. נזיקין לעובדים

המזמינה לא תהיה אחראית לכל נזק שיגרם לקבלן ו/או למי מעובדי הקבלן ו/או שלוחיו ו/או כל מי מטעמו ו/או בשירותו כתוצאה מתאונה או נזק שייגרמו תוך כדי ועקב ביצוע העבודות, בכפוף לאמור בסעיף 18 לעיל.

20. ביטוח ע"י הקבלן

מבלי לגרוע מאחריות הקבלן ע"פ הסכם זה ו/או ע"פ כל דין, מובהר כי על הקבלן יחולו הוראות נספח הביטוח המצ"ב להסכם זה ומהווה חלק בלתי נפרד ממנו.

21. פיצוי או שיפוי המזמינה עקב תביעה

הקבלן אחראי כלפי כל צד שלישי, במידה שאחריות כזאת מוטלת עליו בהסכם או לפי פקודת הנזיקין [נוסח חדש] או לפי כל דין אחר, לנזקים שייגרמו תוך כדי או עקב ביצוע העבודות. אם המזמינה תידרש לשלם לצד שלישי פיצויים כלשהם, מתחייב הקבלן לשפות את המזמינה בגין כל סכום והוצאות שהיא תשלם ואותו סכום והוצאות יראו כחוב המגיע למזמינה מהקבלן לפי הסכם זה.

פרק ד – התחייבויות כלליות

22. גישה למקום העבודות

המפקח, קצין הביטחון של המזמינה ומי מטעמם רשאים להיכנס בכל עת למקום בו מבוצעות העבודות.

23. מציאת עתיקות וכיו"ב

23.1. עתיקות כמשמעותן בחוק העתיקות, תשל"ח - 1978 או בכל חוק בדבר עתיקות שיהיה בתוקף, מזמן לזמן, וכן חפצים אחרים כלשהם בעלי ערך גיאולוגי או ארכיאולוגי אשר יתגלו במקום ביצוע העבודות - נכסי המדינה הם, והקבלן מתחייב לנקוט באמצעי זהירות מתאימים למניעת הפגיעה בהם או הזזתם שלא לצורך.

23.2. מיד לאחר גילוי עתיקה או חפץ כאמור לעיל ולפני הזזתם ממקומם, יודיע הקבלן למפקח על הגילוי, כן מתחייב הקבלן לקיים את הוראות חוקי המדינה בדבר עתיקות.

23.3. ההוצאות שנגרמו לקבלן עקב מילוי התחייבויותיו לפי סעיף זה, יחולו על המזמינה וישולמו בהתאם לסעיף 45.2 בתנאי ההסכם, כאילו היו ההוצאות האמורות הוצאות שנגרמו לקבלן עקב הפסקה זמנית של ביצוע המבנה בהתאם להוראות המנהל, כאמור בסעיף 45 בתנאים כלליים אלה.

23.4. על אף האמור לעיל, תהיה למזמינה זכות לבטל את ההסכם אם, לדעת המנהל והמפקח, העבודות וההוצאות הכרוכות בהמשך ביצוע העבודות גבוהות מדי או אם אין לדעת גזבר המזמינה תקציב לכך. בכל אחד מן המקרים האלה, ישולם לקבלן

שווי העבודה שבוצעה בפועל עד למועד ביטול ההסכם ולא יהיו לקבלן דרישות, טענות או תביעות נוספות למזמינה.

24. זכויות פטנטים וכיו"ב

הקבלן ימנע כל נזק מהמזמינה ויפצה אותה על כל חיוב הנובע מתביעה, דרישה, הליך, נזק, הוצאה, היטל וכיו"ב שייגרמו כתוצאה מפגיעה בזכויות פטנטים, מדגמים, סודות מסחריים או מקצועיים, סמלי מסחר, או זכויות דומות בדבר השימוש, תוך כדי ביצוע העבודות, במתקנים, במכונות או בחומרים שיסופקו ע"י הקבלן.

25. תשלום תמורת זכויות הנאה

אם לביצוע העבודות יהיה צורך בקבלת זכות הנאה או שימוש כלשהו במקרקעין המצויים מחוץ למקום ביצוע העבודות, כגון: לצורכי חציבה או נטילת עפר או חול או לצורך סילוק פסולת לאתר מאושר או זכות מעבר או שימוש או כל זכות דומה - יהיה הקבלן אחראי לקבלת הזכות האמורה מבעליה ולתשלום תמורתה על חשבון הקבלן כפי שיוסכם בין הבעלים לבין הקבלן.

26. פגיעה בנוחיות הציבור ובזכויותיהם של אנשים

הקבלן מתחייב לא לפגוע ולא להפריע שלא לצורך, תוך כדי ביצוע העבודות בשימוש התקין במבנה ובסביבתו בו יבוצעו עבודות כלשהן בנוחיות הציבור ו/או בזכות השימוש והמעבר של כל אדם בכביש, דרך, שביל וכיו"ב או בזכות השימוש והחזקה ברכוש ציבורי כלשהו. לצורך כך יבצע הקבלן, על חשבונו, דרכים זמניות ויתקין שלטי אזהרה והכוונה מצוידים בפנסים, גדרות ומחסומים וינקוט בכל האמצעים הדרושים על מנת שלא לפגוע בנוחיות הציבור.

27. תיקון נזקים לכביש, למובילים אחרים וכיו"ב

הקבלן אחראי שכל נזק שיגרם לדרך או למתקנים, לרבות המערכות התת-קרקעיות והעל-קרקעיות, תוך כדי ביצוע העבודות על ידו - בין שהנזק או הקלקול נגרמו באקראי ובין שהיו מעשה הכרחי וצפוי מראש - יתוקנו, ויוחזרו לקדמותם על חשבון הקבלן, באופן היעיל ביותר ולשביעות רצונו של המנהל ושל כל אדם או רשות המוסמכים לפקח על הטיפול בדרך ובמתקנים האמורים ובלבד שהקבלן לא יהיה אחראי לנזק או קלקול שנגרמו למתקנים האמורים שאינם נראים לעין ואי אפשר לגלותם תוך הסתכלות רגילה בשטח, אלא אם סומנו המתקנים האמורים בתכניות, במפרטים, בכתב הכמויות או בכל מסמך אחר בהסכם, או אם נודע לקבלן או הודע לו על קיומם של המתקנים האמורים בכל דרך אחרת.

28. מניעת הפרעות לתנועה

הקבלן אחראי שהובלת מטענים אל מקום ביצוע העבודות וממנו תיעשה, ככל האפשר, בדרך שלא תגרום הפרעה לתנועה השוטפת, ואם יש צורך בהיתרים מיוחדים להובלת מטענים חורגים יהיה על הקבלן להצטייד בהיתרים הדרושים מטעם הרשויות המוסמכות.

29. אמצעי הגנה להעברת משאות מיוחדים

29.1. אם לביצוע העבודות יהיה צורך להעביר חפץ כלשהו במקום שההעברה עלולה לגרום נזק לכביש, לגשר, לרשת חשמל, לרשת טלפון, לצינור, לכבל וכיוצא בזה, אם לא ישתמשו באמצעי הגנה מיוחדים - יודיע הקבלן בכתב למפקח לפני ההעברה, על פרטי החפץ שיש להעבירו ועל תכניתו להבטחת אמצעי הגנה מתאימים.

29.2. הקבלן יהיה רשאי לבצע, על חשבונו, את אמצעי ההגנה בהתאם לתכניתו אך ורק לאחר שיקבל את אישורו של המפקח, ולאחר שיהיה בידו רישיון מתאים מהרשויות המוסמכות.

30. קשר עם קבלנים אחרים

- 30.1. הקבלן ייתן אפשרויות פעולה נאותה, לפי הוראות המפקח, לכל קבלן אחר המועסק ע"י המזמינה ולכל אדם או גוף שיאושר לצורך זה ע"י המפקח וכן לעובדיהם (להלן –הקבלן האחר) הן במקום ביצוע העבודות והן בסמוך אליו, וכן ישתף ויתאם פעולה איתם. כמו כן, הקבלן יאפשר להם את השימוש בשירותים ובמתקנים שהותקנו על ידו ויבצע כל דבר אחר - הכול בהתאם להוראות שבמפרט הכללי.
- 30.2. נגרם עיכוב בביצוע העבודות כתוצאה מאי עמידת כל קבלן אחר בלוחות הזמנים שנקבעו, כאשר הקבלן האחר מועסק ישירות ע"י המזמינה, יהיה הקבלן זכאי לארכה להשלמת העבודות בהתאם להוראות סעיף 42 להלן. יובהר כי "קבלן אחר" לעניין זה לא יהא קבלן משנה של הקבלן, בעל חוזה של הקבלן או מי מטעמו של הקבלן.
- 30.3. הקבלן אינו רשאי להתנגד לזהות הקבלנים האחרים שיבחרו על ידי המזמינה.

31. סילוק פסולת וניקוי מקום ביצוע העבודות עם השלמת העבודה

- 31.1. הקבלן יסלק ממקום ביצוע העבודות על חשבונו ובאחריותו את כל הפסולת שהצטברה במקום כתוצאה מפעילותו ופעילות קבלנים אחרים המועסקים ישירות ע"י הקבלן, לרבות הפסולת כתוצאה מפעולות ניקוי השטח, הרחקת גרוטאות וכדומה שקדמו לתחילת ביצוע העבודות, וכן הפסולת כתוצאה מפירוק, הריסה, עקירה או גדיעה של עצים, פרט לגזם שהמפקח הורה להשאיר במקום.
- 31.2. הסילוק יעשה בתדירות הדרושה לכך שפסולת ולכלוך מכל סוג שהוא, לרבות עודפי עפר, לא יפריעו למהלך החיים והפעילות התקינים במקום ביצוע העבודות. דרישה למועדים קבועים לסילוק תצויין בהסכם. הסילוק כולל העמסה, הובלה ופריקה.
- 31.3. מיד עם גמר ביצוע העבודות, ינקה הקבלן את מקום ביצוע העבודות ויסלק ממנו את כל החומרים המיותרים, הפסולת והמבנים הארעיים מכל סוג שהוא, וימסור את מקום ביצוע העבודות כשהוא נקי ומתאים למטרתו.
- 31.4. הקבלן יסלק את הפסולת אך ורק לאתר שאושר למטרה זו ע"י הרשויות המוסמכות, והסילוק לאתר, כולל דרכי הובלת הפסולת אל אתר הסילוק, הוא באחריותו הבלעדית של הקבלן ועל חשבונו. במקרים של חילוקי דעות בין קבלנים אחרים כלשהם כמשמעותו בסעיף 30 לעיל, יקבע המנהל או נציגו את אחריותו וחלקו של כל קבלן אחר לסילוק הפסולת.
- 31.5. יובהר כי למזמין/קבוצת תהא כל זכות לעכב תשלום/לרבות לדחות הודעה על השלמה בלי שהושלם ניקיון האתר באופן יסודי, לשיעור רצונו של הקבוצת.

32. סודיות

הקבלן יחתום על התחייבות לשמירה על סודיות ואחריות בנוסח המצ"ב **כנספת ט** להסכם.

פרק ה- עובדים

33. אספקת כוח אדם ותנאי עבודה ע"י הקבלן

- 33.1. הקבלן מתחייב לספק, על חשבונו, את כוח האדם הדרוש לביצוע העבודות, את ההשגחה על כוח אדם זה, את אמצעי התחבורה עבורם אל מקום ביצוע העבודות וממנו וכל דבר אחר הכרוך בכך.

- 33.2. הקבלן מתחייב להעסיק עובדים מקצועיים, אחראים ומיומנים, במספר הדרוש לשם ביצוע העבודות ע"פ לוח הזמנים. בעבודה שלביצועה יש צורך ברישום, רישיון או היתר לפי כל דין, חייב הקבלן להעסיק רק מי שרשום או בעל רישיון או היתר כנדרש, לפי העניין. כן מתחייב הקבלן לדאוג לכך שבא-כוחו המוסמך יהיה נוכח במקום ביצוע העבודות. כמו כן, מתחייב הקבלן לא להשתמש בקבלני משנה אלא בהתאם להוראות במסמכי במכרז.
- 33.3. לביצוע העבודות יעסיק הקבלן עובדים ע"פ הוראות **חוק שירות התעסוקה, תשי"ט-1959** או ע"פ הוראות כל חוק אחר בדבר העסקת עובדים, ישלם שכר עבודה ויקיים את תנאי העבודה, הכול בהתאם לקבוע בהסכמים הקיבוציים החלים עליהם וע"פ כל דין.
- 33.4. הקבלן מתחייב להעסיק רק עובדים ת.ז. ישראלית או בעלי רישיון עבודה בישראל.
- 33.5. הקבלן מתחייב לשלם בעד עובד שהועסק על ידו בביצוע העבודות, מיסים לקרנות ביטוח סוציאלי בשיעור שייקבע לגבי אותו העובד ע"פ ההסכמים הקיבוציים החלים עליהם וע"פ כל דין.
- 33.6. הקבלן מתחייב להבטיח תנאי בטיחות ותנאים לשמירת בריאות העובדים ורווחתם ולמלא אחר ההוראות הנוגעות לבריאות בעבודה ע"פ כל דין, ובאין דרישה חוקית - כפי שיידרש ע"י מפקחי העבודה כמשמעותם **בחוק ארגון הפיקוח על העבודה, התשי"ד-1954**.
- 33.7. הקבלן מתחייב להישמע להוראות קצין הביטחון של המזמינה, בכל הנוגע להעסקת עובדים לביצוע העבודות על חשבונן לרבות ההוראות המפורטות בנספח הביטחון והוראות בטיחות וגהות שיימסר בנוסח המופיע ב**נספח י"ג** להלן או כמבוסס עליו.
- 33.8. הקבלן מצהיר בזה כי הוא קבלן עצמאי וכי הוא יבצע את התחייבויותיו ע"פ ההסכם כקבלן עצמאי וכי לא קיימים יחסי עובד מעביד בינו, או בין מי המועסק על-ידו או מטעמו בביצוע הסכם זה ובין המזמינה.
- 33.9. הקבלן מצהיר בזה, כי הודיע והבהיר לכל מי מהמועסקים על ידו בביצוע ההסכם, כי בינם ובין המזמינה לא יתקיימו כל יחסי עובד מעביד.
- 33.10. תשלומים בגין המועסקים- הקבלן מתחייב בזה לשלם עבורו ועבור כל המועסקים על ידו בביצוע ההסכם את כל התשלומים שחובת תשלומם מוטלת עליו ע"פ כל דין, או ע"פ הוראות ההסכמים הקיבוציים הכלליים שבין לשכת התיאום של הארגונים הכלכליים לבין ההסתדרות, או כל הסכם קיבוצי שהוא בר תוקף בענף המתאים, או כפי שהסכמים אלה יתוקנו לרבות צווי הרחבה שיוצאו ע"פ הסכמים אלה לרבות ומבלי לפגוע בכלליות האמור לעיל, את תשלומי מס הכנסה, ביטוח לאומי, מע"מ, תשלומים ע"פ חוק שעות עבודה ומנוחה, דמי מחלה, דמי חופשה שנתית, שכר מינימום, קרנות עובדים, תשלומי פנסיה, תנאים סוציאליים וכיוצא בזה. כן מתחייב הוא לקיים את כל ההוראות האמורות המתייחסות למועסקים על ידו.
- 33.11. חוייבה המזמינה לשלם סכום כלשהו מהסכומים האמורים לעיל, בגין מי מהמועסקים ע"י הקבלן בביצוע ההסכם, ישפה הקבלן את המזמינה עם דרישה ראשונה, בגין כל סכום שחוייבה לשלם כאמור.

פרק ו- ציוד, חומרים ועבודה

34. אספקת ציוד, מתקנים וחומרים

- 34.1. הקבלן מתחייב לספק, על חשבונו, את כל הציוד, המתקנים, החומרים האביזרים וכל הדברים האחרים הדרושים לביצוע היעיל של העבודות בקצב הדרוש. הקבלן יספק את הציוד, המתקנים, החומרים והאביזרים בכמויות שניתן לאחסן במקום ביצוע העבודות ללא גרימת הפרעות לפעילות ולתנועה.

- 34.2. חומרים שסופקו למקום ביצוע העבודות לצורך העבודות והשלמתן, יעברו במועד אספקתם כאמור, לבעלות המזמינה ואולם יחול עליהם האמור בס"ק 34.3-34.7 להלן.
- 34.3. ציוד וחומרים שסופקו ע"י הקבלן למקום ביצוע העבודות למטרת ביצוע העבודות והשלמתן, אין הקבלן רשאי להוציאם ממקום ביצוע העבודות ללא הסכמת המפקח בכתב. ניתנה תעודת השלמה העבודות ע"פ סעיף 52.1 בתנאים כלליים אלה, רשאי הקבלן להוציא ממקום ביצוע העבודות את הציוד והמבנים הארעיים השייכים לו ואת עודפי החומרים.
- 34.4. בכל מקרה שציוד וחומרים נפסלו ע"פ הוראות סעיף קטן 34.7 או הורה המפקח בכתב, שהציוד והחומרים לפי סעיפים קטנים 34.1 עד 34.3 אינם נחוצים עוד לביצוע העבודות, רשאי הקבלן להוציאם ממקום ביצוע העבודות ועם פסילתם או מתן הוראה כאמור, חדלים החומרים מלהיות בבעלות המזמינה.
- 34.5. נקבע בהוראה מועד להוצאת הציוד או החומרים, חייב הקבלן להוציאם בהקדם האפשרי ולא יאוחר מהמועד שנקבע כאמור, לא ציית הקבלן להוראה זו, רשאית המזמינה להוציאם ממקום ביצוע העבודות לכל מקום שיראה בעיניה, על חשבון הקבלן, והמזמינה לא תהיה אחראית לכל נזק או אבדן שייגרמו להם.
- 34.6. הקבלן אחראי לשמירתם הבטוחה של הציוד והחומרים, והוא רשאי להשתמש בהם לצורך ביצוע ההסכם, אולם בכל אחד מהמקרים המנויים בסעיף 61 בתנאים כלליים אלה, רשאית המזמינה להשתמש בזכויות המוקנות לה ע"פ אותו סעיף, וזכות השימוש של הקבלן לפי סעיף קטן זה כפופה לזכויות המזמינה ע"פ סעיף 61 כאמור.
- 34.7. אין להסיק מהוראות סעיף זה מתן אישור ע"י המפקח לטיבם של ציוד וחומרים כלשהם, והמפקח רשאי לפסלם בכל עת.

35. טיב החומרים והעבודה

- 35.1. הקבלן ישתמש בחומרים המיועדים לביצוע העבודות בהתאם לאמור במפרטים, בתכניות, בכתב הכמויות ובשאר מסמכי ההסכם. כל החומרים למיניהם יהיו חדשים, פרט אם הורה המפקח על שימוש בממוחזרים ומשופצים, ויתאימו לדרישות התקנים כפי שנקבע בהסכם. אם מצויים בתקן יותר מסוג אחד של חומרים - יתאימו החומרים לסוג המובחר של החומר, פרט אם נקבע בהסכם סוג אחר מתוך התקן המתאים.
- 35.2. חומרים מתוצרת הארץ, אשר לגביהם קיימים תקנים מטעם מכון התקנים הישראלי יתאימו בתכונותיהם לתקנים הישראליים.
- 35.3. חומרים מתוצרת הארץ, אשר לגביהם לא קיימים תקנים בין אם רשמיים או בין אם בלתי-רשמיים (מטעם מכון התקנים הישראלי - יתאימו בתכונותיהם לתקני חוץ אשר נקבעו בהסכם או לדרישות שפורטו בהסכם.
- 35.4. חומרים מיובאים יתאימו בתכונותיהם לתקני חוץ אשר נקבעו בהסכם או לדרישות שפורטו בהסכם ואם לא נקבעו או פורטו, לפי תקנים תקפים בארץ ייצורם.
- 35.5. חובת ההוכחה על ההתאמה כאמור בסעיפים 35.1-35.4 לעיל, חלה על הקבלן.
- 35.6. חומרים אשר לגביהם קיימים תקנים ישראליים, יישאו תו תקן, פרט אם אישר המפקח מוצר שאינו נושא תו תקן, וזאת רק לצורך התאמת מוצר חדש לקיים.
- 35.7. אם מהחומרים הנדרשים לא קיים חומר הנושא תו תקן או קיים רק חומר אחד בלבד הנושא תו תקן - יהיה הקבלן רשאי להציע חומרים שאינם נושאים תו תקן, אולם בתנאי שהחומרים המוצעים יתאימו לדרישות התקנים.

- 35.8. חובת ההוכחה על ההתאמה כאמור בסעיפים 35.6-35.7 לעיל, חלה על הקבלן.
- 35.9. הקבלן חייב לקבל את אישורו המוקדם של המפקח, הן ביחס למקורות החומרים בהם יש בדעתו להשתמש והן ביחס לטיב אותם חומרים. אולם מוסכם בזה במפורש, כי בשום פנים אין אישור המקור משמש אישור לטיב החומרים כמובאים מאותו מקור. המפקח רשאי לפסול משלוחי חומרים ממקור מאושר, אם אין אותם החומרים מתאימים למפרט. חומרים מכל הסוגים לא יירכשו ע"י הקבלן אלא באישור מוקדם של המפקח.
- 35.10. הקבלן ישתמש בחומרים המיועדים לביצוע העבודות רק לאחר שהחומרים אושרו ע"י המפקח וע"י המעבדה, במקרים בהם דרוש אישור מעבדה. החומרים שיספק הקבלן למקום ביצוע העבודות יתאימו מכל הבחינות לאלה שאושרו והיו בכמות הדרושה לצורך התקדמות העבודה לפי לוח הזמנים שנקבע. מצא המפקח שהחומרים אינם תואמים למדגמים שאושרו כאמור, יפסיק הקבלן את העבודה ויסלק ממקום ביצוע העבודות את החומרים שאינם תואמים אלא אם כן המפקח הורה אחרת.
- 35.11. הקבלן יבצע את פעולות האריזה, ההובלה, ההעמסה והפריקה, האחסנה וכל יתר הפעולות הכרוכות בהבאת החומרים למקום ביצוע העבודה, באופן שימנע את קלקולם, זיהומם או הפחתת ערכם בכל דרך אחרת. החומרים יאוחסנו בצורה אשר תמנע הפרעה לתנועה חופשית של כלי רכב והולכי רגל והפרעה מכל סוג אחר.
- 35.12. הקבלן יספק, לפי דרישת המפקח, דוגמאות של חומרים ואביזרים בטרם יזמין אותם או בטרם יחל בייצורם או בביצוע העבודות במפעל או במקום ביצוע העבודות.
- 35.13. הדוגמאות שאושרו ע"י המפקח יישמרו במקום שיוסכם עליו עד לאחר גמר הביצוע וישמשו להשוואה לחומרים שסופקו ולעבודות המבוצעות. כל הדוגמאות תהיינה רכוש המזמינה אלא עם נקבע בהסכם אחרת.
- 35.14. בכל מקרה שחומר או אביזר הוזמן תחילה כדוגמא, תימדד הדוגמא במסגרת הסעיף המתאים של כתב הכמויות, אולם ישולם לקבלן רק בעד הדוגמא שאושרה סופית לביצוע כאשר ממחיר הדוגמא יופחת הסכום בגין התקנת המוצר או האביזר המתאים.
- 35.15. על הקבלן למסור תעודות אחריות, מונפקות ע"י יצרנים או יבואנים, של חומרים המסופקים למקום ביצוע העבודה עבור כל אותם החומרים שלגביהם קיימת חובה ע"פ דין של מסירת תעודות אחריות לצרכן או אם הייתה דרישה כזו במפרט למרות שלא קיימת לגביהם חובה ע"פ דין. על הקבלן לרשום פרטי כל תעודה כזו בספר המבנה ובספר המתקן שהוא יספק בהתאם לסעיף **שגיאה! מקור ההפניה לא נמצא.** לתנאים כלליים אלה.
- 35.16. סופקו חומרים מסוימים ע"י המזמינה - אין בעובדה זו כדי לגרוע מאחריותו של הקבלן לטיב העבודה. המזמינה תספק את החומרים המסוימים למקום ביצוע העבודות, למקום בו אמורים החומרים להיות מורכבים, מותקנים וכד'. החומרים המסוימים יסופקו ארוזים כנדרש, עם הוראות שימוש, תעודות אחריות וכד'. הקבלן יאשר בכתב את קבלת החומרים המסוימים, ובכך תסתיים אחריות המזמינה לגבי טיבם וכמותם. הקבלן יספק את כל חומרי העזר ויבצע את כל עבודות הלוואי הדרושות לביצוע העבודות ולהשלמתן.
- 35.17. הותנה במפורש שהקבלן יספק חומרים מסוימים לביצוע העבודות, ואילו הביצוע עצמו יהיה ע"י עובדי המזמינה, יחולו על הקבלן התנאים שבסעיף קטן 35.16 שהוחלו על המזמינה.
- 35.18. הקבלן מתחייב לספק, על חשבונו ולפי הוראות המפקח, דגימות מחומרים והעבודה שנעשו וכן את הכלים, דו"ח פירוט כוח האדם ששימש לביצוע העבודות וכל יתר האמצעים הדרושים לביצוע הבדיקות במקום ביצוע העבודה ע"י אחרים או להעברתם של החומרים לבדיקת מעבדה, הכול כפי שיוורה המפקח.

- 35.19. המנהל שומר לעצמו את הזכות לקבוע את המעבדה שתבצע את הבדיקות, ואין בעובדה זו כדי לגרוע מאחריותו של הקבלן לטיב החומרים והעבודה כנדרש בהסכם.
- 35.20. הוצאות בגין הבדיקות שבוצעו בהתאם להוראות המפקח יחולו גם הן על הקבלן, לרבות הוצאות שלהלן:
- 35.20.1. הוצאות בגין בדיקות מוקדמות של חומרים המיועדות לקביעת מקורות האספקה;
- 35.20.2. הוצאות בגין בדיקות חומרים ועבודה, שיימצאו בלתי מתאימים לדרישות ההסכם;
- 35.20.3. הוצאות בגין בדיקות שהקבלן הזמין למטרותיו הוא, כגון: לנוחות בעבודה, לחיסכון וכיו"ב;
- 35.20.4. הוצאות בגין בדיקות מעבדה או אחריות שנועדו לבדוק עמידתם בתקן.

36. חומרים במקום ביצוע העבודות

סעיף זה יחול אך ורק אם המזמינה מסרה מראש ובכתב כי היא מעדיפה לחלק ולהפריד את התשלום בגין עלות חומרים מהעלות בגין ביצוע העבודות (ללא חומרים) ושהתמורה שהוסכם עליה בהסכם זה אינה כוללת תשלום עבור חומרים – בכל מקרה בו לא מסרה המזמינה הודעה כאמור (מראש ובכתב) – לא יחול סעיף זה על סעיפי המשנה בו (סעיפים קטנים 36.1 - 36.11):

- 36.1. סיפק הקבלן חומרים למקום ביצוע העבודות וביקש עבורם תשלום, יגיש הקבלן למפקח חשבון בגין החומרים שסופקו למקום ביצוע העבודות. חומרים שסופקו כאמור הם בבעלות המזמינה.
- 36.2. התשלום עבור חומרים שסופקו ע"י הקבלן, יבוצע רק לאחר שהקבלן ימציא למזמינה ערבות בנקאית, אם דרש זאת המנהל, בגובה של ערך החומרים, ללא התייקרות. הערבות האמורה תהיה צמודה למדד תשומות הסלילה כשהחודש הקובע לחישוב ההצמדה יהיה החודש הבסיסי, כאמור בסעיף 60.7 להלן, והיא תומצא ע"י הקבלן למזמינה לא יאוחר מ- 15 יום לפני המועד שנקבע לתשלום החשבון עבור החומרים.
- 36.3. איחר הקבלן בהמצאת הערבות לחומרים, יתווסף לפרק הזמן שנקבע לתשלום החשבון או לתשלום חלק מהחשבון המתייחס לחומרים, אותו פרק זמן שבו איחר הקבלן בהמצאת הערבות, והתשלום בפרק הזמן הנוסף כאמור, לא יישא הפרשי הצמדה ו/או ריבית כלשהי.
- 36.4. לבקשת הקבלן, הערבות האמורה תוחזר לו לאחר שהחומרים שסיפק למקום ביצוע העבודות הושקעו בעבודות.
- 36.5. לצורך סעיף 60.7 להלן דין חומרים שסופקו כאמור, כדין חומרים שהושקעו בעבודות בתאריך אספקתם.
- 36.6. המנהל רשאי להורות שקבלן ישתמש בביצוע העבודות בחומרים שסופקו ע"י המזמינה ושתמורתם תנוכה מהסכומים המגיעים לקבלן בתנאים הבאים:
- 36.7. הקבלן ישתמש בחומרים האמורים אך ורק לביצוע העבודות;
- 36.8. עם הבאת החומרים האמורים או חלק מהם למקום ביצוע העבודות - לא יהיה הקבלן רשאי להוציא אותם או כל חלק מהם ממקום ביצוע העבודות, אלא אם כן קיבל רשות מוקדמת בכתב מאת המפקח.

36.9. הקבלן מתחייב שהחומרים האמורים או כל חלק מהם, לא יוחלפו בחומרים אחרים, אלא אם כן קיבל רשות מוקדמת בכתב מאת המפקח.

36.10. הקבלן מתחייב להחזיר למזמינה את החומרים שסופקו ע"י המזמינה ושהקבלן לא השתמש בהם לביצוע העבודות, וכן כל עודף ושארית מהחומרים האמורים.

36.11. לא החזיר הקבלן את החומרים או את עודפם, לפי סעיף קטן 36.10 חייב הקבלן לשלם מיד למזמינה תמורתם סכום שייקבע ע"י המנהל בהתאם למחירי השוק ביום התשלום.

בדיקת חלקי העבודות שנועדו להיות מכוסים 37.

37.1. הקבלן מתחייב למנוע את כיסויו או הסתרתו של חלק כלשהו מהעבודות שנועד להיות מכוסה או מוסתר, ללא הסכמתו של המפקח.

37.2. הושלם חלק מהעבודות שנועד להיות מכוסה או מוסתר, יודיע הקבלן למפקח בכתב שהחלק האמור מוכן לבדיקה והקבלן יאפשר ויעזור למפקח לבדוק, לבחון ולמדוד את החלק האמור לפני כיסויו או הסתרתו. בדיקת המפקח תיערך תוך זמן סביר מקבלת הודעת הקבלן.

37.3. הוצאות שחלות לפי סעיף זה על הקבלן, רשאית המזמינה לנכותן מכל סכום שיגיע לקבלן בכל עת או לגבותן מהקבלן בכל דרך אחרת, לרבות באמצעות חילוט ערבויות.

סילוק חומרים פסולים ועבודה פסולה 38.

38.1. המפקח יהיה רשאי להורות לקבלן, בכל עת, תוך כדי מהלך העבודה:

38.1.1. על סילוק חומרים כלשהם ממקום ביצוע העבודות, בתוך פרק זמן אשר ייקבע בהוראה, בכל מקרה שהחומרים אינם תואמים לדרישות ההסכם, ועל הבאת חומרים אחרים התואמים לדרישות ההסכם;

38.1.2. על סילוקו, הריסתו והקמתו מחדש של חלק כלשהו מהעבודות שבוצעו ע"י שימוש בחומרים או בעבודה שבוצעה בניגוד לדרישות ההסכם.

38.1.3. כל בדיקה שנערכה ע"י המפקח וכל תשלום ביניים שבוצע בקשר לחומרים ולעבודה האמורים, אינם גורעים מכוחו של המפקח לפי סעיף קטן 38.1.

38.1.4. לא מילא הקבלן אחר הוראת המפקח לפי סעיף קטן 37.1 תהיה המזמינה רשאית לבצעה על חשבון הקבלן. הקבלן יישא בכל ההוצאות הכרוכות בביצוע ההוראה והמזמינה תהיה רשאית לנכות הוצאות אלה מכל סכום שיגיע לקבלן בכל עת או לגבותן מהקבלן בכל דרך אחרת, לרבות באמצעות חילוט ערבויות.

פרק ז - מהלך ביצוע העבודות

התחלת ביצוע העבודות 39.

39.1. ביצוע העבודות יעשה בשלבים אשר ייקבעו על ידי המזמין. יובהר כי בין שלבי העבודה עשויה להיות הפסקה אשר אין בה כדי לסיים את ההתקשרות. הקבלן יתחיל בביצוע העבודות בתאריך שייקבע בצווי התחלת העבודה אשר יינתנו מעת לעת ורק במועד קבלת צו התחלת העבודה חתום כדין.

39.2. הקבלן ימשיך בביצוע בקצב הדרוש להשלמתן תוך התקופה שנקבעה בהסכם ובהתאם לאמור בסעיף 12 בתנאים כלליים אלה.

40. הסברים לשימוש במקום ביצוע העבודות ע"י הקבלן

לפני כל מתן ההוראה להתחיל בביצוע העבודות, או במועד מתן אותה הוראה, ידאג המנהל לסידורים הנדרשים כדי לאפשר לקבלן לבצע את העבודות או חלקן והמשכתן בהתאם ללוח הזמנים הנזכר בסעיף 12 לעיל. וכך גם לגבי חלקים נוספים הכול כפי שיידרש לביצוע העבודות בהתאם ללוח הזמנים האמור.

41. מועד השלמת העבודות

41.1. הקבלן מתחייב להשלים את העבודות תוך **5 חודשים (לוח)**, שמניינם יתחיל מהתאריך שנקבע בצו התחלת העבודה הראשון וכמפורט ב**נספח ג'** להסכם זה העבודה.

41.2. הוראות סעיף קטן 41.1 תהיינה כפופות לכל תנאי מפורש בהסכם לגבי השלמתו של כל חלק מסוים מהעבודות תוך התקופה המסוימת שנקבעה בהסכם. היה הביצוע של העבודות אמור להיות בשלבים, יבצע הקבלן כל שלב, התחלתו והשלמתו כאמור בסעיף קטן 41.1.

41.3. ניתנה ארכה להשלמת העבודות או קוצר המועד להשלמתן, בהתאם לסעיף 42 להלן, ישתנה המועד להשלמת העבודות בהתאם לכך.

42. ארכה או קיצור להשלמת העבודות

42.1. ניתנה פקודת שינויים המחייבת את ביצועה של עבודה נוספת או שונה לזו שהובאה בחשבון לצורך קביעת מועד השלמת העבודות או המחייבת את ביטולה של חלק מהעבודה או הפסקתה לפי סעיף 45 בתנאים כלליים אלה, רשאית המזמינה, ביוזמתה היא או לפי בקשת הקבלן, לקבוע בה את השינוי במועד השלמת העבודות.

42.2. נגרם עיכוב בביצוע העבודות כתוצאה מנסיבות התלויות במזמינה, רשאי הקבלן לבקש ארכה להשלמתן, והמזמינה תקבע את שיעור הארכה בפקודת שינויים, בכפוף לתנאים בסעיף קטן 42.4.

42.3. נגרם עיכוב בביצוע העבודות ע"י כוח עליון או כתוצאה מנסיבות אחרות שלדעת המזמינה לא הייתה לקבלן שליטה עליהן ולא הייתה לו אפשרות למנוע את העיכוב, רשאי הקבלן לבקש ארכה להשלמת העבודות, והמזמינה תקבע את שיעור הארכה בפקודת שינויים, בכפוף לתנאים בסעיף קטן 42.4.

42.4. 42.4 התנאים למתן ארכה להשלמת העבודות יהיו כדלהלן:

42.4.1. הקבלן יהיה חייב להביא ראיות, לשביעות רצונה של המזמינה, לרבות העבודה, שהנסיבות האמורות אירעו וגרמו לעיכוב בביצוע העבודות;

42.4.2. הקבלן יהיה חייב להגיש את בקשתו לארכה כאמור בתום 7 ימים מיום אירוע הנסיבות שגרמו לעיכוב בביצוע העבודות. אולם המזמינה תהיה רשאית לדון במתן ארכה כאמור ולקבוע את שיעור הארכה גם אם הבקשה הוגשה לאחר תום 7 הימים האמורים, בתנאי שהקבלן ייתן טעם סביר וינמק את הסיבות לאיחור בבקשתו.

43. עבודה בשעות היום בימי חול

43.1. העבודות יבוצעו במהלך כל יום עבודה, החל מהשעה 7:00, ועד השעה 17:00 לכל המאוחר. בימי שישי וערבי חגי ישראל העבודות יחלו בשעה 7:00 ויסתיימו בשעה 14:00 לכל המאוחר. לא תיעשה עבודה בביצוע העבודות בשעות הלילה או בימי שבת ומועדי ישראל אלא בכפוף לכל דין, פרט אם הותנה בהסכם במפורש אחרת.

43.2. אין הוראות סעיף קטן 43.1 חלות על עבודה שצריכה להיעשות, מטבע הדברים, ללא הפסק או במשמרות רצופות; או כל עבודה שהיא הכרחית ובלתי נמנעת להצלת נפש או רכוש או לביטחון מקום ביצוע העבודות או המבנה, ואולם במקרה של עבודה כזו על הקבלן להודיע על כך מיד למפקח ואולם ידאג הקבלן לתאם את כל הסידורים מראש עם המפקח וקצין הביטחון של המזמינה.

44. החשת קצב ביצוע העבודות

44.1. היה צורך, לדעת המזמינה, בכל עת, להחיש את קצב ביצוע העבודות מכפי שנקבע תחילה, תפנה המזמינה בדרישה מתאימה לקבלן והקבלן מתחייב לעשות כמיטב יכולתו להחשת ביצוע העבודות בהתאם לדרישה ולמלא אחרי כל יתר הוראות המזמינה הנוגעות לעניין שעות העבודה, ימי העבודה ושיטות העבודה.

44.2. מילא הקבלן את התחייבותו לפי סעיף קטן 44.1 והחיש את קצב ביצוע העבודות בהתאם לדרישת המזמינה ונגרמו לו כתוצאה מכך הוצאות נוספות על אלה הכרוכות בביצוע העבודות לפי הקצב שנקבע תחילה, תחזיר המזמינה לקבלן את ההוצאות הנוספות בשיעור שיוסכם בין הצדדים.

44.3. אם לא ישלים הקבלן את ביצוע העבודות או חלקן תוך התקופה שנקבעה בהסכם, או לא יעמוד באבני הדרך שצויינו בלוח הזמנים שהגיש לאישור המזמינה, ובהתחשב בהארכתה או בקיצורה לפי סעיף 42 לעיל, ישלם הקבלן למזמינה את הסכום של 1000 ₪ כפיצויים מוסכמים וקבועים מראש על כל יום של איחור שבין המועד הסופי שנקבע להשלמת העבודות או חלקן כאמור ועד מועד השלמתן בפועל. סכום הפיצויים המוסכמים יהיה צמוד למדד כמוגדר בסעיף 60.7 בתנאים כלליים אלה, ויגדל בשיעור עליית המדד בין החודש הבסיסי לבין החודש שבו הסתיימה העבודה בפועל.

44.4. המזמינה תהיה רשאית לנכות את סכום הפיצויים האמורים בסעיף קטן 44.3 מכל סכום שגייע לקבלן בכל עת או לגבותו מהקבלן בכל דרך אחרת, לרבות באמצעות חילוט ערבויות. תשלום הפיצויים, ניכויים או גבייתם אינם פוטרים את הקבלן מהתחייבותו להשלים את העבודות או מכל התחייבות אחרת לפי ההסכם.

45. הפסקת עבודה

45.1. הקבלן יפסיק את ביצוע העבודות כולן או מקצתן, לזמן מסוים או לצמיתות, לפי הוראה בכתב מאת המנהל, בהתאם לתנאים ולתקופה שצוינו בהוראה, ולא יחדש את ביצוע העבודות אלא אם כן ניתנה לו ע"י המנהל הוראה בכתב על כך.

45.2. הופסק ביצוע העבודות, כולן או מקצתן, לפי סעיף קטן 45 ינקוט הקבלן באמצעים להבטחת מיקום ביצוע העבודות ולהגנתו לפי הצורך, כפי שיאושרו ע"י המפקח.

45.3. הוצאות שנגרמו לקבלן כתוצאה מהפסקה זמנית של ביצוע העבודות לפי הוראות המנהל, כאמור בסעיף קטן 45.1 תחולנה על המזמינה ובלבד שהקבלן לא יהיה רשאי לבקש תשלום הוצאות כאמור אלא אם כן, תוך 7 יום מיום קבלת הוראות המפקח, נתן למפקח הודעה בכתב על כוונתו לבקש את תשלום ההוצאות. שיעור ההוצאות ייקבע ע"י המנהל ע"פ האמור בסעיף 48 להלן לאחר קבלת בקשת הקבלן.

45.4. הופסק ביצוע העבודות, כולן או מקצתן, לצמיתות, אחרי שניתן צו התחלת עבודה על פי סעיף 39 לעיל, והקבלן החל בביצוע העבודות בפועל - יהיה הקבלן זכאי לקבל מהמזמינה את התמורה עבור העבודה שביצע בפועל עד למועד הפסקת העבודה וזאת לסילוק סופי ומוחלט של כל תביעותיו בגין הפסקת העבודה כאמור, ללא יוצא מן הכלל, לרבות ויתור על טענות בדבר הוצאות והפסד רווחים. לצורך קביעת ערך העבודה שבוצעה בפועל על ידי הקבלן, תעשנה מדידות סופיות לגבי העבודות או כל חלק מהן שהקמתם הופסקו, הכול לפי העניין. ערך העבודה שבוצעה בפועל על ידי הקבלן, ייקבע תוך 45 יום מיום הפסקת העבודה.

- 45.5. הופסק ביצוע העבודות, כולן או מקצתן, לצמיתות, אחרי חתימת ההסכם, אך לפני שניתן צו התחלת העבודה או אחרי שניתן צו התחלת העבודה, אך הקבלן טרם החל בביצוע העבודות בפועל - לא ישולם לקבלן פיצוי כלשהו והקבלן מוותר בזה על כל תביעה או דרישה לפיצויים.
- 45.6. הסכומים שיגיעו לקבלן לפי סעיף קטן 45.4 ישולמו לקבלן בכפוף לכך שיגיש חשבון סופי לא יאוחר מ- 60 יום מיום הפסקת העבודה, והוראות סעיף 60 להלן, בשינויים המחויבים, יחולו גם על תשלום הסכומים האמורים.
- 45.7. הצדדים לא יהיו אחראים לעיכוב הביצוע או אי הביצוע של התחייבויותיהם לפי הוראות ההסכם, כולן או מקצתן, אם העיכוב או אי הביצוע הם תוצאה של כוח עליון.
- 45.8. בהסכם זה, "כוח עליון" משמעו - אירוע או גורם אשר בעת כריתת ההסכם, הצדדים לא ידעו או חזו אותו מראש ו/או לא היה עליהם לדעת או לחזותו מראש, ו/או הוא אינו בשליטתם, והמונע באופן ישיר מהצדדים למלא התחייבויותיהם על-פי ההסכם, כולן או מקצתן, ו/או גורם לכך שקיום ההסכם באותן נסיבות יהא בלתי אפשרי או שונה באופן יסודי ממה שהוסכם עליו בין הצדדים
- 45.9. למען הסר ספק מובהר בזאת כי האירועים המפורטים להלן לא יחשבו לכוח עליון: שירות מילואים של עובדים, שאינו במסגרת מצב מלחמה או גיוס כללי; שביתה או השבתה או עיצומים, למעט שביתה כללית וענפית.
- 45.10. הייתה ההפרה של ההסכם תוצאה של כוח עליון, ואירוע הכוח העליון נמשך שישה חודשים או יותר – רשאית תהיה המזמינה להביא את ההסכם לסיומו
- 45.11. כל צד יודיע למשנהו על כל אירוע של כוח עליון מיד אם היוודע לו קרות האירוע. אירע אירוע המהווה כוח עליון ידונו הצדדים על האמצעים שיש לנקוט בכדי להקטין ו/או לצמצם השפעת הכוח העליון על ביצוע ההסכם.

46. שימוש או אי שימוש בזכויות ע"י הצדדים

- 46.1. הסכמת הצדדים או אחד מהם לסטות מהוראות ההסכם במקרה מסוים, לא תהווה תקדים ולא ילמדו ממנה גזירה שווה למקרה אחר.
- 46.2. לא השתמשו הצדדים או אחד מהם בזכויות הניתנות להם לפי ההסכם במקרה מסוים, אין לראות בכך ויתור על אותן זכויות במקרה אחר ואין ללמוד מהתנהגות זו ויתור כלשהו על זכויות וחובות לפי ההסכם.

פרק ח - שינויים, תוספות והפחתות

47. שינויים
- 47.1. המזמינה רשאית להורות בכל עת על כל שינוי שנדרש, לדעתה בביצוע העבודות לרבות: צורתן, סגנון, איכותן, סוגן, גודלן, כמותן, גובהן, מתאריהן וממדיהן של העבודות וכל חלק מהן - פרט לשינויים מהותיים באופיין - והקבלן מתחייב למלא אחר הוראותיה ובלבד ששווי השינויים לא יגדל בלמעלה מ-50% משכר ההסכם לפני שינויים ולפני מס ערך מוסף.
- 47.2. הוראת המזמינה על שינוי העבודות לפי סעיף קטן 47.1 תיקרא "פקודת שינויים" ותינתן לקבלן בכתב כשהיא חתומה ע"י המזמינה.
- 47.3. פקודת שינויים לפי סעיף זה תחייב את הקבלן כל עוד ערך השינויים, לרבות שינויים קודמים לפי פקודות כנ"ל, לא יגדל בלמעלה מ-50% מסכום ההסכם לפני שינויים ולפני מס ערך מוסף.

47.4. מובהר בזאת כי הגדלה או הקטנה בהיקף המכרז לא תגרום לשינוי במחירי היחידה מכל סיבה שהיא.

48. הערכת שינויים

48.1. בכפוף לאמור בסעיף 47 לעיל, ערכו של כל שינוי שבוצע בהתאם לפקודות שינויים ייקבע על פי מחירי היחידות הנקובים בכתב הכמויות או על בסיס סעיפים דומים – ובהעדר סעיף או סעיף דומה, העבודה תתומחר עפ"י מחירון דקל העדכני (ללא תוספות עבור קבלן ראשי או כל תוספות אחרות) העדכני ביום חתימת ההסכם בהפחתת 15%.

48.2. בוטל.

48.3. בהעדר מחירי יחידות דומים שאפשר להתבסס עליהם לקביעת אחד ממחירי היחידות החסרים - ייקבע ערכו של השינוי במשא ומתן בין המנהל והקבלן באישורה של המזמינה. הקבלן יכין ניתוח מחיר לצורך המו"מ בתוספת 12% רווח ותקורות.

48.4. קיבל הקבלן פקודת שינויים שלא נקבע בה ערכו של השינוי ולדעתו השינוי מחייב את העלאת שכר ההסכם - יודיע למנהל בכתב בהקדם האפשרי על כוונתו לבקש העלאת שכר ההסכם כאמור. עברו 14 יום מיום מתן פקודת השינויים מבלי שהקבלן פנה למנהל בכתב כאמור, רואים אותו כאילו הסכים לכך שהשינוי לא ישפיע על שכר ההסכם. אולם המנהל, באישור המזמינה, יהיה רשאי לדון בהעלאת שכר ההסכם כאמור גם אם הודעת הקבלן הוגשה לאחר תום 14 הימים האמורים, בתנאי שהקבלן ייתן טעם סביר וינמק את הסיבות לאיחור בהודעתו.

49. תשלומי עבודה יומית

הורתה המזמינה בפקודת שינויים על ביצוע של עבודה שתיעשה לפי עבודה יומית, ישולם לקבלן בעד ביצוע העבודה האמורה לפי מחיר הרג"י שנקבע במחירון דקל העדכני בהפחתת 15%.

50. רשימת תביעות

50.1. הקבלן יגיש למנהל רשימה של כל תביעותיו לתשלומים נוספים שלא הותנה עליהם בהסכם ואשר לדעתו הוא זכאי להם עקב ביצוע העבודות במשך חודש מסוים, לא יאוחר מ-30 יום לאחר תום אותו חודש.

50.2. כל תביעה שלא נכללה ברשימת התביעות באישור המזמינה כאמור בסעיף קטן 50.1 רואים כאילו הקבלן ויתר עליה לחלוטין וללא תנאי. אולם המנהל יהיה רשאי לדון בתביעות הקבלן לתשלומים נוספים שלא הותנה עליהם גם אם תביעות אלה הוגשו לאחר המועד הנקוב לעיל, בתנאי שהקבלן ייתן טעם סביר וינמק את הסיבות לאיחור בהגשת תביעותיו.

פרק ט - מדידות

51. מדידת כמויות

51.1. הכמויות הנקובות בכתב הכמויות הן אומדן בלבד של הכמויות הדרושות לביצוע העבודות ואין לראותן ככמויות הסופיות שעל הקבלן לבצען בפועל לצורך מילוי התחייבויותיו לפי ההסכם.

51.2. הכמויות שבוצעו בפועל לפי ההסכם תיקבענה על סמך מדידות שתעשה על ידי המפקח והקבלן סמך חישובי כמויות שיוגשו על ידי הקבלן ויאושרו על ידי המפקח, הכול לפי העניין ועל פי סדר העדיפויות למסמכי המכרז וההסכם. כל המדידות תירשמה בספר המדידות או ברשימות מיוחדות לכך ותחתמנה על ידי המפקח והקבלן.

במידה ותהיה סתירה במחיר היחידה בסעיפים דומים בכתב הכמויות – ייבחר המחיר הנמוך.

- 51.3 לפני בואו למדוד את העבודות, כולן או מקצתן, ייתן המפקח הודעה מראש לקבלן על כוונתו לעשות כן ועל המועד הרצוי לו, והקבלן מתחייב להיות נוכח במועד הנקוב או לשלוח בא-כוח לצורך זה ולעזור למפקח או לנציגו לבצע את המדידות הנדרשות וכן לספק את כוח האדם והציוד הדרושים לביצוע המדידות, על חשבונו, ולהמציא למפקח את הפרטים הדרושים בקשר לכך.
- 51.4 לא נכחו הקבלן או בא-כוחו במועד הנקוב לצורך ביצוע המדידות - רשאי המפקח או נציגו לבצע את המדידות בהעדרם ועל חשבון הקבלן, ויראו את המדידות האלה כמדידות הנכונות של הכמויות, והקבלן לא יהיה רשאי לערער עליהן. אולם אם הקבלן נתן טעם סביר להעדרו ומסר על כך הודעה למפקח לפני המועד שנקבע לביצוע המדידות כאמור, יידחה ביצוע המדידות למועד מאוחר יותר שייקבע כאמור בסעיף קטן 51.3.
- 51.5 נכחו הקבלן או בא-כוחו במועד ביצוע המדידות - רשאי הוא לערער בכתב, תוך 7 ימים, על כל כמות שנמדדה, והמפקח יקבע מועד לביצוע מדידה שניה של הכמות האמורה. אם גם אחרי המדידה השנייה יישארו חילוקי דעות בין הקבלן לבין המפקח, יקבע המנהל את הכמויות וקביעתו תהיה סופית.
- 51.6 היו העבודות, כולן או מקצתן, מוכנות למדידה והקבלן ביקש שהמדידות תבוצענה בהקדם לא ידחה המפקח את ביצוע המדידה אלא מסיבות סבירות.

פרק י – השלמה, בדיקת ותיקונים

52. תעודת השלמה לעבודות

- 52.1 הושלמו העבודות - יודיע על כך הקבלן למפקח בכתב. להודעה יצורפו תכניות עדות (as-made) שנערכה על ידי מודד מוסמך כמשמעותו בפקודת המדידות ותקנות המדידות (מדידות ומיפוי), תשע"ו 2016 ולפי כל דין, לרבות מפת מדידה שנערכה לפי הוראות אלו ולפי כל דין, לרבות קובצי השרטוט של המדידה שנערכו ע"י מודד הקבלן (SHAP/ DWG/GIS). בנוסף, ימסור הקבלן גם קובץ מודפס של מדידות אלו, לרבות ספרי מבנה ומתקנים יסופקו עם תום ביצוע העבודות ע"י הקבלן ללא תשלום וכחלק מביצוע העבודות. נמסרו עבודות בהיקף חלקי/שלבי – ימסרו בכפוף להגשת תכנית עדות שנעשתה כאמור בסעיף זה, לרבות קבצי המדידה.
- 52.2 עם קבלת הודעת הקבלן על השלמת העבודות והמפקח יתחיל בבדיקת העבודות, תוך 15 יום מיום קבלת ההודעה, וישלים את הבדיקה תוך 30 יום מהיום שהתחיל בה. מצא המפקח את העבודות מתאימות לדרישות ההסכם - ייתן המנהל לקבלן תעודת השלמה עם תום הבדיקה; ואם לא - ימסור המפקח לקבלן רשימת התיקונים ו/או עבודות ההשלמה הדרושים, והקבלן חייב לבצעם תוך תקופה סבירה שתיקבע לכך ע"י המפקח.
- ואולם המנהל רשאי, ע"פ שיקול דעתו, לתת לקבלן תעודת השלמה גם לפני ביצוע התיקונים ו/או עבודות ההשלמה כאמור, כנגד קבלת התחייבות בכתב מהקבלן, שיבצע וישלים את התיקונים ו/או את עבודות ההשלמה המפורטים ברשימה האמורה וכן ערבות בנקאית בגובה עלות העבודה הנותרת, לפי שיקול דעתו של המנהל.
- 52.3 אין האמור בסעיף קטן 52.1 גורע מזכותה של המזמינה להחזיק ולהשתמש בעבודות גם אם טרם בוצעו עבודות התיקונים ו/או ההשלמה ולא ניתנה תעודת השלמה, והקבלן חייב לבצע את התיקונים ו/או את עבודות ההשלמה תוך התקופה שנקבעה לכך ע"י המפקח.

52.4. לא ביצע הקבלן את התיקונים ו/או את עבודות ההשלמה תוך התקופה שנקבעה ע"י המפקח, יהיה המנהל רשאי לבצע את התיקונים ו/או את עבודות ההשלמה בעצמו או בכל דרך אחרת שימצא לנכון. הוצאות ביצוע התיקונים ו/או עבודות ההשלמה יהיו על חשבון הקבלן והמזמינה תנכה הוצאות אלה, בתוספת של 12% מהן כתמורה להוצאות משרדיות, מכל סכום שיגיע לקבלן בכל עת או יגבה אותן מהקבלן בכל דרך אחרת, לרבות באמצעות חילוט ערבויות. הקבלן יהיה זכאי לקבל לעיונו את פירוט ההוצאות האמורות.

53. בדק ותיקונים

53.1. לצורך ההסכם, תקופת הבדק פירושה: תקופה של 24 חודשים. מניינה של תקופת הבדק יתחיל מיום השלמת העבודה כמצוין בתעודת ההשלמה לעבודות, בהתאם לסעיף 52 בהסכם. ואולם, תקופת הבדק לחלק, רכיב, מוצר וכד' שבעלות המזמינה ותוקן ע"י הקבלן במסגרת ההסכם - תהיה תקופת הבדק 6 חודשים.

53.2. נתהווה בעבודות, תוך תקופת הבדק, נזק או פגם אשר נגרם כתוצאה מעבודה לקויה או שימוש בחומרים פגומים, כפוף לאמור בסעיף 35.16 לעיל - חייב הקבלן לתקן כל נזק או פגם כאמור, הכול לפי דרישת המפקח, ובלבד שדרישה כאמור תימסר לקבלן לא יאוחר מ- 3 חודשים לאחר תום תקופת הבדק; הוא הדין לגבי נזק או פגם שנתהווה תוך תקופת הבדק בכל תיקון שבוצע לפי סעיף 27 לעיל ואשר נגרם כתוצאה מעבודה לקויה או שימוש בחומרים פגומים. לגבי המתקנים - הדרישה תימסר לא יאוחר מחודש אחד.

53.3. אין באמור בסעיף קטן 53.2 בתנאים כלליים אלה כדי לגרוע מהאמור בסעיף 54.2.

53.4. ההוצאות הכרוכות במילוי התחייבות הקבלן לפי סעיף קטן 55.2 יחולו על הקבלן.

54. פגמים וחקירת סיבותיהם

54.1. נתגלו אי התאמה ו/או פגם בעבודות בזמן ביצוען, רשאי המפקח לדרוש מהקבלן שיחקור אחר סיבות אי התאמה ו/או הפגם ושיתקנם לפי שיטה שתאושר ע"י המפקח. הייתה אי התאמה ו/או הפגם כאלה שאין הקבלן אחראי להם לפי ההסכם - יחולו הוצאות החקירה והתיקון על המזמינה; הייתה אי התאמה ו/או הפגם כאלה שהקבלן אחראי להם לפי ההסכם - יחולו הוצאות החקירה על הקבלן, וכן יהיה הקבלן חייב לתקן, על חשבונו, את אי התאמה ו/או הפגם וכל הכרוך בכך. אם אי התאמה ו/או הפגם אינם ניתנים לתיקון, יהיה הקבלן חייב בתשלום פיצויים למזמינה. יובהר לעניין זה כי הקבלן יהא אחראי גם לטיב החומרים והרכיבים השונים שיסופקו על ידיו ובאמצעותו לצורך ביצוע העבודה, וכי אחריותו לגבי אלו תהא מול המזמין בלי קשר לאחריות הספק לקבלן.

54.2. בנוסף לכל האמור בהסכם, נתגלו אי התאמה ו/או פגם בעבודות תוך 5 שנים אחר גמר תקופת הבדק, הנובעים מביצוע העבודות שלא בהתאם לדרישות ההסכם, יהיה הקבלן חייב לתקן את אי התאמה ו/או הפגם וכל הכרוך בכך, על חשבונו, ואם אי התאמה ו/או הפגם אינם ניתנים לתיקון, יהיה הקבלן חייב בתשלום פיצויים למזמינה. לגבי המתקנים - תהיה התקופה רק שנתיים.

54.3. להבטחת מילוי התחייבויותיו של הקבלן ע"פ סעיפים 53-54, ימציא הקבלן למזמינה, במועד קבלת תעודת השלמה, ערבות בדק.

55. אי מילוי התחייבויות הקבלן לפי סעיפים 54, 53.2, 45.1

אם לא ימלא הקבלן אחרי התחייבויותיו לפי סעיפים 45.1, 53.2 או 54 בתנאים כלליים אלה, וזאת לאחר שניתנה לו הודעה מוקדמת בכתב של 14 יום, רשאית המזמינה לבצע את העבודות האמורות ע"י קבלן אחר או בכל דרך אחרת, ואם ההוצאות הכרוכות במילוי התחייבויותיו כאמור חלות על הקבלן, תהיה המזמינה רשאית לנכות את ההוצאות האמורות, בתוספת של 12% מהן כתמורה להוצאות משרדיות, מכל סכום שיגיע לקבלן בכל עת או לגבותן מהקבלן בכל דרך אחרת, לרבות באמצעות חילוט ערבויות.

פרק י"א – תשלומים

56. בתמורה לכל התחייבויות הקבלן ע"פ הסכם זה, מתחייבת המזמינה לשלם לקבלן את הסכום שיתקבל לפי חשבון אריתמטי, שיוכן על סמך הכמויות שתימדדנה בהתאם למחירי היחידות הקבועים בכתב הכמויות והמחירים **בניכוי ההנחה שהציע הקבלן במסגרת המכרז** המצ"ב להסכם זה **בנספח ד'** (להלן: "התמורה").

57. למען הסר ספק מצהירים הצדדים ומסכימים בזאת, כי המחירים שברשימת מחירי היחידות בניכוי ההנחה הם סופיים ואינם ניתנים לשינוי, והקבלן לא יהא זכאי לתוספת כלשהי על המחירים בגין ההתייקרויות בשכר העבודה ו/או במחירי החומרים ו/או מכל סיבה אחרת.

58. סכום התמורה ואופן התשלום יפורטו בנספח החשבונות והתשלומים המצ"ב **בנספח י'**.

59. למען הסר ספק מובהר בזאת, כי למעט תשלום עבור שינויים כמפורט בהסכם זה, לא יהיה הקבלן זכאי לכל תמורה נוספת מכל סיבה שהיא, לרבות ומבלי לפגוע בכלליות האמור לעיל, במקרה של התייקרות חומרים, שכר עבודה, או תשומות בניה.

60. סילוק שכר ההסכם

60.1. לא יאוחר מ-30 ימים מיום השלמת העבודות כולן, יגיש הקבלן למנהל חשבון סופי בצירוף כל המסמכים הקשורים בו וכן ספר המבנה והמתקנים ותכניות העדות המפורטים בסעיף 6 לעיל, כולל רשימת תביעותיו הסופיות.

60.2. שכר ההסכם ייקבע סופית ע"י המנהל על יסוד המכפלות של המחירים שבכתב הכמויות שבהצעת הקבלן הזוכה בכמויות שנמדדו לפי סעיף 51 לעיל, בהוספת או בהפחתת ערכו של כל שינוי לפי פקודת שינויים כאמור בסעיפים 47, 48, 49 לעיל.

60.3. משכר ההסכם שנקבע על ידי המנהל, יופחתו כל תשלומי הביניים ששולמו, וכן כל סכום אחר ששולם לקבלן עד אותו מועד על חשבון שכר ההסכם, אם שולם, ובניכוי כל סכום קצוב המגיע למזמינה מהקבלן על-פי ההסכם או על-פי כל הסכם אחר בין המזמינה לבין הקבלן או מכל סיבה אחרת. היתרה תשולם באשראי של שוטף + 80 יום מהגשת החשבון בגובה הסכום שאושר על ידי המפקח.

60.4. יתרת שכר ההסכם תשולם לקבלן כאמור לעיל בסעיף 60.2, בכפוף להתקיימות הבדיקות המפורטות בנספחים י"א ו-י"ב להסכם זה, לכך שהקבלן ימציא למזמינה הצהרה, על חיסול כל תביעותיו (**נספח ו'**) וכן ערבות בנקאית לתקופת הבדק (24 חודשים) בגובה של 10% מערך השכר הסופי המצטבר של ההסכם (כולל מע"מ), בנוסח המצורף **בנספח ח'** בהסכם זה (להלן: "ערבות הבדק"). הערבות האמורה תהיה צמודה למדד תשומות הסלילה כשהחודש הקובע לחישוב ההצמדה יהיה החודש הבסיסי כאמור בסעיף 60.7 להלן.

60.5. לא הגיש הקבלן את החשבון הסופי עם תום 30 יום מיום השלמת העבודות, רשאי המנהל, לאחר הודעה בכתב לקבלן, לערוך במקומו את החשבון הסופי ולקבוע את שכר ההסכם. משכר ההסכם שיקבע כאמור, ינוכו הוצאות עריכת החשבון על ידי המנהל, בתוספת של 12% מהן כתמורה להוצאות משרדיות - ועל היתרה תיווסף ריבית החשב הכללי לתקופה מיום ה-46 מיום הודעת המנהל לקבלן על עריכת החשבון הסופי.

60.6. שכר ההסכם שנקבע ע"י המנהל כאמור בסעיף קטן זה הוא סופי.

60.7. בהסכם זה:

"מדד" – מדד מחירי תשומות הסלילה כפי שמתפרסם בכל חודש על ידי הלשכה המרכזית לסטטיסטיקה או לפי כל מדד אחר שנקבע על ידי המזמינה מראש, המבוסס על נתוני הלשכה המרכזית לסטטיסטיקה, כמפורט בהסכם.

"חודש בסיסי" – החודש שקדם לחודש שבו חל המועד האחרון להגשת הצעת הקבלן.

"תנודות במדד" – ההפרש שבין המדד בחודש הבסיסי לבין המדד במועד בו בוצעה העבודה, או המדדים בחדשים בהם בוצעה העבודה, עבורה זכאי הקבלן לתשלום ביניים.

60.8. מוסכם במפורש, כי לא יחול שינוי כלשהו בשכר ההסכם.

פרק י"ב – סיום ההסכם או אי המשכת ביצוע

61. סילוק יד הקבלן ממקום ביצוע העבודות

- 61.1. המזמינה תהיה רשאית לסלק את ידו של הקבלן ממקום ביצוע העבודות ולתפוס את החזקה בו ולהשלים את העבודות - בעצמה או באמצעות קבלן אחר או בכל דרך אחרת בכל אחד מהמקרים המנויים להלן:
- 61.1.1. כשהקבלן לא התחיל בביצוע העבודות במועד שנקבע בצו התחלת עבודה או שהפסיק את ביצועו, ולא ציית תוך 14 יום - או במקרים מיוחדים תוך תקופה קצרה יותר שנקבעה במפורש בהסכם - להוראה בכתב מהמנהל להתחיל או להמשיך בביצוע העבודות, או כשהסתלק מביצוע העבודות בכל דרך אחרת;
- 61.1.2. כשהמנהל סבור שקצב ביצוע העבודות איטי מידי כדי להבטיח את השלמתו במועד הקבוע בהסכם או במועד שהוארך או קוצר להשלמתו, והקבלן לא ציית תוך 14 יום - או במקרים מיוחדים תוך תקופה קצרה יותר שנקבעה במפורש בהסכם - להוראה בכתב מהמנהל לנקוט באמצעים הנזכרים בהוראה שמטרתם להבטיח את השלמת העבודות במועד הקבוע בהסכם או במועד שהוארך או קוצר להשלמתו, כאמור בסעיף 42 בתנאים כלליים אלה;
- 61.1.3. כשיש בידי המנהל הוכחות, להנחת דעתו, שהקבלן אינו מבצע את העבודות בהתאם למפרטים, לתכניות וליתר מסמכי ההסכם, לאחר שהתראה בכתב לקבלן לא נשאה תוצאות רצויות;
- 61.1.4. כשהקבלן הסב את ההסכם, כולו או כל חלק ממנו, לאחר - בלי הסכמת המזמינה בכתב.
- 61.1.5. כשהקבלן העסיק קבלן משנה ללא הסכמת המזמינה, בכתב או מכללא ולא נענה להוראת המנהל לסלקו מביצוע המבנה
- 61.1.6. הקבלן אינו עומד יותר באחד או יותר מתנאי הסף כפי שנקבעו במכרז.
- 61.1.7. כשהקבלן פשט את הרגל או כשניתן נגדו צו כינוס נכסים או כשעשה סידור עם או לטובת נושיו ובגוף מאוגד, כשהגוף בפירוק - פרט לפירוק ללא חיסול עסקים אלא לשם יצירת גוף מאוגד אחר, ובלבד שיהיה קבלן רשום לפי החוק וכן יקבל אישור לעבוד כקבלן עבור המזמינה;
- 61.1.8. כשיש בידי המנהל הוכחות, להנחת דעתו, שהקבלן או אדם אחר בשמו של הקבלן נתן או הציע לאדם כלשהו שוחד, מענק, דורון או טובת הנאה כלשהי בקשר להסכם או לכל דבר הכרוך בביצוע ההסכם ובלבד שניתן לקבלן, אם רצונו בכך, להשמיע טענותיו בפני המנהל
- 61.1.9. כשהקבלן הושעה מרישום בפנקס הקבלנים או הורשע בפלילים בעבירה שיש בה כדי לפגוע בקיום התחייבויותיו לפי ההסכם או כשהקבלן הושעה מרישום כקבלן מוכר לביצוע עבודות עבור המזמינה.
- 61.2. סולקה ידו של הקבלן ממקום ביצוע העבודות, באמצעות הודעה בכתב מהמנהל רשאית המזמינה לנהוג כדלהלן:
- 61.2.1. להשתמש בכל החומרים, הציוד והמתקנים, או בכל חלק מהם, המצויים במקום ביצוע העבודות, לצורך השלמת העבודות;
- 61.2.2. לדרוש מהקבלן, באמצעות הודעה בכתב מהמנהל, לסלק ממקום ביצוע העבודות את כל החומרים, הציוד והמתקנים או חלק מהם. לא ציית הקבלן לדרישה זו, תוך 14 יום, רשאית המזמינה לסלק ממקום ביצוע

63.1. אם יתגלה בכל עת שאין אפשרות להמשיך בביצוע העבודות, כולן או מקצתן, מפאת מלחמה או כל סיבה אחרת שאין לקבלן שליטה עליה, יפנה הקבלן למזמינה והמזמינה תיתן לקבלן אישור בכתב, כי אמנם אין אפשרות להמשיך בביצוע העבודות, כולן או מקצתן, והקבלן ימלא אחר הוראות המנהל בכל הנוגע לאי המשכת ביצוע המבנה כאמור.

63.2. הסכום שישולם לקבלן במקרה של אי אפשרות המשכת ביצוע המבנה לפי סעיף קטן 63.1 יהיה, ערך העבודה שבוצעה עד לתאריך מתן האישור האמור - בהתאם למחירים והשיעורים הנקובים בכתב הכמויות ובפקודות השינויים. נוסף לכך ישולם לקבלן סכום שייקבע בהתאם לאמור בסעיף 45 בתנאים כלליים אלה.

63.3. תשלום הסכומים כאמור הוא לסילוק סופי ומוחלט של כל תביעות הקבלן, כולל תביעות פיצויי קיום ותביעות עבור הוצאות שנגרמו בגין אי המשכת ביצוע העבודות כאמור.

63.4. הורה המנהל לקבלן לסלק ממקום ביצוע העבודות חומרים, ציוד ומתקנים אחרים והקבלן לא סילקם או שלא ביצע פעולה אחרת בהתאם להוראות המנהל לפי סעיף קטן רשאית המזמינה לבצע את הפעולות האמורות על חשבון הקבלן, בעצמה או בכל דרך אחרת, והקבלן יישא בהוצאות הכרוכות בכך, בתוספת של 12% מהן כתמורה להוצאות משרדיות - ובהפחתת סכום שיאושר ע"י המנהל לכיסוי חלק סביר מההוצאות האמורות שיש לזקקן על חשבון המזמינה.

64. מס ערך מוסף

64.1. המחירים הנקובים בסעיפי כתב הכמויות בהסכם זה אינם כוללים מס ערך מוסף.

64.2. המזמינה תשלם את מס הערך המוסף בשיעור הקיים במועדי תשלום החשבונות ע"פ הסכם זה.

פרק י"ג - מניעת שריפות במקום ביצוע העבודה

65. כללי

65.1. מטרת הוראה זו לקבוע את הנהלים והפעולות שיש לבצע כדי למנוע שריפות בעת ביצוע העבודות הכרוכות בשימוש באש גלויה ו/או בכלי עבודה הגורמים לניצוצות אש.

65.2. ההוראה דנה בנוהלי עבודה באש גלויה לצורכי בינוי, אחזקה ושיפוצים במבנים בהם מאוחסן ציוד.

65.3. במבנים מאוחסן ציוד רב בעל ערך כספי, שרגישותו לאש או לנתזי חומר לוהטים (עבודות ריתוך) גבוהה מאד. על-מנת למנוע שריפות כתוצאה מעבודה באש (גלויה ו/או מוסוות) חובה על הקבלן או כל אחד מעובדיו ו/או כל אחד המועסק מטעמו להקפיד על נקיטה במיטב ומירב האמצעים למנוע שריפות.

66. תקנות עבודה באש

66.1. העבודות יתבצעו ע"פ התקנות של רשויות כיבוי האש בישראל התקפות בעת חתימת הסכם.

66.2. הגדרות - בהוראה זו פירוש המונחים הרשומים מטה כמוסבר בצידי:
"עבודה באש גלויה" - ביצוע עבודה באש (בריתוך גזי או חשמלי) או ביצוע כל פעילות אחרת הגורמת להתזת נתזים לוהטים השחזה וכד'.

"עובד" - כל עובד קבלן או מי מטעמו.

66.3. לא תעשה כל עבודה באש הקשורה לעבודות בינוי, אחזקה ושיפוצים במחסנים בהם מאוחסן ציוד אלא אם קוימו כל התנאים כלהלן:

- 66.4. ניתן אישור בכתב של המנהל והמפקח.
- 66.5. ניתן לבצע עבודה באש במחסן שלא כל תכולתו פונתה בתנאים כדלקמן:
- 66.5.1. בוצעה הפרדה של שטח ברוחב 10 מטר לפחות בין הציוד ו/או התכולה של המחסן ובין מקום ביצוע העבודה.
- 66.5.2. במשך כל זמן העבודה ולפחות שעה לאחר סיום העבודה, ימצא בשטח העבודה צוות כיבוי ופיקוח מטעם הקבלן (3 איש לפחות).
- 66.5.3. יש לוודא כי העובדים המשתמשים לצורך עבודתם באש גלויה, יהיו מתורגלים בהפעלת ציוד כיבוי אש ויהיו בקיאים בנוהלי ההתנהגות במקרה של שריפה.
- 66.6. לא תעשה עבודה באש במקום עבודה מאוכלס אלא אם קוימו כל התנאים כלהלן:
- 66.6.1. העבודה תעשה אך ורק במקומות שהוגדרו לכך מראש.
- 66.6.2. בסמוך למקום העבודה ימצא באופן קבוע ציוד כיבוי אש תקין ובדוק.
- 66.7. יש לוודא כי המקום שבו מבוצעת העבודה נקי מחומרים דליקים או מתלקחים וכי יש גישה חופשית לציוד כיבוי אש.
- 66.8. קיימים אמצעים נוספים לחציצה כגון: לוחות אזבסט-צמנט או חומר מעכב אש אחר, סמרטוטים רטובים וכיוצא בזה.

67. אחריות וביקורת

- 67.1. יש לוודא בקרב העובדים פרסום, ריענון ושינון הפקודות וההוראות הדנות במניעת שריפות תוך מתן דגש בנושאים להלן:
- 67.1.1. אין להשתמש בדלק או במוצרי לניקוי מקומות עבודה.
- 67.1.2. אין לתלות דבר על כבלי חשמל או על אביזרי חשמל השייכים לרשת החשמל.
- 67.1.3. אין להשתמש במכשירים או במערכת חשמל, שנתגלה בהם פגם כלשהו.
- 67.1.4. איסור עישון בשטחי אחסנה.
- 67.1.5. קיום אמצעי כיבוי אש תקינים.
- 67.2. המפקח רשאי להפסיק את העבודות אם לדעתו קיים חשש לבטיחות עובדי המזמינה או הציוד במקום ביצוע העבודות או המבנה.

ולראיה באו הצדדים על החתום:

הקבלן

המזמינה

מטה אשר ייצוג ופיתוח פרויקטים בע"מ • ד. נ. גליל מערבי • מיקוד 25206

החברה הכלכלית • טלפון ישיר: 04-9879604/5 • פקס 04-9879700

דואר אלקטרוני O.hakal@mta.org.il



נספח א' – מפרטים טכניים

מטה אשר ייזום ופיתוח פרויקטים בע"מ

שבילי מטה אשר-שביל המסילה

חוזה מס'

מפרט מיוחד
וכתב כמויות

15.11.2023

רשימת יועצים ומתכננים:

אדריכלות נוף: ערן געש - אדריכלות נוף 04-9909581 052-2758452
קונסטרוקטור: אורית רוב

רשימת מסמכים למכרז/ חוזה מס'

שם המסך	מסמך מצורף	מסמך שאינו מצורף
מסמך א'	הצעת הקבלן	
מסמך ב'	דוגמת חוזה	החוזה הסטנדרטי של ממשלת ישראל לביצוע מבנה ע"י קבלן – מדף 3210
מסמך ג-1	תנאים כלליים מיוחדים	המפרט הכללי לעבודות בנין של הועדה הבין משרדית (האוגדן הכחול) על כל פרקיו הרלוונטיים ומפרטים כלליים אחרים לרבות פרק 00 – מוקדמות בהוצאתם העדכנית כולל אופני מדידה ותכולת מחירים המצורפים לפרקים אלה.
מסמך ג-2	מפרט הטכני מיוחד	
מסמך ד	כתב כמויות	
מסמך ה	תוכניות	

המפרטים הכלליים הם אלה שבהוצאת הועדה הבין משרדית המיוחדת בהשתתפות משרד הבטחון ומשרד הבינוי והשיכון.

כל המסמכים לעיל מהווים יחד את מסמכי החוזה בין שהם מצורפים ובין שאינם מצורפים.

הצהרת הקבלן

הקבלן מצהיר בזאת כי ברשותו נמצאים המסמכים הנזכרים במכרז/חוזה זה, וכי קראם והבין את תכנם, קיבל את כל ההסברים אשר ביקש לדעת ומתחייב לבצע את העבודות בכפיפות לדרישות המוגדרות בהם.

הצהרה זו מהווה נספח למכרז/חוזה זה והינה חלק בלתי נפרד ממנו.

הערה:

המפרטים הכלליים המצויינים לעיל שלא צורפו למכרז ואינם ברשותו של הקבלן, ניתנים לרכישה בהוצאה לאור של משרד הביטחון.

-----תאריך-----

חתימת וחותמת הקבלן

מסמך ג'1

תנאים כלליים מיוחדים

פרק 00 – מוקדמות המהווה השלמה לנאמר בפרק 00 מוקדמות במפרט הכללי ובחוז'האמדף 3210

- 00.01 אתר העבודה
העבודות הכלולות במכרז/חווזה זה תבוצענה באתר שביל המסילה באזור אכזיב ובאזור רגבה.
- 00.02 תאור העבודה
העבודה המפורטת במכרז/חווזה זה מתייחסת לעבודות הכשרת מעבר הולכי רגל מעל גשרי רכבת, שבילים, מצללות, תאורה ועבודות נוספות הכל כמפורט בתכניות ובמפרטים המצ"ב.
- 00.03 היקף המפרט
יש לראות את המפרט המיוחד כהשלמה למפרט הכללי, לתוכניות ולכתב הכמויות ועל כן אין מן ההכרח שכל העבודה המתוארת בתכניות ובכתב הכמויות תמצא את ביטוייה במפרט המיוחד.
- 00.04 התאמת התכניות, המפרטים וכתב הכמויות
על הקבלן לבדוק מיד עם קבלת התכניות ומסמכי המכרז את כל המידות, הנתונים והאינפורמציה המובאים בהם. בכל מקרה שתמצא טעות או סתירה בתכניות, בנתונים, במפרט הטכני ובכתב הכמויות, עליו להודיע על כך למפקח ולבקש הוראות בכתב. ערעורים על הגבהים ועל המידות שמסומנים בתכניות יובאו מיד ע"י הקבלן לידיעת המפקח וירשמו ביומן העבודה. החלטת המפקח בנדון תהיה סופית: לא תקבל כל תביעה מצד הקבלן על סמך טענה שלא הרגיש בסטיות ובאי-התאמות.
- 00.05 תוכניות מכרז ותוכניות ביצוע
התוכניות הנלוות למכרז זה הן תוכניות "מכרז בלבד". עם חתימת החווזה יוחלפו התוכניות הנ"ל ב"תוכניות לביצוע".
אין לבצע על בסיס תוכניות למכרז, אלא אם קיבל הקבלן את אישור המתכנן וחתימה על התוכניות שהן טובות לביצוע.
- 00.06 תוכניות נוספות
אם במשך זמן הביצוע יוצאו תוכניות עם שינויים לגבי התוכניות המקוריות, יבצע הקבלן את העבודה לפי התוכניות המתוקנות.
מחירי היחידה הניתנים בחווזה זה יחייבו את הקבלן לגבי תוכניות חדשות ו/או מתוקנות. אין הקבלן רשאי לשנות שום פרט בשרטוטים ללא קבלת אישור בכתב מהמתכנן.
- 00.07 לוח זמנים
1. תוך 14 יום מיום חתימת החווזה על ידי הקבלן, יגיש הקבלן ב-3 העתקים לוח זמנים GANT ממוחשב לביצוע הפרוייקט. למפקח הזכות לדרוש ביצוע שינויים בלוח הזמנים בהתאם להחלטתו, ובתנאי שימסרו לקבלן תוך 14 יום מיום קבלת לוח הזמנים.
2. תקופת הביצוע לכל העבודות הכלולות במכרז/ חווזה תהיה 90 ימי לוח קלנדריים שדלהלן.

העבודה תחל תוך 10 ימים מתאריך הוצאת צו התחלת העבודה על ידי המפקח. לא תהיה כל תוספת לתקופת הביצוע בגין שבתות, חגים וימי גשם.

כמו כן, לא יקבל הקבלן תשלום בגין התייקרויות, עבור עבודות שיבצע לאחר תום תקופת הביצוע.

3. לוח זמנים יסוד

גמר עבודות עפר ופיתוח ומסירה למזמין בתוך 60 יום מצו התחלת העבודה

4. אי-עמידה בלוח זמנים יסודי זה יהווה הפרה יסודית של החוזה.

00.08 אתר התארגנות

אתר ההתארגנות של הקבלן יהיה לפי הנחיית המזמין. מיקום אתר ההתארגנות יאושר ע"י המפקח לפני הצבתו.

אזור ההתארגנות יהיה באחריותו הבלעדית של הקבלן על כל המשתמע מכך.

00.09 מניעת פגיעה בערכי טבע

שטח האתר מצוי בשמורת טבע ובאזור עשיר בערכי טבע לפני העבודות יסומן ע"י הקבלן אזור העבודות ואזורים שיוגדרו לשימור, באזורים הנ"ל לא תעשה כל עבודות כולל מעבר רכבי עבודה בתוכם. לא ישולם בנפרד עבור סימון האזורים ורואים אותו ככלול במחירי העבודות.

על הקבלן להקפיד ולהמנע משפיכת חומרי בנייה מחוץ לאזור הבנייה.

00.10 מניעת שפך קרקע

על הקבלן לנקוט בכל האמצעים הדרושים ובכל סוגי כלי עבודה על מנת להימנע משפיכות קרקע ו/או פסולת באתר העבודה או בקרבתו. לא יורשו שפיכות אדמה ו/או פסולת אלא באתר מוסכם על דעת המפקח ורשות ניקוז וקק"ל, ובאחריות הבלעדית של הקבלן.

00.11 רשיונות ואישורים

לפני תחילת ביצוע העבודה ימציא הקבלן לפי הצורך למנהל ולמפקח את כל הרשיונות והאישורים לבצוע העבודה כפי המפורט בחוזה הממשלתית.

00.13 דרכי גישה לאתר העבודות

לחלק מאתר העבודה הגישה לרכב מוגבלת. על הקבלן להערך לעבודה עם כלים אשר ניתן לשנע אותם לפי תנאי השטח הקיימים. לפני תחילת ביצוע העבודה ימציא הקבלן למנהל ולמפקח את הצעתו לשינוע כלי עבודה עד לאתר העבודה. מובהר בזאת ששינוע כלי העבודה, עובדים וכל הכרוך בקושי בדרך הגישה כלול במחירי המכרז ולא ישולם עליהם בנפרד.

00.14 מים, חשמל

החשמל והמים הדרושים לביצוע העבודה, יהיו באחריות הקבלן ועל חשבונו.

15. ביצוע שינויים ועבודות חריגות

15.01 למזמין ולנציגו הסמכות לדרוש שינויים ועבודות חריגות שאינן מפורטים במפרט זה ובחוזה שבין הקבלן למזמין.

15.02 עבודות אלה תבוצענה ע"י הקבלן אך ורק לאחר קיום כל התנאים המפורטים להלן:

א. הצעת מחיר לעבודה המוזמנת על בסיס כתב כמויות וניתוח מחירים בהתאם למחירי החוזה, שעות עבודה וחומרים.

ב. ההוראה נמסרה בכתב או נרשמה ביומן העבודה של הקבלן בחתימת המזמין או נציגו.

ג. ההוראה כוללת מחיר סופי מוסכם.

ד. חשבונות עבור עבודות מסוג זה יאושרו רק אם קוימו התנאים המפורטים לעיל.

16. פיקוח בזמן הביצוע

- 16.01 המזמין רשאי למנות מטעמו מפקח ומתאם לביצוע העבודה.
למפקח מטעם המזמין תינתן הסמכות לבקר ביצוע העבודה על כל שלביה על מנת להבטיח ביצוע בהתאם לתנאי מפרט זה, התוכניות והמפרטים שהוגדרו ולתקנים הנדרשים.
- 16.02 למפקח הסמכות להורות על שינויים וביצוע עבודות חריגות בשם המזמין.
- 16.03 המפקח רשאי לדרוש מהקבלן תיקון, שינוי והריסה של העבודה, אשר לא בוצעה בהתאם לתוכניות או להוראותיו והקבלן יהיה חייב לבצע את הוראות המפקח תוך התקופה שתיקבע על ידו.
- 16.04 המפקח יהיה רשאי לפסול כל חומר או כלי עבודה, הנראים לו כבלתי מתאימים לעבודה זו, וכמו כן יהיה רשאי לדרוש בדיקה ובחינה של כל חומר נוסף לבדיקות הקבועות המצוינות בחוזה.
- 16.05 המפקח יהיה רשאי להפסיק את העבודה בכללה, או חלק ממנה, או עבודה במקצוע מסוים, אם לפי דעתו אין העבודה נעשית בהתאם לתוכניות, המפרט הטכני, או הוראות המפקח.
- 16.06 המפקח יהיה הקובע היחידי והפוסק האחרון בכל שאלה שתתעורר ביחס לטיב החומרים, לטיב העבודה ולאופן ביצועה.
- 16.07 ביקורת עבודות :
הקבלן חייב להעמיד על חשבונו לרשות המפקח את הפועלים, הלכים והמכשירים הנחוצים בשביל ביקורת העבודה.

17. הזמנת עבודה חלקית ומסירה לאחריים

- 17.01 אין המזמין מתחייב כי כל העבודות של כתב הכמויות אמנם תוזמנה במלואן.
המזמין שומר לעצמו את הזכות להזמין עבודה חלקית בלבד ו/או לבטל סעיפי ביצוע שונים. הכל בהתאם להחלטתו הבלעדית.
לקבלן לא תהא כל עילה לתביעה כספית ו/או דרישה לשינוי מחירי היחידה, או כל תביעה אחרת.
- 17.02 המזמין שומר לעצמו את הזכות למסור את העבודות שיבוטלו לעיל, לביצוע ע"י קבלנים אחרים אשר יהיו קשורים בחוזה ישירות עם המזמין, וללא כל תביעה כספית כנ"ל.

18. עדיפות בין מסמכים

בכל מקרה של סתירה ו/או אי-התאמה ו/או דו-משמעות ו/או פירוש שונה בין התיאורים והדרישות במסמכים השונים, ייחשב סדר העדיפויות כדלהלן :
כתב כמויות, תוכניות, מפרט מיוחד, מפרט כללי, תקנים (המוקדם עדיף על המאוחר).
בכל מקרה של אי-התאמה בין המידות שבכתב הכמויות לבין המידות שבתוכניות או במפרט, רואים את המחיר כאילו נקבע לפי המידות שבכתב הכמויות.
אופני המדידה והתשלום המצוינים בכתב הכמויות עדיפים על אופני המדידה והתשלום המצורפים למפרט הכללי.

19. טיב החומרים

החומרים והמוצרים יהיו חדשים ומשובחים ויתאימו לדרישות המפרט והתקנים הישראליים העדכניים. בהעדר תקן ישראלי, יתאימו החומרים והמוצרים לדרישות התקנים הבריטיים המתאימים, או לתקני ארץ הייצור.

כלל הוא שעל הקבלן לספק את החומרים והמוצרים מהסוג המעולה מתוך המבחר שמתיר התקן, אלא אם כן נקבע סוג אחר במסמכי החוזה.

20. מקור החומרים

הקבלן חייב לקבל אישור המפקח על מקור החומרים. אין אישור המקור משמש אישור לטיב חומרים מאותו מקור. אישור חומר ממקור מסוים אינו משמש אישור לכל שאר המשלוחים מאותו מקור.

21. אישור דגימות ובדיקות שדה והתאמה לתקנים

אישור דגימות של חומרים ו/או מוצרים על ידי המפקח אינו גורע במאומה מאחריותו המלאה והבלעדית של הקבלן לטיב החומרים והמוצרים המסופקים במתכונת אותן דגימות כפי שטיב זה מוגדר במפרט ו/או בתקנים.

כל ההוצאות לביצוע בדיקות השדה, בדיקות מעבדה להתאמה לדרישות התקן ושל הוצאות המדגמים הנדרשות ע"י המפקח אם לפי המפורט במפרט ובתוכנית ו/או אם תדרשנה לדעתו של המפקח תהיינה על חשבון הקבלן בלבד ויראו אותן ככלולות במחירי היחידה השונים. על הקבלן למסור את כל תוצאות הבדיקות למפקח.

22. ציוד

הקבלן יבצע את העבודה בציוד שיהיה מטיפוס מאושר ויימצא במצב תקין. ברשות הקבלן יימצא כל הציוד הדרוש (מכאני, למדידה וכו') לצורך העבודה ובקרתה בהתאם לדרישות המפקח.

23. העסקת קבלני משנה של הקבלן הראשי

- א. הקבלן יוכל להעסיק בעבודה זו רק קבלני משנה שיאושרו ע"י המזמין.
- ב. הקבלן יגיש תוך שבוע מיום צו התחלת העבודה, רשימה של כל קבלני המשנה שבדעתו להעסיק, לצורך קבלת אישור המפקח.
- ג. בידי המפקח לאשר או לפסול קבלנים עפ"י הרשימה שתימסר. אישור הקבלנים עפ"י שיקולי המזמין ו/או נציגו בלבד וללא עוררין. הקבלן יציע לאישור קבלני משנה אחרים במקום אלו שייפסלו.
- ד. למזמין הסמכות להפסיק עבודתו של קבלן משנה, גם אחרי שאושר ותוך כדי העבודה באם לא יהיה שבע רצון מרמה ו/או קצב הביצוע.
- ה. כל פסילה של קבלן משנה כלשהו, אם לפני הביצוע ואם במהלך הביצוע, לא תהווה כל עילה מצד הקבלן לתביעה כספית כל שהיא, או דחיית לוח הזמנים (הארכת תקופת הביצוע).

24. בטיחות

על הקבלן לנקוט בכל אמצעי הבטיחות הנדרשים בפקודת הבטיחות בעבודה (נוסח חדש) תשי"ל 1970.

על הקבלן לרכז את הציוד וחומריו במקום מרוכז שלא יהווה מכשול ומטרד לעובדים במקום ולמזדמנים למקום.

על הקבלן לחבר את ציודו למקור החשמל באמצעות מכשיר פחת זרם.

על הקבלן לגדר את שטח הבנייה בהתאם לדרישות הבטיחות.

כל העבודות תעשינה בזהירות ותוך הקפדה על שמירת חוקי הבטיחות הקיימים כלפי סוג זה של עבודות.

25. **מחיר כולל**
 רואים את העבודות הכרוכות במילוי התנאים המפורטים לעיל ככלולים במחיר היחידה של מכרז/חווזה זה והן לא תימדדנה ולא תשולמנה בנפרד, אלא אם צוין הדבר במפורש בכתב הכמויות.
26. **אישור הקבלן**
 הקבלן מאשר בזאת כי למד את כל הדרוש לידיעתו בקשר לכל התנאים המפורטים לעיל וכן את כל יתר העובדות המשפיעות על העבודה. המחירים שיציע הקבלן בכתב הכמויות יהיו סופיים ויכללו את כל ההוצאות הכלליות והמקריות שתידרשנה בגלל התנאים הנ"ל. לקבלן לא תהא כל עילה לתביעה ולא לתשלום כל תוספת עבור קיום תנאים אלו.
 הצהרה והתחייבות זו כוללת גם את הכלים, המכשירים, כלי עבודה וכוחות עבודה הדרושים לשם ביצוע העבודה הכלולה במפרט זה.
27. **תנאים מיוחדים**
 רואים את הקבלן כאילו התחשב בהצגת המחירים, בכל התנאים המפורטים בחווזה, בתוכניות, במפרט ובאופני המדידה והתשלום.
 המחירים המוצגים להלן ייחשבו ככוללים את ערך כל ההוצאות הכרוכות במילוי התנאים הנזכרים באותם מסמכים על כל פרטיהם. אי הבנת תנאי כלשהו, או אי התחשבות בו לא תוכר על ידי המנהל כסיבה מספקת לשינוי המחיר הנקוב בכתב הכמויות ו/או כעילה לתשלום נוסף מכל סוג שהוא.
28. **מחירי היחידה**
 מחירי היחידה המוצגים בסעיפי הכמויות ייחשבו ככוללים את ערך:
 א. כל החומרים (ובכלל זה מוצרים לסוגיהם וחומרי עזר הנכללים בעבודה ושאינם נכללים בה) והפחת שלהם.
 ב. כל העבודה הדרושה לשם ביצוע בהתאם לתנאי החווזה, לרבות עבודות הלוואי והעזר הנזכרות במפרט והמשתמעות ממנו במידה ועבודות אלה אינן נמדדות כפריטים נפרדים.
 ג. השימוש בציוד מכאני, כלי עבודה, מכשירים, מכוונות, פיגומים, דרכים זמניות וכו', הרכבתם ופירוקם.
 ד. הובלת כל החומרים, כלי עבודה וכו' אל מקום העבודה ובכלל זה העמסתם ופריקתם, וכן הובלת עובדים לאתר וממנו.
 ה. אחסנת החומרים, הכלים, המכוונות וכו', שמירתם וכן שמירת העבודות שבוצעו.
 ו. הוצאותיו הכלליות של הקבלן (הן הישירות והן העקיפות) ובכלל זה הוצאותיו המוקדמות והמקריות.
 ז. המיסים הסוציאליים, הוצאות הביטוח וכו'.
 ח. הוצאות אחרות מאיזה סוג שהוא אשר תנאי החווזה מחייבים אותו.
 ט. רווחי הקבלן.
29. **כתב כמויות**
 כתב הכמויות מהווה השלמה לתוכניות ועל כן כל פריט המתואר בתוכניות אינו חייב למצוא את ביטויו המלא והמפורט בכתב הכמויות ואין הדבר מחייב מתן תיאורים דומים ליתרם. כלל הוא: מתן תיאורים חלקיים או נרחבים לאחד או למספר פריטים מפרק מסוים אינו גורע מכלליות ההערות הכלליות הנתונות בראש פרקים אלה.
30. **מדידת נטו**
 בהעדר הוראות אחרות יימדד כל אחד מהפריטים נטו לפי פרטי התוכניות, כשהפריט מושלם וקבוע במקומו. כל מקום בו מצוין כי המידה היא "עד..." – פירושה "עד בכלל".

31. **מחירי יסוד**
מחירי יסוד של חומרים ומוצרים הם המחירים בביח"ר ביום הגשת ההצעה על ידי הקבלן. מחיר יסוד מתייחס למחיר נטו של החומרים והמוצרים, מבלי להביא בחשבון פחת מכל סוג שהוא. שינוי במחיר רכישה יופחת או יוסף למחיר היחידה כהפרש נטו בין מחירי היסוד בלבד.
32. **מחיר מוצר שווה ערך**
בכל מקום שמצוין שם היצרן או שמו המסחרי של חומר או מוצר, מתייחס מחיר המוצר בכתב הכמויות רק למוצר מסוים זה. חומר או מוצר אחר שאושר על ידי המפקח כשווה-ערך לראשון, מחירו ייקבע בהתאם וזאת בין אם החומר או המוצר הוחלף כשווה-ערך ביוזמת הקבלן או ביוזמת המפקח. בכל מקרה טעון השימוש במוצר שווה-ערך לזה המצוין במסמכי החוזה אישור מוקדם של המפקח.
33. **עבודה ביומית**
מדידת שעות העבודה תהיה לפי שעות הריאליות והמחיר כולל: כל ההטבות הסוציאליות ושאר תשלומי החובה, זמן הנסיעה, אשל, כלי עבודה, הנהלת עבודה, ההוצאות הכלליות והרווח. תשלום ביומית בעד ציוד מכאני, אם תוזמן עבודה כזו, יהיה לפי המחירון העדכני והתנאים של מע"צ.
34. **עבודות שלא יימדדו**
העבודות המפורטות מטה לא ימדדו ולא ישולם בעדן. רואים אותן ככלולות בשכר החוזה מבלי היותן מפורטות:
א. תיאום עם כל הגורמים.
ב. אמצעי זהירות למניעת הפרעות ותקלות לפעילות הקיימת בשטח.
ג. מבנה עזר – מחסנים, מבנה למפקח וכדומה.
ד. מדידות, סימון, פירוק וחדוש סימון.
ה. סידור ניקוז ארעי ודרכים ארעיות.
ו. סילוק חומרים וחלקי מבנה שנפסלו ופורקו ואספקת חומרים אחרים במקומם.

חתימת וחותמת הקבלן

תאריך

מסמך ג'2 מפרט מיוחד ואופני מדידה מיוחדים

המהווה חלק בלתי נפרד ממכרז/חוזה זה

פרק 51 - עבודות עפר

מפרט טכני מיוחד המהווה השלמה לנאמר בפרקים 51 במפרט הכללי.

- 01.1 סוג הקרקע :
- המונח "חפירה" הנזכר בהצעה/הסכם זה פירושו חפירה ו/או חציבה בכל סוג של קרקע אף אם לא מוזכרת "חציבה" במפורט.
המונחים "עפר" או "אדמה" מתייחסים גם לאבנים ו/או לסלעים.
מחיר ההצעה מתייחס לעבודה באדמה יבשה ו/או בוצית כפי שידרש בכל מקרה וכן לכל צורת חפירה ו/או חציבה לרבות עבודת ידיים או שימוש בציוד מכני לפי הוראות המפקח.
על הקבלן לבקר באתר הפרויקט על מנת לבדוק בעצמו את סוגי הקרקע הקיימים במקום.
- 01.2 חומר עבור מילוי מהודק ומילוי חוזר יהיה מחומר החפירה במקום או מחומר מאושר ע"י המפקח.
- 01.3 סילוק עודפים - האדמה שאינה מתאימה למילוי חוזר ו/או פסולת בנין תסולק על ידי הקבלן על חשבונו למקום מאושר על ידי הרשויות, המזמין והמפקח ללא התחשבות במרחק ההובלה, לא תשולם לקבלן שום תוספת מחיר עבור סילוק האדמה והפסולת.
- 01.4 חפירת/חציבת תעלות לקורות יסוד ולקורות קשר: העבודה כוללת יישור והידוק תחתית התעלה, החזרת חומר מילוי מאושר ע"י המפקח אל החפירה לאחר פירוק התבניות והידוק בשכבות והרחקת שארית החומר החפור למקום שפיכה מאושר.
- 01.6 גבהים
- על הקבלן לבדוק באתר את הגבהים הקיימים המסומנים בתכניות וכל ערעור על הגבהים ייעשה לא יאוחר משבוע ימים מיום הוצאת צו התחלת העבודה. טענות שתובאנה לאחר מכן לא תילקחנה בחשבון.
הבדיקות והמדידה לפני ואחרי ביצוע העבודה ייעשו ע"י הקבלן ועל חשבונו. אין להתחיל בעבודות העפר לפני אשור מדידה ע"י המפקח.
- 01.7 חישוף
- הקבלן יבצע חישוף בכל שטח העבודה לפי הנחיות המפקח. הסרת צמחיה וניקיון השטח כלולים במחירי העבודה השונים, לא ישולם בנפרד.

פרק 40 – עבודות פיתוח

מפרט טכני מיוחד המהווה השלמה לנאמר בפרקים 40 במפרט הכללי.

- 40.03 שבילים ודרכים
- יש לסמן באמצעות יתדות את תוואי השביל ואת שלד הפיתוח לפני חישוף. לאחר סימון יזומן אדריכל הנוף ונציג המזמין לאישור גבולות העבודה ושלד הפיתוח.
מאחר ומדובר בשטח טבעי בעל רגישות רבה, סימון והתוויית השבילים והרחבות יעשו על פי הנחיות בשטח בהתאמה לשימור צמחייה ואלמנטים שיוגדרו לשימור ע"י מפקח.
חישוף השטח יעשה בצורה מינימלית עם מרווח עבודה שיקבע ע"י המפקח. תחום העבודה יסומן ע"י הקבלן לפי הנחיות המפקח בשטחים רגישים לפי שיקול דעתו של המפקח. חל איסור על עבודות מחוץ לתחום העבודה שיסומן לעיל.

40.06 כיסוי בטון לברזל בכל עבודות הפיתוח יהיה 5 ס"מ אם לא צויין אחרת בתכניות.
המרחק יובטח באמצעות שומרי מרחק מאושרים.

חתימת וחותמת הקבלן

תאריך

מסמך ד'
כתב כמויות
המהווה חלק בלתי נפרד ממכרז/חוזה זה

**מכרז/ חוזה
מסמך ה'
מערכת תכניות**

רשימת תוכניות אדריכלות נוף:

תאריך	מס' מהדורה	קנה מידה	תאור תכנית	מס. תכנית
13.06.2023	0	1:1250	תכנית שבילים	100
13.06.2023	0	1:1250	תכנית שבילים	101
13.06.2023	0	1:250	מבואת גשר הזיו	102
13.06.2023	0	1:250	תכנית שבילים	103
14.09.2023	1	1:250	תכנית משולש אכזיב	104
14.06.2023	0	1:50/1:25	פרטי סככות אמת מים	105
13.06.2023	0	1:50	פרטי גשר מס' 1 ומס' 2	400
13.06.2023	0	משתנה	פרטי פיתוח	401
19.09.2023	0	משתנה	פרטי פיתוח	402

רשימת תוכניות קונס':

תאריך	מס' מהדורה	קנה מידה	תאור תכנית	מס. תכנית
06.07.2023	1	משתנה	פרטי פיתוח	20 -04A -01

רשימת תוכניות חשמל ותאורה:

תאריך	מס' מהדורה	קנה מידה	תאור תכנית	מס. תכנית
31.08.23	0	1:250	תכנית חשמל ותאורה	ח-1 / 830

כמו-כן תכניות ותרשימי עזר העשויים להתווסף תוך כדי התקדמות העבודה.

חתימת וחותמת הקבלן

תאריך

מטה אשר ייוצא ופיתוח פרויקטים בע"מ • ד. נ. גליל מערבי • מיקוד 25206

החברה הכלכלית • טלפון ישיר: 04-9879604/5 • פקס 04-9879700

דואר אלקטרוני O.hakal@mta.org.il



נספח ב' – תכניות למכרז / לביצוע

**מכרז/ חוזה
מסמך ה'
מערכת תכניות**

רשימת תוכניות אדריכלות נוף:

מס. תכנית	תאור תכנית	קנה מידה	מס' מהדורה	תאריך
100	תכנית שבילים	1:1250	0	13.06.2023
101	תכנית שבילים	1:1250	0	13.06.2023
102	מבואת גשר הזיו	1:250	0	13.06.2023
103	תכנית שביל ים לים	1:250	0	13.06.2023
104	תכנית משולש אכזיב	1:250	1	14.09.2023
105	פרטי סככות אמת מים	1:50/1:25	0	14.06.2023
400	פרטי גשר מס' 1 ומס' 2	1:50	0	13.06.2023
401	פרטי פיתוח	משתנה	0	13.06.2023
402	פרטי פיתוח	משתנה	0	19.09.2023

רשימת תוכניות קונס':

מס. תכנית	תאור תכנית	קנה מידה	מס' מהדורה	תאריך
20-04A-01	פרטי פיתוח	משתנה	1	06.07.2023

רשימת תוכניות חשמל ותאורה:

מס. תכנית	תאור תכנית	קנה מידה	מס' מהדורה	תאריך
ח-1 / 830	תכנית חשמל ותאורה	1:250	0	31.08.23

כמו-כן תכניות ותשרימי עזר העשויים להתווסף תוך כדי התקדמות העבודה.

חתימת וחותמת הקבלן

תאריך

מעקה בטוחות בגשרים מס' 1,2 400

מעקה חזית
קני"מ 1:20

עגון ברתום לפסי רכבת
קני"מ 1:10

עגון בקר בטון מזוין

תעודת: 1- כל חלקי המעקה יוצלנו בטכניקה לכאבי רגל ומשקל נוראש בחוק הישראלי.
2- כרום, אבן, סיד - רצף מנעול, שריר ורגלים 3"8.
3- גובה רכבת - 4-400מסמס - 3 מ"מ מול מעקה למעט מיתר.
4- כל הרכיבים יבנו, למטר וקר שישו שריר. באבט נלכו קר. אשר אשר ע"י ומפקח מראש וכתוב אולכ באבט לפי בודרת האודרכל.
5- כל חלקי המעקה יבנו בטכניקה באבט בחומר בונט לפי כחורת אודרכל.
6- קשת המעקה עם סכסכה חמ מחרת.
7- ש' חלקי המעקה יבנו לפי אודרכל המעקה לכלי בנזק-workshop drawings.

ערן געש - אדריכלות נוף

חתך לרוחב
קני"מ 1:25

שביל המסיכה
קני"מ 1:50

חזית מזרחית
קני"מ 1:50

תכנית
קני"מ 1:50

חתך לרוחב
קני"מ 1:25

חזית מזרחית
קני"מ 1:50

תכנית
קני"מ 1:50

מקרא:

תרשים סביבה

עמוד תצפית	חומה	הארץ
לוח	לאשר	קצוץ
מדרגה	צנח	

עם הסמל: **חכ"ל מטה אשר**

עם הסימון: **שביל מטה אשר**

עם התכנית: **פרטי גשר מס' 1, 2**

מספר הייצוג:	1399
מספר הגיליון:	400
גודל:	1:50
תאריך:	13.06.23
האריך:	אדריכל איריא ערן געש
כתיב:	קבוצת רישום

ערן געש - אדריכלות נוף
ינו, ד.ב. טושכ 20155
052-2754422 רח' 04-9099333
good@vision.net.il www.erongosh.com

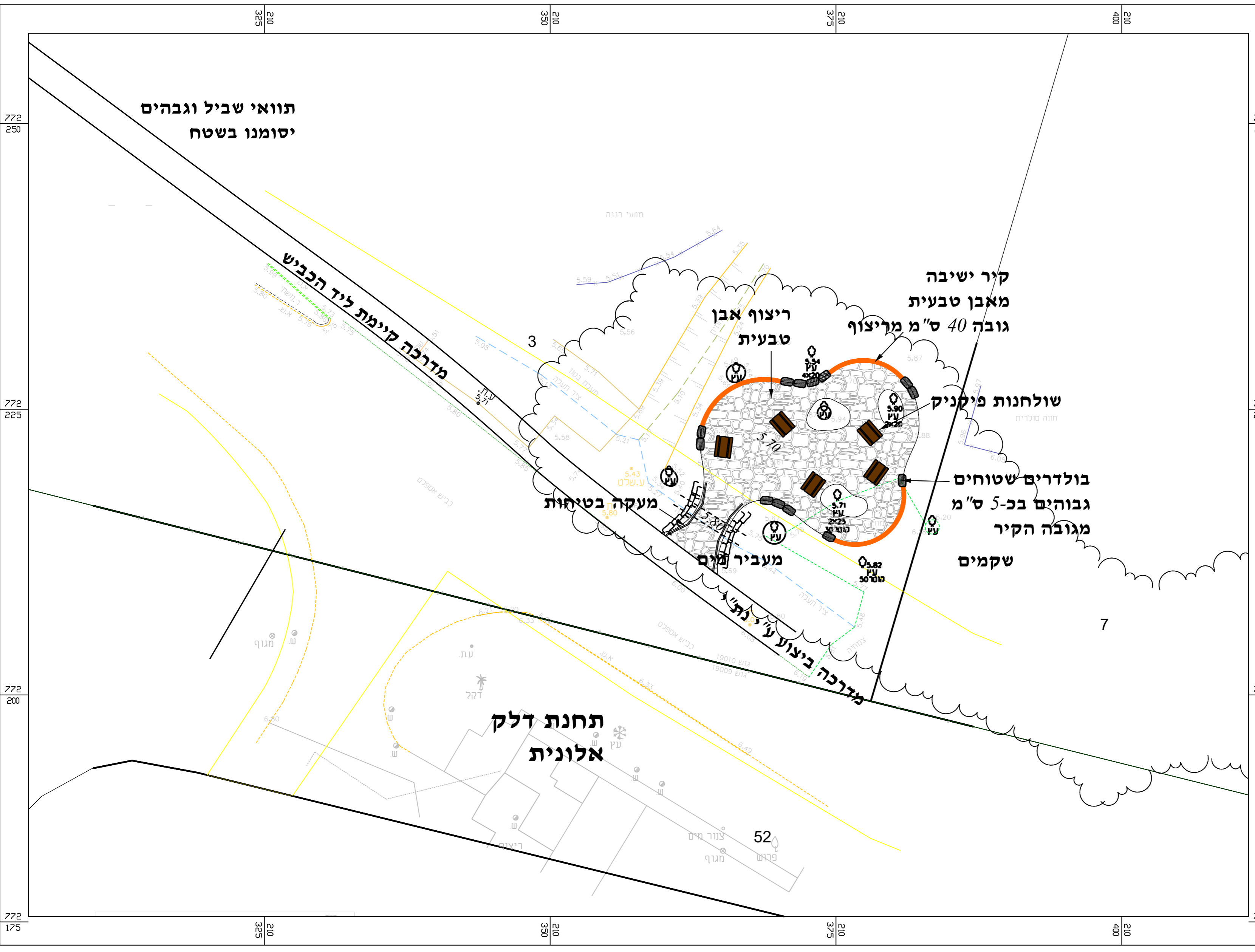

תמונה	חתימה	תאריך

שניים ותוספות	חתימה	לעיין	לאישור	למכרז	לביצוע
מהדורה	צפון				
0					

שם המזמין: **חכ"ל מטה אשר**

שם הפרוייקט: **שביל מסילה כזיב - לימן**

שם התכנית: **מבואת גשר הזיו**

מספר הפרוייקט: 1399	מספר הגיליון: 102
----------------------------	--------------------------

קב"מ	1:250	מידות גליון
------	--------------	-------------

תאריך	13.06.23	אדריכל אחראי ערן געש
-------	-----------------	-----------------------------

קובץ	קבצים נלווים
------	--------------

ערן געש - אדריכלות נוף
 עד , ד.נ. משגב 20155
 טל . 04-9909581 פקס 04-9909933, נייד 052-2758452
www.erangaash.com goash@netvision.net.il

תמסרה	חתימה	תאריך



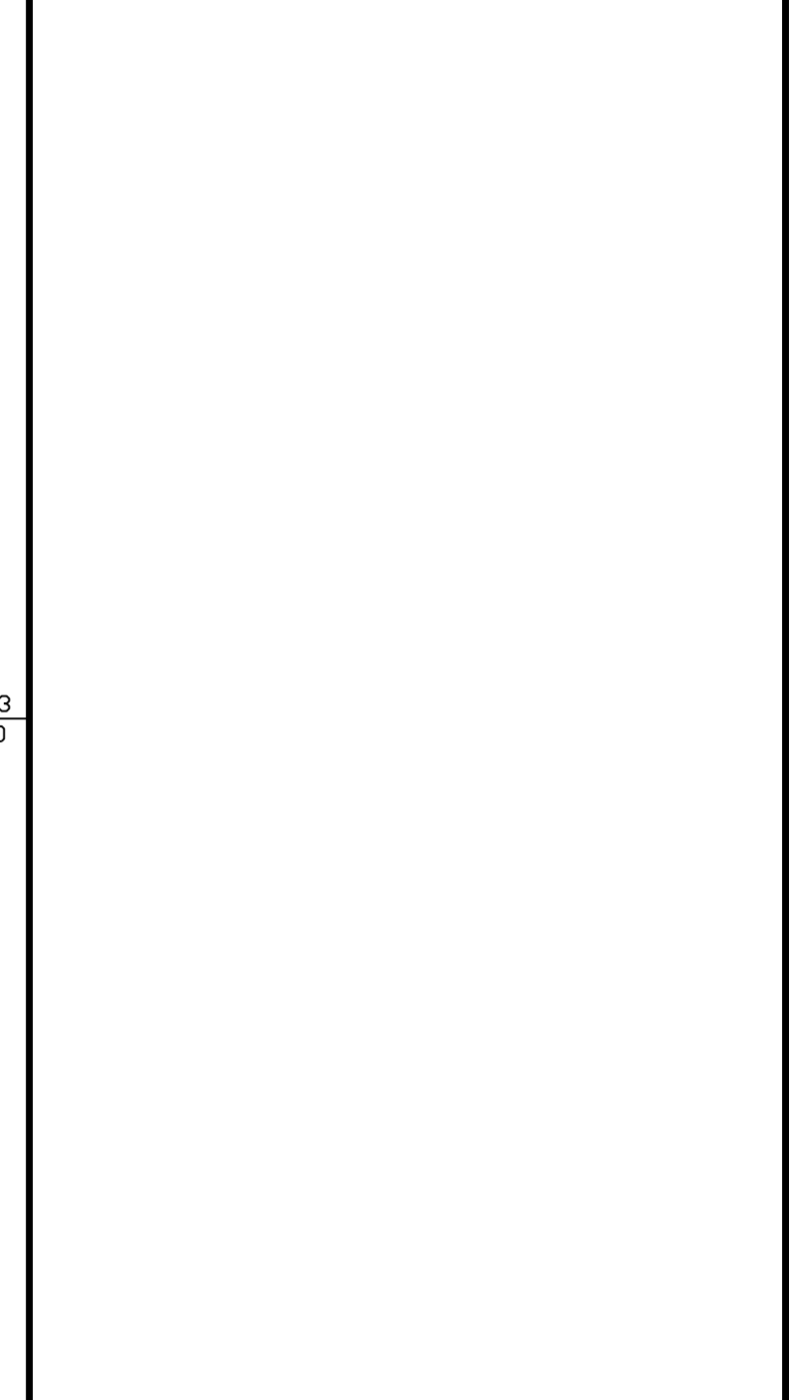

גבול מסילת רכבת

שם המזמן: **חכ"ל מטה אשר**

שם הפרויקט: **שביל מסילה כזיב - לימן**

שם התכנית: **תכנית שבילים גשר הרכבת ההיסטורית**

מספר הפרויקט: 1399	מספר הגליון: 101
קב"מ: 1:1250	מידות גליון
תאריך: 13.06.23	אדריכל אחראי: ערן געש
קובץ	קבצים נלווים

ערן געש - אדריכלות נוף
 יעד, ד.נ. משגב 20155
 70, 04-9909581 פקס, 04-9909933 ני 052-2758452
 www.erangoosh.com goosh@netvision.net.il

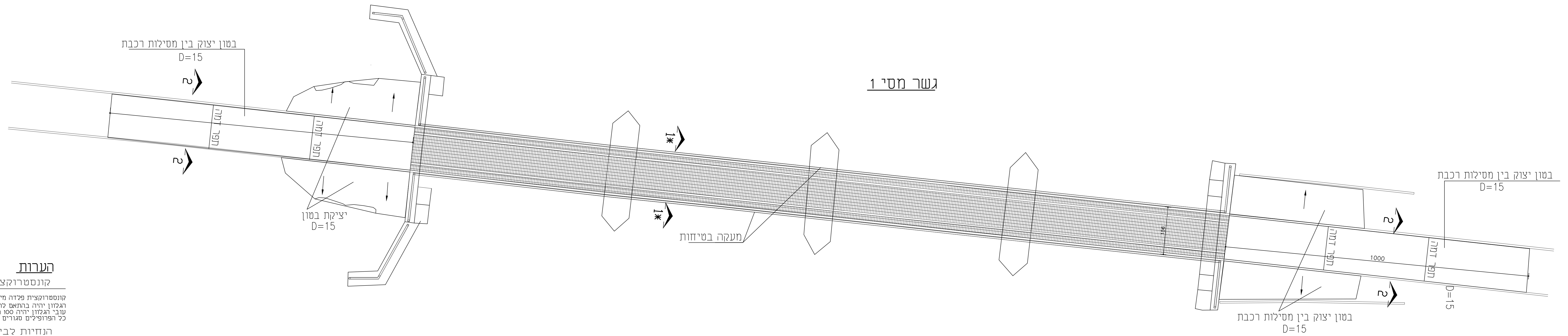

הערות

קונסטרוקצית פלדה

קונסטרוקצית פלדה מיוצרת מפרופילים ואבירים מגולונים גליון חס תנאי.
 הגיון ירה ברתאם לתיי 98
 עבי הגיון ירה סט מיקרו
 כל הפרופילים טורים בפצולת עי פח 3 מ"מ.

הנחיות לביצוע עבודות ריתוך:

- הריתוך יעשה רק על ידי רחכים מוסמכים עי מכן התמנים שתועדהם בעלת תוקף כל תפרי הריתוך יהיו רצופים אלא אם סמון אחרת בתכנית.
- שטחי הריתוך יהיו נקיים ולא יכלו סיגים ופסולת אחרת.
- כל אמתנים כגון עמודים, קורות, ומרשיים, יעשו מפרופילים שלמים.
- אם יהיה הכרח לבצע תפר באלמנטים הלי, מיקום התפר ופרטי בצועו יקבעו עי מתכנן.
- החלקים המיועדים לריתוך חייבים להיות יבשים לחלוטין
- תפרי הריתוך יהיו מכאים, אחידים, שטחי צלעות ורצופ
- הריתוכים ייעשו לסרגין ובקטעים קצרים למשת דפורמציות.
- אקשוררות לריתוך יהיו כדוגמת זיקה Z-2100 לעוגרים Z-2603
- הריתוכים יעשו מיד לאחר השלמתם, או בין שכבת ריתוך לשכבה נוספת.
- מסיגים (שלקה) ומכל פסולת אחרת.
- תפרי שקע בזומרים שעוביים 5 מ"מ ומעלה יש להכין פאות.
- עובי תפר הריתוך יהיה חזק ביותר של החלקים המחוברים, אך לא קטן מ- 4 מ"מ.
- סתימת כל מרווחים בין החלקים השונים, גם בתפרים מסועפים, עי מיליקון אקריילי.
- אין להתחיל בעבודות צבע וחייפי לפני בדיקת המתנס ואשרר השלמת מב

גשר מסי 2

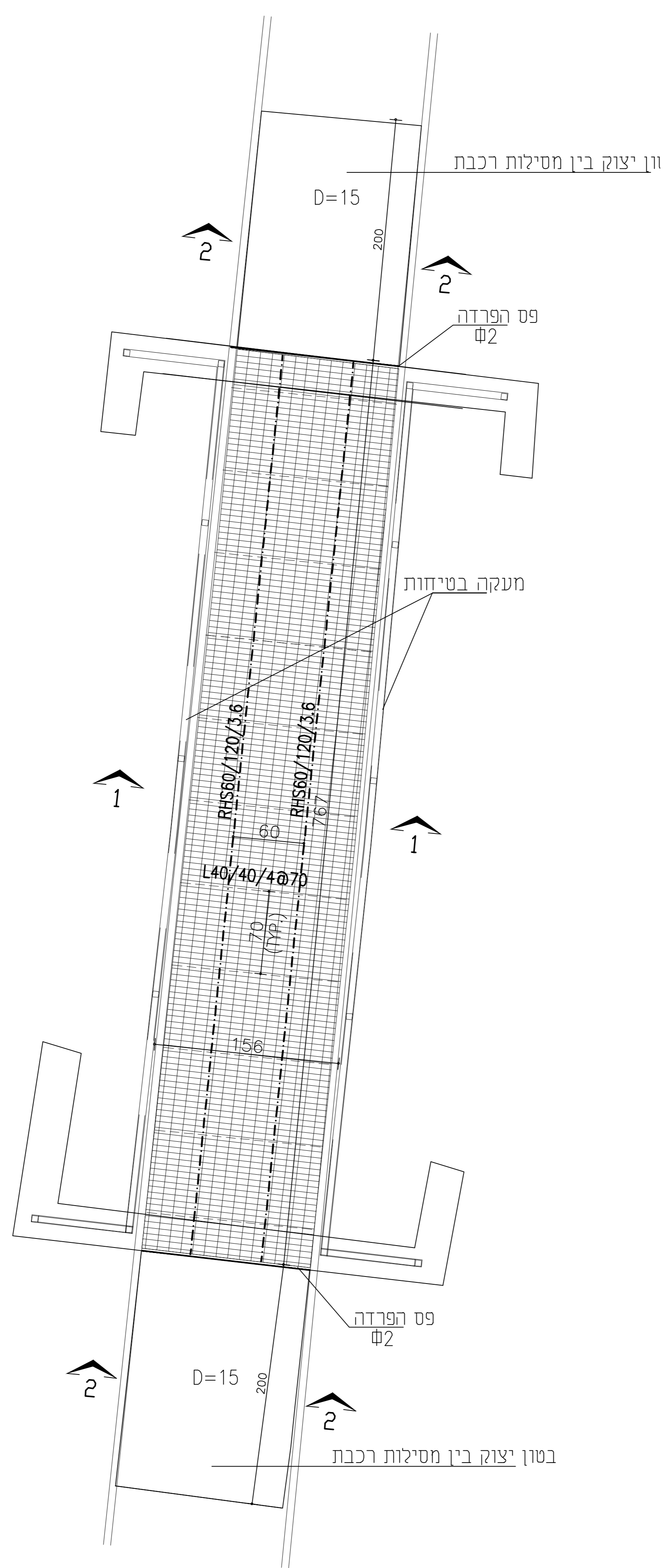

הנחיות לצביעת מתכת מגולוונת:

- תוצרת כל הצבעים מחוצרת סמבור או שווה ערך.
- א הסרת כל החלקים הרופפים באמצעים מכניים.
- ב. ניקוי חשמלים בדסרגנט "BC-70" של "כימתעש".
- ג. יפוד אפלטני "אפוגלי" שבה אחת בעובי של 75 מיקרון.
- ד. כל המרווחים בין פרופילים 1/1 או פחים, שנותרים פתוחים בין קטעי הריתוך, ימולא עי חרק של גלורות "קיק-מימי".
- ה. עליון "ספר עמיד" או "סמבור מאאי" בשכבת מנימסם שתיים) עד כסוי מלא, כל שבה בעובי 60-60 מיקרון. הכל לדבות גונים - עפי בירת המתכנן.
- ו. עובי כולל מנימלי 80 מיקרון.
- ז. כל הרותכים על גיליון יוספזו לפני הצבע כדלכמן:
- 1. ניקוי
- 2. השחזה
- 3. יישום גלון קר זינגה" או "קנישקסי" בעובי 80 מיקרון.

גשר מסי 1

חיתך 1-1 חתך בגשר

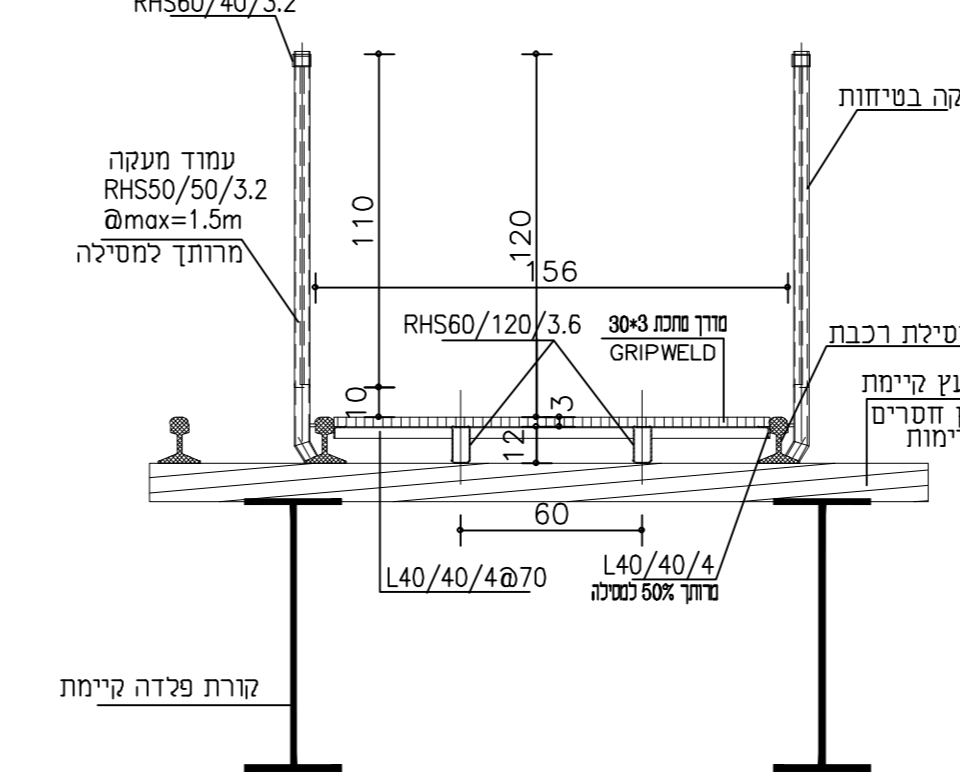

חיתך 1-1* חתך בגשר

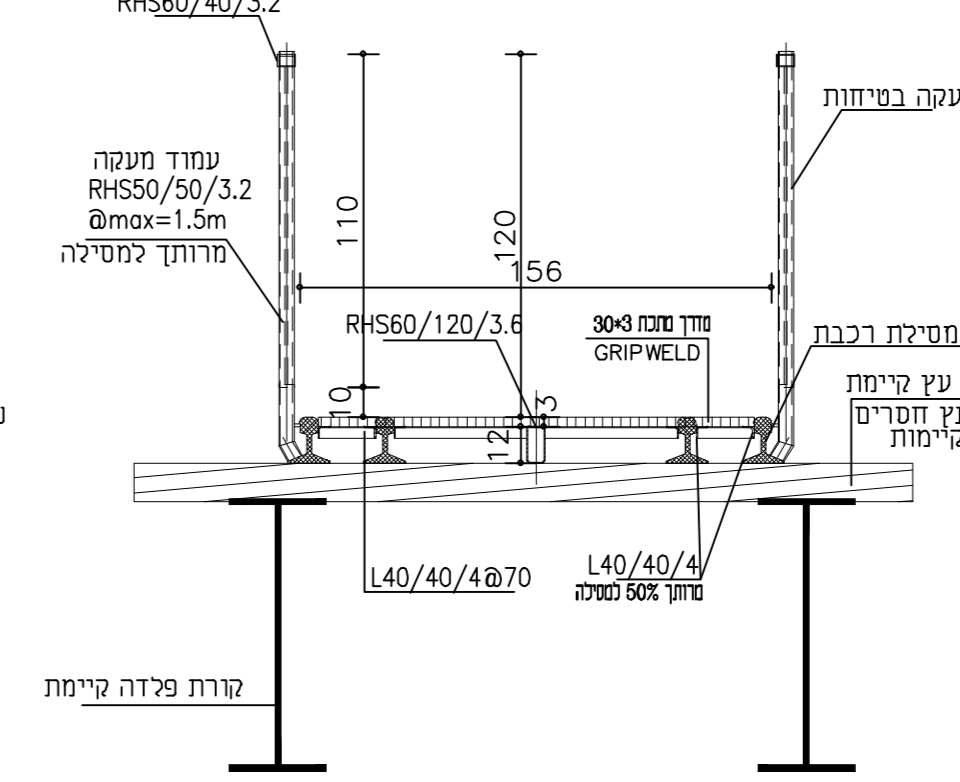

חיתך 2-2

חיתך בגביל בטון יצוע בין מסילות רכבת

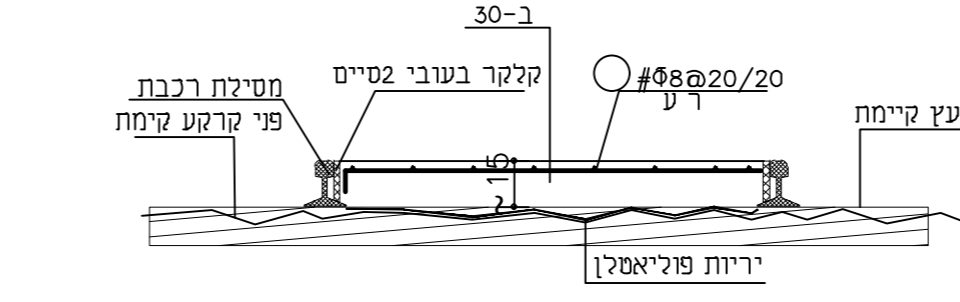

פרט קצה יצוע מונחת

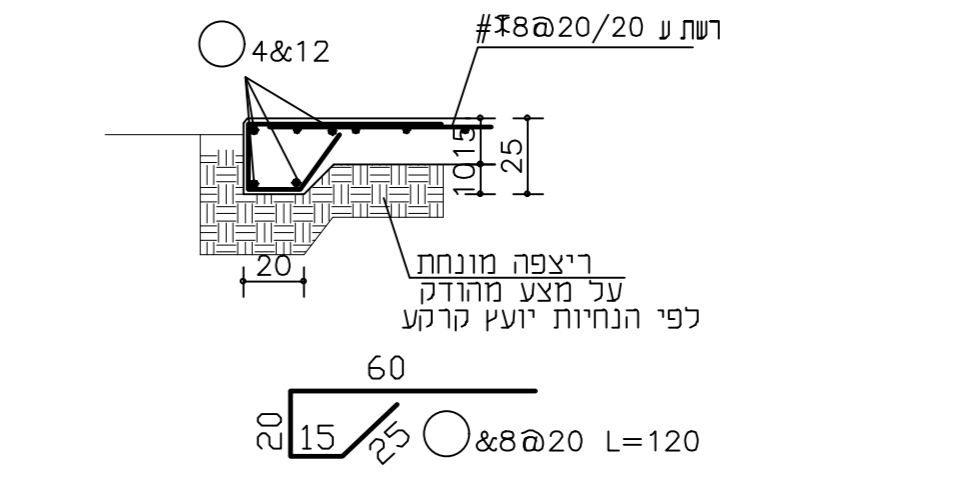

פרט תפר יציקה 1:10

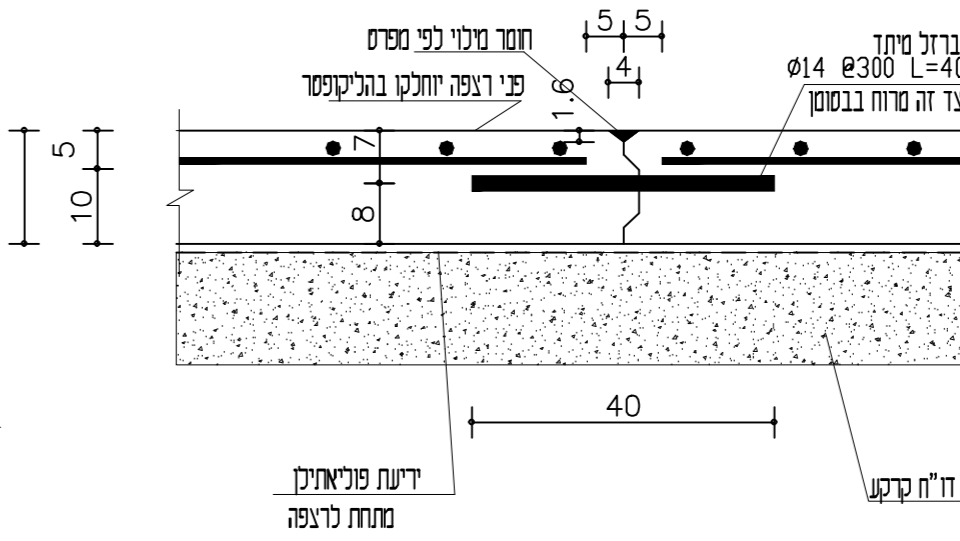

פרט תפר דמה 1:10

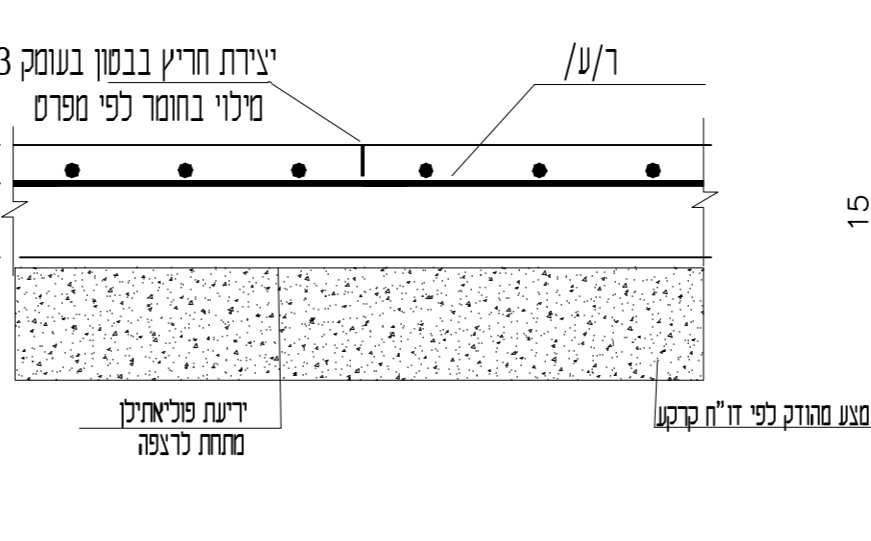

הבקן אחראי למידות והתאמתו במסום בתערה של אי-התאמה או פטוד שן יפדות מתכננו אין ממדוד המתכנית	
י"עד, תיקון	
תפוצה	
מס תוכנית פירוט	
תוכניות סימוני	
מספר זר בסיסית 20156	תאריך 06.07.21
תקנים 04999010	כאשר
סמלי 052574818	תאור
דואר office@onit.com.il	תכנון שרשט אשר
שם המוכר	
מספר תכנית 20-04A-01	שם העבודה מסילה בין גשר היזו לליסן
שם התכנית פרטי פיתוח	
המקום מסה אשר	
שם העבודה מסילה בין גשר היזו לליסן	
שם התכנית פרטי פיתוח	

מטה אשר ייצוג אפיתוח פרויקטים בע"מ • ד. נ. גליל מערבי • מיקוד 25206

החברה הכלכלית • טלפון ישיר: 04-9879604/5 • פקס 04-9879700

דואר אלקטרוני O.hakal@mta.org.il



נספח ג' – לוח זמנים

חמישה חודשים מיום מתן צו התחלת עבודה לקבלן

מטה אשר ייצוג ופיתוח פרויקטים בע"מ • ד. נ. גליל מערבי • מיקוד 25206

החברה הכלכלית • טלפון ישיר: 04-9879604/5 • פקס 04-9879700

דואר אלקטרוני O.hakal@mta.org.il



נספח ד' – כתב כמויות ומחירים והצעת המציע
יש להפיק כאן את הצעת המחיר הנכונה וכתב הכמויות

נספח ה' – אישור עריכת ביטוח

לכבוד

מטה אשר ייצוג ופיתוח פרויקטים בע"מ,

ד.נ. גליל מערבי 25206

(להלן: "החברה")

לעניין הגדרות נספח ביטוח זה:

"המבוטח" - _____.

"מבקש האישור" - מועצה אזורית מטה אשר ו/או החברה הכלכלית מטה אשר בע"מ ו/או תאגידים ו/או חברות עירוניים ו/או גופי סמך רשתיים ו/או עמותות בשליטתם ו/או ועדי היישובים ו/או האגודות ו/או הקיבוצים ו/או נבחריהם ו/או מנהליהם ו/או עובדיהם ו/או חבריהם)

"העבודות" - _____.

ביטוחי המבוטח

- מבלי לגרוע מאחריות ומהתחייבויות המבוטח על-פי הסכם זה ו/או על-פי כל דין, על המבוטח לערוך ולקיים, על חשבון המבוטח, אצל חברת ביטוח מורשית כדין בישראל, החל מיום מתן האישור לביצוע העבודות ועד למסירה הסופית של העבודות ויציאת המבוטח ו/או מי מטעם המבוטח מאתר העבודות, ולעניין ביטוח חבות המוצר ואחריות מקצועית למשך תקופה נוספת של 7 שנים לאחר מסירת העבודות באופן סופי ומוחלט ויציאת המבוטח ו/או מי מטעם המבוטח מאתר העבודות, את הביטוחים המפורטים בסעיף 14 להלן (להלן: "ביטוחי המבוטח").
מוסכם כי ביחס לביטוח חבות המוצר, מתחייב המבוטח לערוך החל ממועד המסירה של חלק כלשהו מהעבודות או תחילת השימוש בחלק כלשהו מהעבודות - המוקדם מבין המועדים.
לדרישת מבקש האישור, על המבוטח לכלול במסגרת ביטוח עבודות קבלניות שנערך על ידי המבוטח, כל גורם או בעל זכויות שלמבקש האישור קיימת התחייבות כלפיו בכתב להיכלל בשם המבוטח טרם קרות מקרה הביטוח, או כמוטב לתגמולי הביטוח.
- מוסכם, כי בקרות מקרה ביטוח המכוסה במסגרת פרק א' (ביטוח רכוש) לביטוח העבודות הקבלניות כמפורט בסעיף 14.1.1 להלן, מבקש האישור הינו המוטב הבלעדי לקבלת תגמולי הביטוח על-פי הפרק. תגמולי הביטוח כאמור ישמשו לקימום הנזק.
- לא כל דרישה מצד מבקש האישור, על המבוטח להמציא לידי מבקש האישור 7 ימים לפני מועד תחילת העבודות/ממועד החתימה על הסכם זה, ובכל מקרה כתנאי מקדים לכניסת המבוטח לאתר העבודות, אישור קיום ביטוח, חתום בידי מבטח המבוטח, בהתאם להוראות המפקח על הביטוח, רשות שוק ההון, ביטוח וחיסכון 6-1-2019 (להלן: "אישור ביטוחי המבוטח").
המבוטח מתחייב להמציא למבקש האישור את אישור ביטוחי המבוטח בגין ביטוח חבות המוצר, במועד מסירת העבודות או חלק כלשהו מהעבודות למבקש האישור או תחילת השימוש בחלק כלשהו מהעבודות - המוקדם מבין המועדים, כשהוא חתום על ידי מבטח המבוטח.
לא יאוחר ממועד תום תקופת ביטוחי המבוטח, על המבוטח להמציא לידי מבקש האישור את אישור ביטוחי המבוטח בגין הארכת תוקפו לתקופה נוספת, וכך למשך כל תקופת ההתקשרות על פי ההסכם, או למשך תקופה נוספת כמפורט בסעיף 1 לעיל.
בכל פעם שמבטח המבוטח יודיע למבקש האישור כי מי מביטוחי המבוטח עומד להיות מבוטל או עומד לחול בו שינוי לרעה, על המבוטח לערוך את אותו הביטוח מחדש ולהמציא אישור עריכת ביטוח חדש, 30 יום לפני מועד ביטול הביטוח או השינוי לרעה בביטוח.
מובהר כי אי המצאת אישור על קיום ביטוחי המבוטח במועד או בהתאם להוראות סעיף ביטוח זה, לא תגרע מהתחייבויות המבוטח על פי הסכם זה, ועל המבוטח לקיים את כל התחייבויות המבוטח על פי הסכם, מבלי לגרוע מכלליות האמור לרבות התחייבויות בדבר לוחות זמנים. מוסכם כי המבוטח יהיה מנוע מלעלות כל טענה ו/או דרישה כלפי מבקש האישור ו/או כלפי הבאים מטעם מבקש האישור עקב כך שלא יתאפשר למבוטח להתחיל ו/או להתקדם בעבודות טרם הומצא אישור ביטוחי המבוטח כנדרש. בנוסף מוסכם במפורש כי למבקש האישור תהיה הרשות לעכב כל תשלום של המבוטח על פי שיקול דעת מבקש האישור בלבד באם לא יומצא אישור ביטוחי המבוטח במועד.
- על המבוטח לקיים את כל תנאי ביטוחי המבוטח, לשלם את דמי הביטוח במלואם ובמועדם, לדאוג ולוודא שביטוחי המבוטח יהיו בתוקף במשך כל תקופת התחייבויות המבוטח לקיימם. כן מתחייב המבוטח להודיע למבקש האישור מיד על כל אירוע העלול להוות עילה לתביעה ולשתף פעולה עם מבקש האישור ככל שיידרש לשם מימוש תביעת ביטוח אשר יוחלט על-ידי מבקש האישור להגישה למבטחים.

- למען הסר ספק, מודגש במפורש כי על המבוטח לשאת בתשלומי דמי הביטוח ובסכומי ההשתתפות העצמית הנקובים בביטוחי המבוטח. סכומים אלה יהיו נתונים לקיזוז על ידי מבקש האישור מכל סכום שיגיע למבוטח על פי הסכם זה.
5. מבקש האישור רשאי לבדוק את אישור ביטוחי המבוטח שיומצא כאמור לעיל, ועל המבוטח לבצע כל שינוי או תיקון שיידרש על מנת להתאימו להתחייבויות המבוטח כאמור בסעיף ביטוח זה. מוסכם בזה במפורש כי אין בעריכת ביטוחי המבוטח, בהמצאת אישור ביטוח בגין עריכת ביטוחים אלה ו/או בבדיקתם ו/או באי בדיקתם ו/או בשינויים כדי להוות אישור בדבר התאמת ביטוחי המבוטח למוסכם ואין בכך כדי להטיל אחריות כלשהי על מבקש האישור ו/או על מי מטעם מבקש האישור ו/או לצמצם את אחריות המבוטח על-פי הסכם זה ו/או על-פי דין.
- בכל מקרה של אי התאמה בין האמור באישור ביטוחי המבוטח לבין האמור בסעיף ביטוח זה, על המבוטח לגרום לשינוי ביטוחי המבוטח על מנת להתאימם להוראות סעיף ביטוח זה.
6. מוסכם בזאת, כי היקף הכיסוי הביטוחי ובכלל זאת קביעת גבולות האחריות כאמור בסעיף ביטוח זה, הינה בבחינת דרישה מזערית המוטלת על המבוטח, שאינה פוטרת את המבוטח ממלוא החבות על-פי הסכם זה ו/או על-פי דין. למבוטח לא תהא כל טענה ו/או דרישה כלפי מבקש האישור ו/או כלפי מי מהבאים מטעם מבקש האישור בכל הקשור לגבולות האחריות האמורים ו/או כל טענה אחרת בנושא גובה ו/או היקף הכיסוי הביטוחי שהוצא על ידי המבוטח.
- ככל שלדעת המבוטח קיים צורך להרחיב את היקף ביטוחי המבוטח ו/או לערוך ביטוחים נוספים ו/או משלימים לביטוחי המבוטח, רשאי המבוטח לערוך את הביטוח הנוסף ו/או המשלים כאמור, על חשבון המבוטח. בכל ביטוח רכוש נוסף ו/או משלים שיערך על-ידי המבוטח, ייכלל סעיף מפורש בדבר ויתור על זכות המבוטח לתחלוף כלפי מבקש האישור ו/או כלפי מי מטעם מבקש האישור ו/או כלפי מפקח/מנהל הפרויקט, למעט כלפי אדם שגרם לנזק בזדון. בכל ביטוח חבות נוסף ו/או משלים שיערך על-ידי המבוטח יורחב שם המבוטח לכלול את מבקש האישור, מפקח/מנהל הפרויקט, בכפוף לסעיף אחריות צולבת.
7. המבוטח פוטר, בשמו ובשם הבאים מטעם המבוטח, את מבקש האישור ואת הבאים מטעם מבקש האישור, את המפקח/מנהל הפרויקט, וכן את הקבלנים, היועצים והגורמים הקשורים לביצוע העבודות (ובלבד שבהסכמיהם של הקבלנים, היועצים והגורמים הקשורים לביצוע העבודות כאמור נכלל פטור מקביל לטובת המבוטח), מאחריות לאבדן או לנזק אשר עלול להיגרם לו, לעובדיו ולבאים מטעמו וכן לרכוש כלשהו שיובא על-ידו ו/או על-ידי מי מטעם ו/או עבור המבוטח לאתר העבודות ו/או לסביבתם ו/או אשר משמש את המבוטח לצורך ביצוע העבודות (ומבלי לגרוע מכלליות האמור, לרבות משאיות, כלי רכב, צמ"ח, נגררים וכלי שינוע כלשהם), וכן מאחריות לאבדן או נזק אשר המבוטח זכאי לשיפוי בגינו על פי ביטוחי הרכוש שהתחייב המבוטח לערוך כאמור בסעיף ביטוח זה (או שהיה זכאי לשיפוי בגינו אלמלא ההשתתפויות העצמיות הנקובות בפוליסות ו/או ביטוח חסר ו/או הפרת תנאי הפוליסות) אולם הפטור כאמור לא יחול לטובת אדם שגרם לנזק בזדון.
- בכפוף לפטור המפורט בסעיף זה לעיל, מוסכם כי למבוטח הזכות שלא לערוך את הביטוח המפורט בסעיף 14.3 להלן, ובלבד שהפטור כאמור יחול כאילו נערך ביטוח זה במלואו.
8. היה ותעלה טענה ו/או דרישה ו/או תביעה מצד מי מטעם המבוטח ו/או קבלני משנה מטעם המבוטח, בניגוד לאמור לעיל, ו/או צד שלישי כלשהו, המבוטח מתחייב לשפות את מבקש האישור ו/או מי מטעם מבקש האישור, בכל תשלום ו/או הוצא שיישאו בהם, לרבות הוצאות משפטיות.
- על המבוטח חלה האחריות כלפי מבקש האישור ו/או כלפי מי מטעם מבקש האישור וכן כלפי מי מטעמו בגין תגמולי ביטוח שנמנעו מהם עקב הפרה של תנאי ביטוחי המבוטח על ידי המבוטח ו/או על ידי מי מטעם המבוטח. למבקש האישור הזכות לתבוע או לקיזוז בכל צורה שהיא כל נזק שייגרם למבקש האישור בגין הפרה כאמור וכל זאת בהתאם לשיקול הדעת הבלעדי של מבקש האישור.
9. למען הסר ספק, מוסכם בזאת במפורש כי תשלום או אי תשלום תגמולי בטוח כלשהם על ידי המבוטח לא ישחרר את המבוטח מהאחריות המוטלת על המבוטח על פי הסכם זה או על פי דין לרבות, במקרה שהביטוח אינו מכסה את העילה לתביעה או במקרה שתגמולי הבטוח אינם מספיקים לכסוי הפגיעה או הנזק שנגרם ו/או נתבע ו/או נפסק או כל מקרה אחר, בכפוף להוראות האחריות ושיפוי בהסכם זה.
10. הוראות סעיף הביטוח לעיל יובאו לידיעת מנהלים, עובדים וקבלנים מטעם המבוטח. כן מתחייב המבוטח לוודא במידה ויועסקו על ידי המבוטח קבלני משנה בקשר עם העבודות נשוא חוזה זה, על המבוטח לוודא כתנאי לתחילת העסקתם, כי הינם מקיימים את הביטוחים המפורטים בסעיף ביטוח זה, בשינויים המחויבים בהתאם לאופי והיקף ההתקשרות, וזאת למשך כל תקופת התקשרותם עם המבוטח או לתקופה מאוחרת יותר על פי המוגדר בסעיף זה.
- למען הסר ספק מובהר בזאת, כי המבוטח נושא באחריות כלפי מבקש האישור ביחס לעבודות, בין אם בוצעו באמצעות המבוטח ובין אם בוצעו באמצעות קבלני משנה מטעם המבוטח, והמבוטח ישא באחריות לשפות ו/או לפצות את מבקש האישור בגין כל אובדן ו/או נזק שייגרם בשל העבודות שבוצעו על-ידי מבוטח המשנה, בין אם אובדן ו/או נזק כאמור מכוסה בביטוחי המבוטח ו/או בביטוחי קבלני המשנה מטעם המבוטח ובין אם לאו.

מוסכם בזאת כי היה ותועלה טענה ו/או דרישה ו/או תביעה מצד הקבלנים ו/או קבלני משנה ו/או מי מטעמם, באחריות המבוטח לשפות את מבקש האישור ו/או מי מטעם מבקש האישור בכל תשלום ו/או הוצאה שיישאו בהם, לרבות ההוצאות המשפטיות.

11. על המבוטח והבאים מטעם המבוטח לנקוט בכל אמצעי הבטיחות והזהירות הנדרשים לשם מניעת פגיעה, אבדן או נזק לגופו ו/או לרכושו של כל אדם ו/או גוף שהוא בקשר עם ביצוע העבודות ובמיוחד לקיים סדרי עבודה לעבודות בחום ולעמוד בדרישות החוק לעניין עבודות בגובה לרבות תקנות הבטיחות בעבודה (עבודות בגובה) התשס"ז-2007. בנוסף ומבלי לגרוע מהאמור בכל מקום בסעיף זה לעיל, באחריות המבוטח למלא אחר כל דרישות והוראות החוק לביטוח לאומי, הוראות ההסכם הקיבוצי בענף הבניה לעניין תנאים סוציאליים וחוק ביטוח בריאות ממלכתי וכל הצווים, תקנות וכדומה, שהותקנו לפי החוקים הנ"ל ובעיקר אך מבלי לפגוע בכלליות האמור לעיל, באופן שכל עובדי ושליחי המבוטח יהיו בכל עת ובמשך כל תקופת ביצוע העבודות זכאים לכל הזכויות שעל פי החוקים הנ"ל.

12. לא ערך המבוטח את ביטוחי המבוטח כמתחייב בסעיף ביטוח זה ו/או לא חידשם ו/או לא קיימם במלואם או במועד, תהא לרשות מבקש האישור הזכות, לאחר מתן הודעה למבוטח 14 יום מראש על כוונת מבקש האישור לעשות כן, לערוך את ביטוחי המבוטח ולשלם את דמי הביטוח וכל ההוצאות הנלוות לכך (במפורש לרבות דמים והפרשי הצמדה וריבית).

כל ההוצאות בגין התשלומים וההוצאות של מבקש האישור עקב הפרת התחייבות המבוטח לערוך את ביטוחי המבוטח, יחולו על המבוטח בלבד, ולמבקש האישור תהא הזכות לנכות את ההוצאות הביטוח מכל סכום שיגיע למבוטח, בצירוף הפרשי הצמדה וריבית כדין.

אין בהוראות סעיף זה כדי לגרוע מהתחייבות המבוטח ו/או כדי להטיל על מבקש האישור אחריות כלשהי. מובהר, כי המבוטח יהיה אחראי באופן מלא לנזקים בלתי מבוטחים, לרבות נזקים שהם מתחת לסכום ההשתתפות העצמית. כמו כן, מוסכם במפורש כי המבוטח יהא חייב בפיצוי ו/או בשיפוי מבקש האישור בגין כל נזק ו/או תשלום שהמבוטח יחוייב בו לרבות תשלום השתתפות עצמית, בגין נזקים שבאחריות המבוטח לפי דין או לפי הסכם זה מיד עם דרישתו הראשונה בכתב.

13. המבוטח מצהיר בזאת כי בכפוף לקבלת דרישת מבקש האישור מחברת הביטוח, הוא מסכים ומאשר לחברת הביטוח להעביר פוליסה או פוליסות לפי בחירת מבקש האישור על שם מבקש האישור. כל זכויות וחובות הפוליסה או הפוליסות יחולו על מבקש האישור מיום שהפוליסה או הפוליסות הועברו על שמו. מיום ההעברה כל זכויות המבוטח בפוליסה או הפוליסות בטלות ומבוטלות. אישור זה שניתן על ידי המבוטח מותנה בכך שהמבוטח חדל מהעבודה נשוא ההסכם לפרק זמן העולה על עשרה ימים או שהמבוטח הפך לחדל פירעון או שהמבוטח לא שילם עבור הפוליסה או הפוליסות או שהמבוטח הפך לפושט רגל או שחברת הביטוח החליטה לבטל את הפוליסה מסיבות המותרות לה לפי הדין או תנאי הפוליסה ולא נערכה ע"י המבוטח פוליסה אחרת, זהה, חלופית ותחתיה בתוך 10 ימים כאמור

אין בהוראות סעיף זה כדי לגרוע מהתחייבות המבוטח ו/או כדי להטיל על מבקש האישור אחריות כלשהי.

מוסכם בזאת כי המבוטח מתחייב להעביר תוכן נספח ביטוח זה לידיעת מבטחו על כל התנאים הכלולים בו. יובהר כי על המבוטח חלה החובה לוודא כי התחייבויותיו על פי נספח זה כלולות בביטוחים שערך. במקרה של סתירה יגברו הוראות הסכם זה. אישורי הביטוח שצורפו הינם דוגמא בלבד ואינם נוסח מחייב.

14. ביטוחי המבוטח:

14.1. ביטוח העבודות הקבלניות

שם המבוטח: המבוטח, מבקש האישור והבאים מטעמו, קבלנים, קבלני משנה, מפקח/מנהל הפרויקט (למעט אחריותם המקצועית היה ואינם עובדי המבוטח), וכן כל גורם או בעל זכויות שלמבקש האישור קיימת התחייבות כלפיו בכתב להיכלל בשם המבוטח טרם קרות מקרה הביטוח, או כמוטב לתגמולי הביטוח.

הביטוח כאמור כולל תקופת תחזוקה מורחבת של 24 חודשים ("תקופת התחזוקה").

14.1.1. **פרק א' - נזק לרכוש -** ביטוח במתכונת "כל הסיכונים" מפני אבדן או נזק פיזיים ובלתי צפויים שייגרמו לעבודות, במלוא ערכן, במשך תקופת העבודות ותקופת התחזוקה או גילוי נזק לעבודות שמקורו בתקופת הביטוח והתגלה בתקופת התחזוקה.

סכום הביטוח: _____ ₪ **כולל/לא כולל מע"מ (לא יפחת מעלות ההקמה מחדש על העבודות).**

הביטוח יכלול כיסוי במלוא סכום הביטוח לנזקי רעידת אדמה, נזקי טבע, נזק עקיף מתכנון לקוי חומרים לקויים או עבודה לקויה, פריצה וגניבה והרחבות נוספות כמפורט להלן על בסיס נזק ראשון, למקרה ולתקופת ביטוח:

- 14.1.1.1. רכוש שעליו עובדים ורכוש סמוך - עד 20% מסכום הביטוח, מינימום 1,000,000 ₪.
- 14.1.1.2. הוצאות תכנון ופיקוח במקרה נזק - עד לסך 15% מהנזק, מינימום 200,000 ₪.
- 14.1.1.3. שכ"ט מתכננים אדריכלים ומומחים אחרים במקרה נזק - עד 15% מסכום הביטוח, מינימום 200,000 ₪.
- 14.1.1.4. רכוש בהעברה - עד 10% מסכום הביטוח, מינימום 200,000 ₪.
- 14.1.1.5. מתקנים כלי עבודה וציוד קל (שאינם כלולים בשווי הפרויקט) - עד 15% מסכום הביטוח (מקסימום לפריט בודד: 50,000 ₪).
- 14.1.1.6. מבני עזר זמניים - עד 15% מסכום הביטוח.
- 14.1.1.7. רכוש מחוץ לחצרים - עד 15% מסכום הביטוח.
- 14.1.1.8. נזק ישיר כתוצאה מתכנון לקוי חומרים לקויים או עבודה לקויה - עד 20% מסכום הביטוח.
- 14.1.1.9. פינוי הריסות - עד 20% מסכום הביטוח, מינימום 500,000 ₪.
- 14.1.1.10. הוצאות מיוחדות בגין שינויים ותוספות שיידרשו ע"י הרשויות המוסמכות בעקבות מקרה ביטוח ובתנאי שלא נדרשו טרם מקרה הביטוח - עד 10% מגובה הנזק.
- 14.1.1.11. הוצאות מיוחדות בגין שעות נוספות, עבודת לילה וחגים והובלות מיוחדות - עד 15% מסכום הביטוח.

מוסכם כי לעניין אבדן או נזק הנגרם לעבודות, הזכות לניהול משא ומתן ולקבלת תגמולי ביטוח נתונה למבקש האישור בלבד באופן בלתי חוזר ו/או למי שמבקש האישור יורה על כך.

- 14.1.2. **פרק ב' - אחריות כלפי צד שלישי** - המבטח חבות על-פי דין בשל פגיעה גופנית ו/או נזק לרכוש צד שלישי הנגרם בקשר עם העבודות בתקופת ביצוע העבודות או במסגרת תקופת התחזוקה בעת ביצוע עבודות תחזוקה. הפרק יהיה כפוף לסעיף אחריות צולבת על-פיו נחשב הביטוח כאילו נערך בנפרד עבור כל אחד מיחיד המבוטח.
 - 14.1.2.1. למען הסר ספק, רכוש מבקש האישור נחשב לרכוש צד שלישי למעט הרכוש המבוטח או שניתן היה לביטוח על פי פרק א' של הפוליסה.
 - 14.1.2.2. הפרק יכלול בין היתר את ההרחבות המפורטות להלן:
 - 14.1.2.3. תביעות שיבוב המוסד לביטוח לאומי.
 - 14.1.2.4. חבות בגין נזקי גוף הנובעים משימוש בציוד מכני הנדסי שהינו כלי רכב מנועי ושאינו חובה לבטחו בביטוח חובה.
 - 14.1.2.5. רעד והחלשת משען בגבול אחריות שלא יפחת מסך 1,000,000 ₪.
 - 14.1.2.6. נזק תוצאתי מפגיעה במתקנים, צינורות וכבלים תת קרקעיים בגבול אחריות שלא יפחת מסך 1,000,000 ₪.
 - 14.1.2.7. גבול אחריות: 5,000,000 ₪ למקרה ולתקופת הביטוח.
- 14.1.3. **פרק ג' - אחריות מעבידים** - המבטח חבות בגין פגיעה גופנית או מחלה מקצועית למי מהמועסקים בביצוע העבודות, תוך כדי ו/או עקב העסקתם בתקופת ביצוע או העבודות או במסגרת תקופת התחזוקה בעת ביצוע עבודות תחזוקה.
 - הפרק לא יהיה כפוף לכל הגבלה בדבר קבלנים, קבלני משנה ועובדיהם, עבודות בגובה ובעומק, שעות עבודה, פתיונות ורעלים וכן בדבר העסקת נוער.
 - גבול אחריות: 20,000,000 ₪ לתובע, למקרה ולתקופת הביטוח.**

14.2. ביטוח חבות המוצר

המבטח את חבות המבוטח על-פי דין בשל תביעה ו/או דרישה שהוגשה לראשונה במהלך תקופת הביטוח, בגין פגיעה גופנית ו/או נזק לרכוש שנגרם עקב מוצרים שיוצרו ו/או סופקו ו/או טופלו ו/או הותקנו ו/או שווקו ו/או הותאמו על ידי המבוטח (להלן: "המוצרים") ו/או עקב העבודות. הביטוח יכלול מועד למפרע אשר לא מאוחר ממועד תחילת מתן השירותים. הביטוח יורחב לשפות את מבקש האישור ו/או את המפקח/מנהל הפרויקט בשל אחריות שעלולה להיות מוטלת על מי מהם בכל הקשור במוצרים ו/או פגיעה גופנית ו/או נזק לרכוש עקב העבודות,

בכפוף לסעיף אחריות צולבת על פי נחשב הביטוח כאילו נערך בנפרד עבור כל אחד מיחיד המבוטח.

הביטוח יכלול תקופת גילוי של 12 חודשים לאחר תום תוקף הביטוח בתנאי כי לא נערך על ידי המבוטח ביטוח חלופי המעניק כיסוי מקביל כמתחייב מסעיף זה, ובמידה והביטוח או השינוי בתנאי הביטוח לא נבע מאי תשלום או מרמה של המבוטח.

גבול אחריות: 2,000,000 ש"ח לאירוע ובמצטבר לתקופת הביטוח.

14.3. ביטוח "כל הסיכונים"

המבטח אבדן או נזק פיזי, לרבות גניבה ופריצה, לכל רכוש, ציוד ומתקנים מכל סוג שהוא שהובאו על ידי המבוטח או מטעם המבוטח או עבור המבוטח לאתר העבודות ו/או המשמשים את המבוטח לצורך ביצוע העבודות (ואשר לא נועד להיות חלק בלתי נפרד מהעבודות), על בסיס ערך כינון.

14.4. ביטוח כלי רכב

14.4.1. ביטוח חובה כנדרש על-פי דין וביטוח צד שלישי (רכוש) עקב השימוש בכלי רכב בגבול אחריות שלא יפחת מ- 750,000 ש"ח בגין נזק אחד.

ביטוח זה יורחב לשפות את מבקש האישור ו/או המפקח/מנהל ו/או הבאים מטעמם בגין אחריות שעלולה להיות מוטלת על מי מהם עקב מעשה ו/או מחדל של המבוטח ו/או הבאים מטעם המבוטח, בכפוף לסעיף אחריות צולבת, לפיו יחשב הביטוח כאילו נערך בנפרד עבור כל אחד מיחיד המבוטח.

למבוטח הזכות שלא לערוך ביטוח צד שלישי כאמור אולם יראו בכך "ביטוח עצמי" בסך של 750,000 ש"ח כאילו נערך ביטוח צד ג' כאמור. ככל שתוגש תביעה מצד שלישי כנגד מבקש האישור או מי מטעם מבקש האישור ו/או כנגד המפקח/מנהל הפרויקט, בגין נזק אשר היה מכוסה לו נערך ביטוח כאמור, על המבוטח לשפות המפורטים לעיל בגין נזק או הוצאה כאמור.

14.4.2. ביטוח מקיף אולם מוסכם כי למבוטח הזכות שלא לערוך ביטוח מקיף כאמור בסעיף זה ולהסתפק בביטוח חובה וצד שלישי (רכוש), ובלבד שיחול האמור בסעיף 7 לעיל.

14.4.3. ביטוח כל הסיכונים לציוד מכני הנדסי, מפני אובדן או נזק פיזי בלתי צפוי, הנובע מסיבה כלשהי, במלוא ערך כינון. הביטוח יערך על בסיס "כל הסיכונים" כולל פריצה, שוד, רעידת אדמה, סיכוני טבע ונזק בזדון. הביטוח יכלול כיסוי לצד שלישי בגין פגיעה גופנית או נזק לרכוש בגבול אחריות של 750,000 ש"ח בגין כל כלי הנדסי כבד. הביטוח יורחב לשפות את מבקש האישור, מפקח/מנהל הפרויקט, בשל אחריות שעלולה להיות מוטלת על מי מהם עקב השימוש בציוד, בכפוף לסעיף אחריות צולבת. מוסכם כי למבוטח הזכות שלא לערוך ביטוח לציוד, ולהסתפק בביטוח צד שלישי כאמור, ובלבד שיחול האמור בסעיף 7 לעיל.

14.4.4. כל ביטוח אחר שחובה על המבוטח לערוך לפי כל דין.

המונח "כלי רכב" על-פי סעיף 14.4 זה לעיל כולל גם, אך לא רק, משאיות, ציוד מכני הנדסי נייד, מנופים, מלגזות, גוררים ונגררים, עגורנים וכלי הרמה ניידים אחרים.

15. מובהר ומוסכם בזאת, כי מבקש האישור יהא המוטב הבלעדי לקבלת תגמולי ביטוח בכל הקשור לרכוש מבקש האישור. תגמולי הביטוח שקיבל מבקש האישור יועברו למבוטח לשם קימום הנזק ובהתאם לשיקול דעתו הבלעדי של מבקש האישור.

16. ביטוחי המבוטח יכללו הוראות לפיהם:

16.1. הנם קודמים לכל ביטוח הנערך על-ידי מבקש האישור ו/או הבאים מטעמו וכי מבטח המבוטח מוותר על כל טענה ו/או דרישה בדבר שיתוף ביטוחי מי מהמפורטים לעיל.

16.2. שינוי לרעה או ביטול של מי מביטוחי המבוטח, לא ייכנס לתוקף אלא 30 יום לאחר משלוח הודעה של המבוטח למבקש האישור בדבר השינוי לרעה או הביטול.

על אף האמור לעיל, לעניין ביטוח העבודות הקבלניות, לא יחול שינוי לרעת מבקש האישור או ביטול של ביטוח העבודות כאמור, אלא מחמת אי תשלום פרמיה, ובכל מקרה בכפוף לכך שתשלח לידי מבקש האישור הודעה על כך בדואר רשום, 60 יום מראש.

16.3. הפרת תנאי ביטוחי המבוטח והתנאותיהם ו/או אי עמידה בתנאי הביטוחים בתום לב על ידי המבוטח ו/או מי מטעם המבוטח לא תגרע מזכויות מבקש האישור ו/או מי מטעמו לקבלת פיצוי או שיפוי על פי הביטוחים כאמור.

16.4. היה וקיים סעיף המפקיע ו/או מצמצם בדרך כלשהי את אחריות המבטח, כאשר קיים ביטוח אחר ו/או בשל כל סיבה אחרת לרבות תנאים מוקדמים לכיסוי ו/או אמצעי מיגון ו/או ביטוח חסר ו/או מידע חיתומי שגוי ו/או מטעה הרי שסעיף זה לא יופעל כלפי מבקש האישור ו/או הבאים מטעם מבקש האישור.

16.5. היקף הכיסוי (למעט ביטוח אחריות מקצועית) לא יפחת מתנאי ביט מהדורה 2016. חריג רשלנות רבתי (אם קיים) יבוטל, אולם אין בביטול הסעיף כאמור כדי לגרוע מזכויות המבטח וחובות המבוטח על פי חוק חוזה ביטוח התשמי"א - 1981.

16.6. המבטח מוותר על זכות התחלוף (למעט ביחס לביטוח חובה) כלפי מבקש האישור וכלפי הבאים מטעם מבקש האישור, וכן כלפי כל אדם או גוף שמבקש האישור התחייב כלפיו בכתב טרם קרות מקרה הביטוח לשפות ו/או לכלול ויתור על זכות התחלוף לטובתו, אולם הויתור על זכות התחלוף כאמור לא יחול כלפי אדם שגרם לנזק בזדון.

16.7. בכל מקרה בו תופסקנה העבודות על ידי המבוטח טרם השלמתן מכל סיבה שהיא, על המבוטח להמציא אישור ממבטח המבוטח על המשך עריכת פוליסת ביטוח עבודות קבלניות בידי מבקש האישור ו/או כל גוף אחר שמבקש האישור יורה עליו וכי הפוליסה הקבלנית תועבר על שם מבקש האישור ו/או כל גוף אחר שמבקש האישור יורה עליו.

16.8. על המבוטח מוטלת האחריות לשאת בתשלום דמי הביטוח ולנשיאה בהשתתפויות העצמיות החלות על פיהן.

17. הפרה של איזה מהוראות סעיף בטוח זה תהווה הפרה יסודית.

אישור ביטוח - עבודות הקמה

תאריך הנפקת האישור (DD/MM/YYYY)		אישור קיום ביטוחים - ביטוח עבודות קבלניות / בהקמה	
אישור ביטוח זה מהווה אסמכתא לכך שלמבוטח ישנה פוליסת ביטוח בתוקף, בהתאם למידע המפורט בה. המידע המפורט באישור זה אינו כולל את כל תנאי הפוליסה וחרגייה. יחד עם זאת, במקרה של סתירה בין התנאים שמפורטים באישור זה לבין התנאים הקבועים בפוליסת הביטוח יגבר האמור בפוליסת הביטוח למעט במקרה שבו תנאי באישור זה מיטיב עם מבקש האישור.			
מבקש האישור*	המבוטח	מען הנכס המבוטח / כתובת ביצוע העבודות*	מעמד מבקש האישור*
שם: _____	שם: _____	_____	<input type="checkbox"/> קבלן הביצוע <input type="checkbox"/> קבלני משנה <input type="checkbox"/> שוכר <input type="checkbox"/> אחר: _____
ת.ז.ח.פ.: 511511123	ת.ז.ח.פ.: _____	_____	_____
מען: _____	מען: _____	_____	_____

כיסויים		פרקי הפוליסה חלוקה לפי גבולות אחריות או סכומי ביטוח	מספר הפוליסה	נוסח ומהדורת פוליסה	ת. תחילה	ת. סיום	גבול האחריות / סכום ביטוח / שווי העבודה	כיסויים נוספים בתוקף וביטול חריגים יש לציין קוד כיסוי בהתאם לספח ד'
מטבע	סכום							
₪	_____	כל הסיכונים עבודות קבלניות הרחבות בהתאם לפרקי הפוליסה: תקופת תחזוקה רכוש סמוך רכוש עליו עובדים הוצאות תכנון ופיקוח שכ"ט מתכננים אדריכלים ומומחים אחרים רכוש בהעברה מתקנים כלי עבודה וציוד קל (שאינם כוללים בשווי הפרויקט) מבני עזר זמניים רכוש מחוץ לתצרים נזק ישיר כתוצאה מתכנון לקוי חומרים לקויים או עבודה לקויה נזק עקיף כתוצאה מתכנון לקוי חומרים לקויים או עבודה לקויה פניני הריסות שינויים ותוספות שיידרשו ע"י הרשויות המוסמכות בעקבות מקרה ביטוח ובתנאי שלא נדרשו טרם קרות מקרה הביטוח הוצאות מיוחדות בגין שעות נוספות, עבודת לילה וחגים והובלות מיוחדות						ויתור על תחלוף לטובת גורם אחר (308) (ו/או תאגידים ו/או חברות עירוניים ו/או גופי סמך רשותיים ו/או עמותות בשליטתם ו/או ועדי היישובים ו/או האגודות ו/או הקיבוצים ו/או נבחרים ו/או מנהלים ו/או עובדיהם) חבריהם) ויתור על תחלוף לטובת מבקש האישור (309) כיסוי בגין נזקי טבע (313) כיסוי גניבה, פריצה ושוד (314) כיסוי רעידת אדמה (316) מבוטח נוסף - אחר (317) ו/או תאגידים ו/או חברות עירוניים ו/או גופי סמך רשותיים ו/או עמותות בשליטתם ו/או ועדי היישובים ו/או האגודות ו/או הקיבוצים ו/או נבחרים ו/או מנהלים ו/או עובדיהם) חבריהם) מבוטח נוסף - מבקש האישור (318) מוטב לתגמולי ביטוח - מבקש האישור (324) ראשוניות (328)
₪	5,000,000	הרחבות בהתאם לפרקי הפוליסה: נזקי גוף הנובעים משימוש בציוד מכני הנדסי שהינו כלי רכב מנועי ושאינו חובה לבטוח בביטוח חובה נזק ישיר מפגיעה במתקנים, צינורות וכבלים תת קרקעיים רעד והחלשת משען					מלוא גבול האחריות	
₪	4,000,000						מלוא גבול האחריות	
₪	2,000,000	נזק תוצאתי מפגיעה במתקנים, צינורות וכבלים תת קרקעיים						ויתור על תחלוף לטובת מבקש האישור (309) כיסוי בגין נזק שנגרם משימוש בצמ"ח (312) כיסוי לתביעות המל"ל (315) מבוטח נוסף - אחר (317) ו/או תאגידים ו/או חברות עירוניים ו/או גופי סמך רשותיים ו/או עמותות בשליטתם ו/או ועדי היישובים ו/או האגודות ו/או הקיבוצים ו/או



אישור ביטוח - עבודות הקמה

אישור קיום ביטוחים		תאריך הנפקת האישור (DD/MM/YYYY)	
אישור ביטוח זה מהווה אסמכתא לכך שלמבוטח ישנה פוליסת ביטוח בתוקף, בהתאם למידע המפורט בה. המידע המפורט באישור זה אינו כולל את כל תנאי הפוליסה וחריגיה. יחד עם זאת, במקרה של סתירה בין התנאים שמפורטים באישור זה לבין התנאים הקבועים בפוליסת הביטוח יגבר האמור בפוליסת הביטוח למעט במקרה שבו תנאי באישור זה מיטיב עם מבקש האישור.			
מבקש האישור*	המבוטח	מען הנכס המבוטח / כתובת ביצוע העבודות*	מעמד מבקש האישור*
שם: מועצה אזורית מטה אשר ו/או החברה הכלכלית מטה אשר ייזום ופיתוח פרויקטים בע"מ	שם: _____	נדל"ן שירותים אספקת מוצרים <input checked="" type="checkbox"/> אחר: כתובת אתר העבודות: _____	<input type="checkbox"/> משכיר <input type="checkbox"/> שוכר <input type="checkbox"/> זכיון <input type="checkbox"/> קבלני משנה <input type="checkbox"/> מזמין שירותים <input type="checkbox"/> מזמין מוצרים <input type="checkbox"/> אחר: _____
ת.ז.ח.פ.: _____	ת.ז.ח.פ.: _____		
מען: _____	מען: _____		

כיסויים

סוג הביטוח	מספר הפוליסה	נוסח ומהדורת הפוליסה	ת.ת. תחילה	ת.סיום	גבול האחריות/ סכום ביטוח		כיסויים נוספים בתוקף וביטול חריגים יש לציין קוד כיסוי בהתאם לנספח ד'
					מטבע	סכום	
רכוש - כל הסיכונים					ערך כינון		ויתור על תחלוף לטובת מבקש האישור (309) ויתור על תחלוף לטובת גורם אחר (308) (נ/א) תאגידים ו/או חברות עירוניים ו/או גופי סמך רשותיים ו/או עמותות בשליטתם ו/או ועדי היישובים ו/או האגודות ו/או הקיבוצים ו/או נבחריהם ו/או מנהליהם ו/או עובדיהם ו/או חבריהם) כיסוי בגין נזק טבע (313) כיסוי גניבה, פריצה ושוד (314) כיסוי רעידת אדמה (316) ראשוניות (328)
צד ג'					לא בתוקף		
אחריות מעבידים					לא בתוקף		
אחריות המוצר					₪	2,000,000	אחריות צולבת (302) הרחב שיפוי (304) ויתור על תחלוף לטובת גורם אחר (308) (נ/א) תאגידים ו/או חברות עירוניים ו/או גופי סמך רשותיים ו/או עמותות בשליטתם ו/או ועדי היישובים ו/או האגודות ו/או הקיבוצים ו/או נבחריהם ו/או מנהליהם ו/או עובדיהם ו/או חבריהם) ויתור על תחלוף לטובת מבקש האישור (309) מבוטח נוסף בגין מעשי או מחדלי המבוטח - גורם אחר (320) (נ/א) תאגידים ו/או חברות עירוניים ו/או גופי סמך רשותיים ו/או עמותות בשליטתם ו/או ועדי היישובים ו/או האגודות ו/או הקיבוצים ו/או נבחריהם ו/או מנהליהם ו/או עובדיהם ו/או חבריהם) מבוטח נוסף בגין מעשי או מחדלי המבוטח - מבקש האישור (321) ראשוניות (328) תקופת גילוי - 12 חודשים (332)
אחר: ציוד מכני הנדסי							הרחב שיפוי (304) ויתור על תחלוף לטובת גורם אחר (308) (נ/א) תאגידים ו/או חברות עירוניים ו/או גופי סמך רשותיים ו/או עמותות בשליטתם ו/או ועדי היישובים ו/או האגודות ו/או הקיבוצים ו/או נבחריהם ו/או מנהליהם ו/או עובדיהם ו/או חבריהם) ויתור על תחלוף לטובת מבקש האישור (309) כיסוי בגין נזקי טבע (313) כיסוי גניבה, פריצה ושוד (314) כיסוי רעידת אדמה (316)



ראשוניות (328)							
----------------	--	--	--	--	--	--	--

פירוט השירותים (בכפוף, לשירותים המפורטים בחסכם בין המבוטח למבקש האישור, יש לציין את קוד השירות מתוך הרשימה המפורטת בנספח ג'):
 007 (בנייה) / עבודות קבלניות גדולות, 021 הריסות / פינויים, 053 (עבודות חשמל / איטום / אינסטלציה), 059 צנרת והנחת קווי מים וביוב, 060 קבלן עבודות אזרחיות (לרבות תשתיות)

ביטול/שינוי הפוליסה *
 שינוי לרעת מבקש האישור או ביטול של פוליסת ביטוח, לא ייכנס לתוקף אלא **30 יום** לאחר משלוח הודעה למבקש האישור בדבר השינוי או הביטול.

חתימת האישור
 המבטח:

* **באישור ביטוח כללי** ניתן לסמן שדות אלה כשדות שאינם בתוקף.

נספח ו' – הצהרת היעדר תביעות

לכבוד

מטה אשר ייזום ופיתוח פרויקטים בע"מ,

ד.נ. גליל מערבי 25206

א.ג.נ.,

הנדון: כתב חשבון סופי והיעדר תביעות מכרז שביל המסילה המנדטורית

הריני לאשר ולהצהיר בזאת, כי החשבון שהוגש ע"י בתאריך ___/___/___ ואושר סופית ע"י כל הגורמים המעורבים (המנהל, המפקח) והינו בסכום סופי וכולל של _____ ש"ח כולל מע"מ (להלן: "הסכום הסופי"), מוסכם עלי כחשבון סופי לכל דבר וענין.

הנני מצהיר בזאת, כי אין לי ולא תהיינה לי כל שום תביעות כספיות ותביעות מכל סוג ומין שהוא לגבי הסכום הסופי, לגבי סעיפי כתב הכמויות, ולגבי העבודה נשואת הסכם זה (שביל המסילה המנדטורית), אשר ביצועה נסתיים.

אני מודע לחובתי לעמוד בכל התחייבויותיי שבהסכם למשך 24 חודשי בדק.

בכבוד רב,

שם הקבלן: _____

חתימת הקבלן על גבי חותמת: _____

נספח ז' – נוסח ערבות הביצוע

לכבוד

מטה אשר ייזום ופיתוח פרויקטים בע"מ,

ד.נ. גליל מערבי 25206

הנדון: ערבות מס' _____ / _____

1. הננו ערבים בזה כלפיכם לסילוק כל סכום עד לסך 75,000 שקלים חדשים (במילים: שבעים וחמש אלף שקלים חדשים) (להלן: "סכום הערבות") כשהוא צמוד למדד התשומות סלילה כמפורט להלן, המגיע או עשוי להגיע לכם מאת: _____ (להלן: "החייב") בקשר עם: הסכם שביל המסילה המנדטורית.

לצרכי ערבות זו – המונח "מדד" משמעו:

מדד מחירי התשומה סלילה המתפרסם על ידי הלשכה המרכזית לסטטיסטיקה ולמחקר כלכלי, כולל אותו מדד אף אם יתפרסם על ידי מוסד ממשלתי אחר וכן כולל כל מדד רשמי שיבוא במקומו, בין אם יהיה בנוי על אותם נתונים שעליהם בנוי המדד הקיים ובין אם לאו.

2. אם יתברר מהמדד שיתפרסם לאחרונה לפני התשלום ע"פ ערבות זו (להלן: "המדד החדש") כי המדד החדש עלה לעומת המדד בגין חודש _____ שנת _____ שפורסם ב_____, היינו נקודות (להלן: "המדד היסודי") אזי יחושב סכום הערבות שהוא מוגדל בשיעור זהה לשיעור עליית המדד החדש לעומת המדד היסודי (להלן: "סכום הערבות המוגדל").

3. למניעת ספק, אם יתברר כי המדד החדש שווה למדד היסודי או נמוך הימנו, לא יחול כל שינוי בסכום הערבות.

4. אנו נשלם לכם מפעם לפעם, בכל מקרה תוך 7 ימים לאחר יום קבלת דרישתכם הראשונה בכתב, כל סכום בגבול סכום הערבות המוגדל, מבלי להטיל עליכם לבסס את דרישתכם או לדרוש תחילה תשלום מהחייב, ובלבד שהסכום הכולל שיהיה עלינו לשלמו ע"פ כל דרישתכם גם יחד לא יעלה על סכום הערבות המוגדל.

5. ערבות זו תישאר בתוקפה עד ליום _____ ועד בכלל וכל דרישה על פיה צריכה להגיע בכתב למשרדי הסניף החתום מטה שמענו הוא: _____ לא יאוחר מאשר בתאריך הני"ל, בשעות שבהן הסניף החי"מ פתוח לקבלת קהל. דרישה שתגיע אלינו לאחר המועד הני"ל, לא תיענה. מודגש בזה כי "דרישה בכתב" כאמור לעיל, אינה כוללת דרישה שתגיע לבנק באמצעות הפקסימיליה וזו לא תחשב כ"דרישה" בהתאם לכתב ערבות זה. הוצאה ערבות זו לטובת שניים או יותר, כי אז, כל תשלום על פיה ייעשה לכולם יחד.

6. ערבות זו אינה ניתנת להעברה.

_____ בנק*
_____ סניף
_____ כתובת

*טופס זה חייב בשתי חתימות, חותמות אישיות וחתימת הסניף.

נספח ח' – נוסח ערבות הבדק

לכבוד

מטה אשר ייזום ופיתוח פרויקטים בע"מ,

ד.נ. גליל מערבי 25206

הנדון: ערבות מס' _____ / _____

1. בקשר עם הסכם ל שביל המסילה המנדטורית ולפי בקשת _____ (להלן: "המבקש") הננו ערבים בזה כלפיכם לתשלום כל סכום עד לסך של _____ שקלים חדשים (במילים: _____ אלף שקלים חדשים) (להלן: "סכום הקרן") בצירוף הפרשי הצמדה כפי שיפורטו להלן (להלן: "הפרשי הצמדה") (סכום הקרן והפרשי ההצמדה יקראו להלן – "סכום הערבות") וזאת תוך 10 ימים מעת הגיע אלינו דרישתכם הראשונה בכתב, מבלי להטיל עליכם חובה להוכיח את דרישתכם ומבלי שתהיו חייבים לדרוש את התשלום תחילה מאת המבקש.
2. בדרישתכם הנ"ל יהא עליכם לצרף את מכתב ערבותנו זה.
3. המדד הבסיסי לצורך ערבות זו יהיה מדד תשומות סלילה שפורסם ביום ____/____/____ בגין חודש _____ שנת _____, שהוא _____ נקודות, לפי בסיס _____ (להלן: "מדד הבסיסי").
4. חישוב הפרשי ההצמדה יעשה כך שאם ביום התשלום בפועל של סכום הערבות על ידינו לכם, יהיה המדד האחרון הידוע באותו היום (להלן: "המדד החדש") גבוה בהשוואה למדד הבסיסי, אזי הפרשי ההצמדה יהיו בסכום השווה למכפלת סכום הקרן בהפרש שבין המדד החדש לבין מדד הבסיסי, מחולק במדד הבסיסי.
5. אם יתברר כי המדד החדש נמוך בהשוואה למדד הבסיסי, נשלם לכם את סכום הקרן.
6. המונח "מדד תשומות סלילה", משמעותו המדד המתפרסם ע"י הלשכה המרכזית לסטטיסטיקה או כל מדד אחר שיבוא במקומו כפי שנקבע ע"י הלשכה הנ"ל או כל גורם מוסמך אחר.
7. תוקף ערבותנו זו יהיה עד ליום _____ וכל דרישה על פיה צריכה להימסר לנו לפי הכתובת בטלה ומבוטלת. _____ לא יאוחר מיום _____ . לאחר מועד זה תהיה ערבותנו
8. ערבותנו זו אינה ניתנת להסבה או להעברה בכל צורה שהיא.

_____ בנק*

_____ סניף

_____ כתובת

*טופס זה חייב בשתי חתימות, חותמות אישיות וחותמת הסניף.

נספח ט' – נספח סודיות

אני החתום/ה מטה _____ נושא/ת ת.ז. שמספרה _____ מצהיר/ה ומתחייב/ת באופן בלתי חוזר, כדלקמן:

1. לשמור בסוד כל ידע ו/או מידע ו/או סודות מקצועיים ו/או טכנולוגיים ו/או מסחריים של המזמינה, אשר נמסרו לי ו/או ימסרו לי ע"י המזמינה ו/או מי מטעמה ו/או בעבודה ו/או אשר הגיעו ו/או יגיעו לידי ו/או לידיעתי עקב ובמהלך עבודתי עבור המזמינה, ולא להשתמש בהם ו/או להעבירם ו/או לגלותם ו/או לפרסמם, כולם או מקצתם בכל צורה ואופן שהם, בין במישרין ובין בעקיפין, בין בארץ ובין בחו"ל, ללא קבלת הרשאה מוקדמת בכתב לכך מאת המזמינה. כן הנני מתחייב להקפיד ולמנוע מכל צד שלישי גישה לכל חומר חסוי כאמור.
 2. התחייבות זו הנה מוחלטת ובלתי חוזרת ותחייב אותי ו/או את כל מי מטעמי, הן בתוך תקופת מתן שירותי למזמינה והן לאחר הפסקת העסקתי עבור המזמינה, בכל זמן שהוא.
 3. לא למסור פרטים כלשהם על עבודת המזמינה, תוכניותיה, ציודה ועסקיה לכל גוף ו/או אדם ו/או לא להשתמש בהם בכל דרך ואופן שהם, אלא אם כן אקבל הרשאה מוקדמת לכך ובכתב מאת המזמינה.
 4. לא לפרסם ו/או למסור עבודה ו/או מחקר ו/או מאמר ו/או כל מסמך אחר לכל גוף ו/או אדם אחרים בטרם יוגש לבדיקה מטעם הקבלן ויאושר בכתב ע"י המזמינה.
 5. למען הסר כל ספק מוסכם בזה, כי הנתונים בתיקים, התרשימים, החוברות, המסמכים וכל חומר שהוא שקיבלתי ו/או אקבל מהמזמינה ו/או שהגיע ו/או שיגיע לשליטתי ו/או לחזקתי עקב ובמהלך עבודתי עבור המזמינה הנם קניינה הבלעדי של המזמינה וכל הזכויות בהם שמורות לה וכן כי המסמכים וכל החומר כמפורט לעיל יוחזרו למזמינה מיד עם סיום העסקתי עבור המזמינה מכל סיבה שהיא או מיד עם דרישתו של המזמינה, לפי המוקדם יותר.
 6. מבלי לגרוע מכל חובותיי האחרים ע"פ כל דין ו/או הסכם הנני מתחייב לשאת באחריות לפצות את המזמינה בגין כל נזק ו/או הפסד ו/או אובדן חסרון כיס שייגרמו לה כתוצאה מכך שעקב אי קיום ההוראות ו/או התחייבויות דלעיל הגיע ו/או יגיע איזה מידע ו/או נתונים ו/או מסמכים ו/או חלקי מסמכים ו/או חומר חסוי, לצד שלישי כלשהו.
 7. אני מצהיר ומתחייב לא לעשות כל שימוש במידע כאמור לעיל שלא למטרות ביצועה של העבודה נשוא העבודות שנמסרו לביצועי/ביצועו של הקבלן ע"י המזמינה ו/או הקבלן כולל ביצוע שכפולים, העתקים, וכדומה, שלא למטרות אלה. כי ידוע לי שאי מילוי ההתחייבויות כלפי המזמינה ע"פ הצהרה מהווה עבירה על חוק העונשין, התשל"ז-1977.
- אני מצהיר ומתחייב להודיע לקבלן על כל אירוע או חשש לאירוע בתחום אבטחת מידע בקשר לביצוע העבודות, תוך 24 שעות מקרות האירוע.
- ולראיה באתי על החתום, לאחר שקראתי מסמך זה בעיון, הבנתי את תוכנו על כל ההשלכות הנובעות ממנו והנני מסכים/ה לאמור במכתב ומתחייב/ת לפעול על פיו.

_____ חתימה

_____ תאריך

_____ עד לחתימה

נספח י' - חשבונות ותשלומים

1. תמורת הקבלן תשולם ע"י המזמינה לקבלן לאחר אישור הסכום ע"י המהנדס ו/או המפקח של כל חשבון וזאת באשראי על בסיס שוטף + 80 (במילים: שמונים ימים) מיום המצאת חשבונית עסקה, ובאם לא התקבל המימון במלואו - בהתאם להוראות 3(ו) לחוק מוסר תשלומים לספקים, תשע"ז-2017.
2. "חשבון חלקי" בנספח זה פירושו - חשבון עבור כל שלב הקבוע לביצוע העבודה ואשר בגינו הוגשה ע"י הקבלן למזמינה חשבונית מס ערוכה כדין.
3. כל חשבון חלקי יוגש ע"י הקבלן למזמינה בארבעה עותקים והמהנדס ו/או המפקח יבדקו ויאשרו בשינויים ו/או בלי שינויים - תוך 15 (חמישה עשר) יום מיום הגשת אותו חשבון חלקי ע"י הקבלן למזמינה.
4. על אף האמור לעיל, תהיה המזמינה זכאית לנכות מהיתרה של כל חשבון וחשבון, סכום השווה ל- 10% מסכום התמורה החלקית של העבודה, וזאת להבטחת מילוי התחייבויות הקבלן ע"פ הסכם זה - אלא אם כן ימסור הקבלן למזמינה, תוך 14 יום מיום אישור החשבון הסופי ע"י המהנדס ו/או המפקח, המזמינה ונציג המושב, ערבות בנקאית על סך של 10% מסכום החשבון הסופי המאושר כאמור (שכונתה בהסכם לעיל: "ערבות הבדק"), התקפה לכל תקופת האחריות.
5. למען הסר ספק, כל הסכומים והחשבונות אשר יוגשו ע"י הקבלן למזמינה יכללו מע"מ כחוק.

נספח י"א

מדריך בטיחות עבודה לקבלנים

מדיניות הבטיחות של הפרויקט

מדיניותה של הפרויקט היא לקיים את כל הפעילויות באורח אחראי, ללא סכנות ידועות, לשמור על איכות הסביבה, לשמור על בטיחותם ומהותם של עובדי הפרויקט, ספקיו ושכניו; ולציית לכל החוקים והתקנות בנושאים של שמירה על איכות הסביבה, הבטיחות והגהות.

אחריותו של הקבלן

הנהלת הפרויקט חרדה לבטיחותם של עובדי הקבלן ועובדיה היא. חוזה עם הנהלת הפרויקט מחייב את הקבלן לקחת על עצמו את מלוא האחריות לעמידה בחוקים ובתקנות הדנים בבטיחות, באיכות הסביבה, בגהות ובמניעת דליקות. במסגרת זו כלולות גם תקנות הבטיחות ומהות בבנייה. הקבלן אחראי להדריך עובדיו בנושאים של בטיחות ומהות ולוודא שהממונה באתר מטעמו יהיה מודע לדרישות החוק והתקנות בנושא הבטיחות בעבודה. אי עמידה בדרישות האמורות תביא להפסקת העבודה עד להבטחת בטיחותם של העובדים.

הדרכה

לפי דרישת הנהלת הפרויקט, אחראי כל קבלן (וקבלני המשנה שלו) להמציא להנהלת הפרויקט הוכחות שעובדיו אכן קיבלו הכשרה נאותה כנדרש בחוקי הבטיחות, הגהות והשמירה על איכות הסביבה. הקבלן אחראי להביא את תוכנו של מדריך זה לידיעת עובדיו וקבלני המשנה העובדים עבורו ולציית להוראותיו.

נוהלי חירום (מספרי טלפון חירום)

טלפון נייד של מנהל הפרויקט יהיה רשום במשרד מנהל העבודה - אליו יש לפנות בראש ובראשונה בכל מקרה ובעיה בטיחותית. במקרה חירום של פציעה - תאונה, יש לחייב למד"א 101. במקרה חירום של אש - יש לחייג ל מכבי האש 102. במקרה חירום בטחוני אחר יש לחייג למשטרה טלפון 100. חייג את מספר טלפון החירום ומסור את שמך, מספר הטלפון בו הנך נמצא, המקום בו הנך נמצא ואת אופיו של מצב החירום.

א. דליקה

במידה וקיים סיכון בטיחותי פנה מיד את השטח. במידת האפשר התקשר לטלפון החירום של מכבי האש - 102 כדי למסור פרטים. יש לדווח על דליקה מוקדם ככל האפשר. במידה והדבר ניתן (ובמידה וקיבלת הכשרה כיצד לעשות זאת) נסה לכבות את האש. דווח על האירוע ע"י לחיצת כפתור האזעקה (קופסא אדומה) ביציאה לחדרי מדרגות.

ב. מילוט

עזוב באמצעות דרך המילוט המיועדת עבור האזור בו הנך נמצא. אם אתה עובד בצוות, היפגש עם שאר עובדי החברה שלך בנקודת המפגש - בכניסה לבניין מכיוון דרום כן שניתן יהיה לערוך ספירה של כל העובדים. יש לדווח מיד למנהל העבודה של הקבלן הראשי ולמנהל הפרויקט, על עובדים חסרים. יש להישאר מחוץ לבניין עד אשר יינתן אות הרגעה. אין להשתמש במעליות בחירום. יש להישמע להוראות צוות החירום.

מידע בטיחותי כללי

א. עישון

העישון אסור בכל אזורי העבודה. העישון מותר רק באזורים המיועדים לכך. מנהל הפרויקט יכוון אותך לאזורים הללו.

ב. עזרה ראשונה

יש לדווח על כל פגיעה הקשורה בעבודה למרכז הבקרה או למנהל הפרויקט באתר. הקבלן אחראי לדווח על כל אירוע תאונתי למנהל הפרויקט.

ג. סימון וזיהוי סכנות

הקבלן אחראי ליישום התקנים והתקנות הקשורים בסימון וזיהוי של חומרים מסוכנים שברשותו, בגיליונות נתוני בטיחות לחומר, בסימון מיכלים ובנוהלי חירום. הקבלן אחראי ליישום כל דרישות ההדרכה וההכשרה המתחייבים מהחוק והתקנות.

ד. גיליונות נתוני בטיחות של חומרים

הקבלן יספק רשימה של חומרים מסוכנים אשר יסופקו על ידו או תתבצע עמם עבודה, וכן את גיליונות נתוני הבטיחות של החומרים הללו. על הקבלן לדווח למנהל הפרויקט אודות חומרים מסוכנים המוכנסים על ידו לאתר ולעדכן את רשימת החומרים המסוכנים כדי להבטיח את שלמותה.

ה. סימון

הקבלן נדרש לאכוף בקפידה את הדרישות לסימון מכלים. כל מיכל חייב להיות מסומן בתווית הכוללת את זהות החומר ואת האזהרות המתאימות אודות הסכנות הכרוכות בחשיפה לחומר.

ו. טיפול בחומרים כימיים

כל החומרים הכימיים יטופלו בהתאם להוראות המופיעות על התוויות תוך שימוש בצידוד מגן אישי כמצוין בגיליון נתוני הבטיחות של החומר.

ז. גז דחוס

מכלים של גז דחוס יוחזקו בכל עת במצב אנכי ויאוחסנו במקום מאוורר היטב. כאשר המכלים אינם נמצאים בשימוש, תהיינה כיפות המגן של הברזים מוברגות היטב במקומן על המיכל. במקרה בו מיכל אציטילן שוכב בצורה אופקית, יש להעמידו למשך שעה או יותר לפני השימוש בו.

הגנה אישית

א. עיניים פנים

במהלך פרויקטים של בנייה או הריסה ובכל עבודה אחרת בה קיימת אפשרות של פגיעה בעיניים (עקב שבבים, נתזים, שימוש בכלים חשמליים, בעבודות השחזה וכו'), יש לחבוש לפחות משקפי בטיחות ומידת הצורך גם מגני פנים.

ב. ראש

בעבודות בהן קיימת אפשרות של פגיעה בראש יש לחבוש קסדת בטיחות. הערכת הסיכון באחריות מנהל העבודה.

ג. הגנה על הרגליים

נעילת סנדלים או נעלי בד אסורה לחלוטין. יש לנעול נעלי בטיחות בכל אתר העבודה.

ד. ביגוד וציוד מגן

יש ללבוש ביגוד מגן מתאים בכל מקרה בו קיימת אפשרות חשיפה לחומרים כימיים כמצוין בגיליון נתוני הבטיחות של החומר.

ה. הגנה על מערכת השמיעה

באזורים המסומנים, או במהלך שימוש בציוד הגורם רעש העולה על הרמה הקבועה בחוק של 85dbA, כמו פטיש אוויר, מדחסים וכו', על העובדים להשתמש באמצעי מאושר להגנה על מערכת השמיעה.

ו. ידיים

יש להשתמש בכפפות מתאימות בעבודות בהן דרושה הגנה לידיים. יש להשתמש בכפפות מיוחדות (גומי, פי.וי.סי, וכו'). כאשר קיימת אפשרות חשיפה לחומרים כימיים בהתאם למצוין בגיליון נתוני הבטיחות של החומר.

ז. הגנה על מערכת הנשימה

נשמיות חד פעמיות או מסכות עם פילטר - בהתאם לסיכון, יהיו בשימוש בכל מקרה שבו יש סיכון לפגיעה מאבק מזיק.

דרישות העבודה

א. גבולות הפרויקט

הקבלן יגביל את עבודתו ופעילויותיו לאותם שטחים המתוארים בהיקף הפרויקט ובמסמכים. אסורה בהחלט כניסה של הקבלן ועובדיו לאזורים אחרים.

ב. סדר וניקיון

על הקבלן לשמור בכל עת על סדר וניקיון. אזורי העבודה יהיו נקיים ומסודרים, כאשר כבלים וצינורות חוצים מעברים כך שלא יחשפו את המשתמשים במעברים הללו לסכנת נפילה. חומרים, כלים וציוד

יהיו מאוחסנים באורח יציב כדי למנוע נפילתם. אין להשעין סולמות עומדים על קירות.

ג. דרכי גישה

דרכי הגישה אל האתר וממנו יהיו חופשיות ממכשולים ומוארות כהלכה. אין לחסום את הגישה לדלתות יציאה ויציאת חירום, לציוד בטיחות, לציוד חירום, למפסקי ניתוק של ציוד חשמלי, ללוחות מפסקים, וכו'. אין לאחסן חומרים במעברים.

ד. סילוק פסולת

על הקבלן לסלק מהאתר פסולת הנוצרת במהלך ביצוע העבודה ואשר אינה פסולת מסוכנת. לקבלן אסור להשתמש במכלי האשפה היעודיים שהוצבו מראש לנושא.

ה. שירותים זמניים

חשמל

הנהלת הפרויקט תעמיד לרשות הקבלן, כפוף להסכם עימו, את הספקת החשמל הדרושה לו לביצוע עבודתו. במקרה הצורך הקבלן יספק ויתקין ציוד משלו, כמו שנאים, לוחות חשמל, כבלים, וכו'. חיבורים זמניים למערכת החשמל של הנהלת הפרויקט יאושרו מראש ע"י יועץ החשמל בפרויקט או מנהל הפרויקט. הקבלן יספק את כל ציוד התאורה הזמני הדרוש באתר. עם סיום העבודה, יסלק הקבלן את כל חומרי החשמל והאתר יוחזר למצבו המקורי. חדרי פיקוד וחדרי חשמל הינם מחוץ לתחום לקבלנים ועובדיהם פרט לביצוע עבודות בהם או בתוכם.

ו. רעש והפרעה לפעילויות עסקיות

רעש והפרעות לפעילויות העסקיות של הנהלת הפרויקט יישמרו ברמה המזערית האפשרית. פעילויות מסוימות, כמו קדיחה, עבודה בפטיש אוויר, הריסה, וכו'. תבוצענה, לפי הוראות מנהל הפרויקט, מחוץ לשעות העבודה הרגילות של הנהלת הפרויקט. הקבלן יציית לנהלים אודות הגנה על מערכת השמיעה במקרים של יצירת רעש חריג לצורך העבודה. במקרים של יצירת רעש חריג העלול להפריע לסביבה יש לנהוג בהתאם לתקנות מניעת רעש.

ז. היתרים ואישורים

סוגים רבים של עבודות מחייבים קבלה מראש של היתרים ואישורים. כדי למנוע עיכובים שלא לצורך בביצוע העבודות, על הקבלן להיוועץ במנהל הפרויקט אודות ההיתרים והאישורים הדרושים. מרבית ההיתרים חייבים להיות מוצגים באתר העבודה ועל הקבלן ועובדיו לציית בקפידה לתנאים הקבועים בהם. בין ההיתרים / אישורים הנדרשים כלולים אלו המפורטים להלן:

1. עבודות חמות

עבודות הכרוכות בהשחזה, בריתוך, בחיתוך אבוקה, בהלחמת אבוקה וכל עבודה עם להבה פתוחה או עם ציוד היוצר ניצוצות. הקבלן אחראי לוודא שבאתר העבודה יהיו מטפים לכיבוי אש בגודל ומהסוג המתאימים (לפחות מטף אחד מסוג ABC בתכולה של 3 ק"ג).

2. מקומות סגורים

כניסה לתוך מקומות סגורים כמו בור, פיר מעלית, דוד, תעלה, מיכלי מים, וכו'. לפני ביצוע עבודה

במקום סגור דרושה הדרכה מוקדמת בהתאם לתקנות הבטיחות והגיהות בעבודה. לפני קבלת עבודה הכרוכה בכניסה למקומות סגורים, על הקבלן לוודא שקיבל הדרכה כאמור. לפני הכניסה למקום סגור יתקשר הקבלן עם מזמין העבודה בהנהלת הפרויקט כדי לקבל היתר כניסה לאותו מקום סגור ולקבלת מידע אודות נוהלי הכניסה לאותו מקום סגור.

3. קידוחי בטון ברצפה

יחויב לבדוק ולבודד המקום אליו ייפול החלק הקדוח, למניעת פגיעה באדם או רכוש.

4. כניסה לצנרת

עבודות הכרוכות בהתחברות לצנרת קיימת, כמו מערכת ביוב, או שירותים.

5. הפעלת מלגזה / עגורנים / ציוד הרמה

לפי דרישה יהיה על הקבלן להמציא למנהל הפרויקט של אישורים על הדרכה ורישוי הפעלה של הציוד האמור.

ה. גידור

הקבלן יספק את כל החומרים הדרושים לצורך הקמת גידור בהתאם לדרישת מנהל הפרויקט. הגידור יהיה ע"פ תקן ויעמוד בדרישות החוק ותקנות הבטיחות בעבודה.

1. הגידור יותקן מסביב לשטחי העבודה, לחפירות, לחורים או פתחים ברצפה, לבמות מורמות לביצוע עבודה עילית ובכל מקום בו יש להזהיר אנשים בפני סכנת נפילה או נפילת חפצים מגובה. על הגידור להיות בגובה של כמטר.
2. על הגידור להיות מוצב במרחק של 1.50 מטר לפחות מקצה החפירה, החור, הרמפה או הגג.
3. יש לסלק את הגדרות כאשר אין יותר צורך בהן.

ט. שילוט

הקבלן יספק את כל שלטי האזהרה וההכוונה. השלטים יהיו קריאים והם יוצבו לפני תחילת העבודה על גדרות, עמודים או על בסיס אחר ויוסרו מיד עם סיום העבודה. כל השלטים יאושרו מראש ע"י מנהל הפרויקט.

י. חסימה / תיוג

הקבלן ישתמש באמצעי נעילה ותיוג מיועדים למנוע הפעלה בשוגג של ציוד (חשמלי, מכני, הידראולי), הפעלה בשוגג של ברזים בצנרת המכילה חומרים מסוכנים (קיטור, אוויר דחוס, וכו'), או הפעלה בשוגג של מעגלים חשמליים. נוהלי נעילה / תיוג חייבים להיות מתואמים עם מנהל הפרויקט. הקבלן יודא כי עובדיו קיבלו הדרכה נאותה בנוהלי נעילה / תיוג.

י"א. בטיחות חשמל

הקבלן אחראי להבטיח שכל הציוד החשמלי וכל ההתקנות החשמליות יעמדו בתקנים ויהיו ע"פ דרישות חוק החשמל.

1. כדי למנוע סכנת התחשמלות יהיו קופסאות חיבורים, קופסאות מיתוג, קופסאות נתיכים, וכו', סגורים תמיד כאשר אינם נמצאים תחת השגחה.

2. ליד חלקים חשמליים "חיים" ובאזורים מסוכנים יוצבו שלטי אזהרה.
3. כבלים חשמליים חמים או שחוקים יוחלפו מיד.
4. התקנות חשמל זמניות לא תוחזקנה יותר מאשר יום אחד. במקרה חירום משך השימוש בהתקנות חשמל זמניות יוארך בכפוף לאישור של מנהל / מפקח הפרויקט.
5. ציוד חשמלי המשמש במקומות בהם חומרים דליקים או נפיצים, יהיה מוגן התפוצצות.
6. אין להשתמש בכבל מאריך בן שני גידים.
7. אין להעביר תעלות רצפה, כבלי טלפון או חשמל לרוחב מעברים.
8. עבודות חשמל תבוצענה רק ע"י חשמלאי בעל הסמכה ורשיון מתאים ורלוונטי לעבודה אותה הוא מבצע.
9. במנורות ניידות יהיה מגן לנורה. במהלך החלפת הנורה יש לנתק את המנורה מרשת החשמל.
10. במעגלי מתח גבוה (600 וולט ומעלה) יש להשתמש בכפפות מיוחדות ולוודא, בעזרת מבחן מתח גבוה, שהמעגל אינו מחובר לרשת החשמל. על מעגלי מתח גבוה יעבדו אך ורק אנשים אשר הוכשרו לכך. בדיקת רשת מתח גבוה תבוצע רק בנוכחות חשמלאי מוסמך נוסף.
11. במהלך עבודה על מעגל חשמלי או בדיקתו, ינותק המעגל מרשת החשמל וינעל או יתוג.
12. כל ההתקנות החשמליות תעמודנה בדרישות חוק החשמל. כולל שמירת מרחקים בין מכבלי חשמל תקשורת וצנרת מים.
13. הקבלן יספק ציוד מיוחד עבור סביבות שאינן בטיחותיות. במסגרת זו כלולים אווירה המכילה אדים דליקים, נוזלים או גזים, אווירה מאכלת ומקומות רטובים או לחים.

י"ב. ריתוך

- הוראה זו חלה על עבודות הריתוך והחיתוך בפרויקטים וכן באחזקה:
1. כל עבודה הכרוכה בלהבה פתוחה או ריתוך, מחייבת קבלה מראש של היתר ביצוע עבודות מסוכנות / חמות. היתר כאמור יינתן ע"י מנהל העבודה של הקבלן הראשי או ע"י מנהל הפרויקט. אין להתחיל בעבודה אלא לאחר נקיטה בכל אמצעי הזהירות הנדרשים בהיתר האמור.
 2. מכלי חמצן וגזים דליקים יוחזקו ויטופלו בהתאם להוראות הכלולות בסעיף 5 של מדריך זה.
 3. הן במכלי חמצן והן במכלים של גז דליק יש להשתמש בווסתים או בשסתומים להפחתת לחץ כדי להקטין את הלחץ ולשמור על לחץ שווה של הגז באבוקה. אבוקות חיתוך תהיינה מצוידות בכולאי ניצוצות הן בצד האבוקה והן בצד המיכל. אין להשתמש בשמנים או בחומרי סיכה כל שהם יחד עם חמצן.
 4. עם עזיבת המקום אין להשאיר לחץ בצינורות. יש לסגור את כל ברזי ההספקה של חמצן וגז במכלים.
 5. כל הצינורות והחיבורים יעמדו במפרטים של צינורות ריתוך מגומי.
 6. כבלים של ריתוך קשת יוחזקו במצב תקין.
 7. לא ייעשה שימוש בציוד ריתוך וחיתוך בשטחים או על מכלים המכילים נוזלים או אדים דליקים.
 8. מכונות ריתוך ניידות תהיינה מוארקות.
 9. כבלים של מכונות לריתוך קשת יוחזקו יבשים ונקיים משמנים ושומנים. הכבלים יהיו מסודרים כך שלא יפריעו למעבר בטוח של עובדים.
 10. בכל הפעילויות הכרוכות בריתוך קשת יש לחבוש קסדות ריתוך. משקפי המגן אשר יחבשו העוזרים במהלך פעולות חיתוך יהיו בצבע מתאים עבור העבודה המבוצעת ובהתאם לכמות החשיפה. בכל פעולות הריתוך בגז וחיתוך בחמצן יש לחבוש משקפי בטיחות עם עדשות בצבע מתאים. יש להשתמש

בכפפות ריתוך מאושרות.

11. רתכים יהיו חייבים להשתמש במיסוך מגן כדי להגן על אנשים אחרים מקרניים של ריתוך קשת.
12. במהלך עבודות ריתוך וחיתוך יהיו במקום מטפים לכיבוי אש בגודל ומהסוג המתאימים (לפחות מטף ABC אחד של 3 ק"ג).
13. במהלך פעולות הריתוך והחיתוך יועמד במקום צופה אש מטעם הקבלן שאומן בהפעלת ציוד הכיבוי שברשותו, צופה האש יישאר במקום לפחות שעה לאחר סיום הריתוך או החיתוך ויוודא כי אין התלקחות לאחר תום העבודה.
14. במהלך עבודות ריתוך או חיתוך יש להבטיח במקום אוורור נאות כדי למנוע שאיפה של אדים רעילים.
15. יש להתקין קולטי ומגיני ניצוצות על כל מכשירים לריתוך או חיתוך בגז.
16. אנשים וציוד יוגנו בפני סיגים חמים במהלך עבודות הריתוך.

י"ג. פלטפורמות ומלגות

- הקבלן יספק את כל הפלטפורמות והמלגות הדרושות לביצוע העבודה. הקבלן יבטיח שהציוד האמור אכן בטוח לשימוש. ציוד כאמור יופעל אך ורק ע"י עובדים של הקבלן אשר קיבלו הכשרה מתאימה להפעלתו. כאשר מלגה ממונעת אינה נמצאת תחת השגחה יוצא ממנה מפתח ההפעלה.
1. בתנועה תורמנה מזלגות המלגה הממונעת רק לגובה הדרוש כדי לעבור מכשולים הנמצאים על הרצפה. כאשר המלגה חונה מכל סיבה שהיא, יש להוריד את המזלגות לרצפה.
 2. כאשר המטען על המלגה מסתיר את שדה הראייה, יש לנהוג את המלגה בנסיעה לאחור.
 3. אין להסיע נוסעים על מלגה.
 4. על מפעיל המלגה לעצור בכל פנייה אשר אין בה שדה ראייה ולפני חציית מעברים, להפעיל את הצופר ולהתקדם בזהירות.
 5. אין להפעיל מלגה בתוך בניין מאוכלס, אלא אם כן התקבל אישור מראש מיועץ הבטיחות.
 6. מלגות תהיינה מצוידות בצופר אשר יופעל בעת הצורך.

י"ד. עובדים המסופקים ע"י הקבלן לנושאי נקיון

הכללים הבאים יחולו על עובדים המסופקים ע"י הקבלן:

1. לעובדי הקבלן אסור להשתמש בציוד של הנהלת הפרויקט ללא אישור מראש של מנהל הפרויקט.
2. יש להציב שלטי אזהרה וגדרות מסביב למקומות המטופלים בשעווה או נשטפים והמועדים להחלקה.
3. עבור כל חומרי הניקוי הכימיים המשמשים לניקיון חייבים להיות גיליונות נתוני בטיחות.
4. על כל המיכלים להיות מסומנים כהלכה.

מניעת דליקות

בתקנה 183 בתקנות הבטיחות בעבודה (עבודות בניה), התשמ"ח-1988 נקבע כך:

183. מניעת דליקה

(א) יינקטו אמצעים נאותים למניעת התלקחות של חומרים דליקים ואחרים.

ב) מצויים באתר חומרים דליקים חומרים אחרים העלולים להתלקח, או מתבצעות בו עבודות המחייבות הדלקת אש או קיום תהליך בעירה, יינקטו אמצעים נאותים למניעת התפשטות הבעירה כתוצאה מהתלקחות מקרית או שפעת רוח, ויימצאו במקום אמצעים נאותים ומספיקים לכיבוייה".

הקבלן אחראי להכנת תכנית למניעת דליקות אשר תופעל בכל שלבי עבודות הבנייה ויספק את כל ציוד כיבוי האש בהתאם לתקנות הבטיחות והגהות בעבודה, בהתאם למדריך זה ובהתאם לדרישות המתאימות לסוג הפרויקט המבוצע. התכנית תאושר ע"י יועץ הבטיחות של הנהלת הפרויקט.

התוכנית למניעת דליקות תכלול בין היתר:

את כל ציוד כיבוי האש המסופק ע"י הקבלן אשר יוצב במקום בולט, עם נגישות מיידית; בדיקת הציוד מעת לעת והחזקתו במצב טוב; החלפה מיידית של ציוד פגום. הקבלן יקדיש תשומת לב מיוחדת להדרכת עובדיו בשימוש במטפים ובמגבלותיהם.

א. מטפים לכיבוי אש

הקבלן אחראי להספקה, תחזוקה ובדיקה של המטפים באתר העבודה.

ב. צופי אש

על הקבלן לספק בכל עת את צופי האש הנדרשים לפי תקנות הבטיחות והגהות בעבודה ובהתאם לדרישותיו הנוספות של מנהל הפרויקט.

ג. אזעקות

כל עבודה אשר עלולה לפגוע בהתראות או אזעקות חירום חייבת לקבל מראש את אישורו של מנהל הפרויקט או נציג הנהלת הפרויקט באתר.

ד. ברזי שרפה

אין להשתמש או לחסום או לנתק ברזי שרפה וגלגלונים כיבוי, אלא ברשות מראש ממנהל הפרויקט או נציג הנהלת הפרויקט באתר.

ה. מתזים

כל פגיעה במערכת המתזים תקבל אישור מראש של מנהל הפרויקט ככלל, אין להסיר מערכת מתזים אלא בשלב המאוחר ביותר האפשרי במהלך פרויקט ההריסה. אין להשתמש בקווי ההתזה בתור נקודות תלייה, וכו'.

ו. מחיצות אש

בכל מקרה של פתיחת תקרות/קירות/אלמנטי אטימה למעבר אש יש לסגור לאחר ביצוע העבודה בחומר איטום תקני למניעת מעבר עשן ואש. על הקבלן לוודא לפני תחילת עבודה קבלת מידע בדבר נקודות בהן עלול הוא במסגרת עבודתו לחצות אזורי אש מופרדים.

כלים וציוד

א. כלים ידניים וחשמליים

1. כלים חשמליים ייבדקו לפני השימוש בהם. אין להשתמש באתרי הנהלת הפרויקט בכלים פגומים. על הקבלן מוטלת האחריות הבלעדית להבטיח שהכלים נמצאים במצב בטוח ושהשימוש בהם נעשה באורח בטיחותי.
2. ציוד וכלים חשמליים ניידים חייבים להיות עם בידוד כפול.
3. בכל הכלים החשמליים יש להשתמש במגנים מתאימים.
4. אין להשתמש, ללא קבלת אישור מראש מהאחראי על הבטיחות באתר, בציוד וכלים המופעלים בגז או פולטים גזים, בתוך בניינים או במקומות סגורים בהם אנשים בשטחים סמוכים יכולים להיות מושפעים לרעה עקב האדים הנוצרים.
5. יאושרו לשימוש רק כלים ידניים המופעלים בחשמל במהירות נמוכה. כלים מסוג זה יופעלו רק ע"י עובדים אשר קבלו הכשרה יסודית ע"י הקבלן או מטעמו.

ב. סולמות / פיגומים

1. על כל הסולמות לעמוד בדרישות התקן של סולמות תעשייתיים.
2. יש לבדוק היטב את הסולמות לפני השימוש בהם. במקרים בהם נמצאים פגמים בסולם, יש לסמן אותו ולהוציאו מיד מהשירות.
3. הקבלן אחראי להבטיח שעובדיו ממלאים אחר תקנות הבטיחות והגהות בעבודה אודות שימוש בסולמות ופיגומים.
4. אין להשתמש בסולמות מתכת בעבודות חשמל בהן קיימת אפשרות מגע בין הסולם או העובד לבין מוליך חשמל.

ג. טיפול ואחסון חומרים

1. הציוד והחומרים של הקבלן יהיו באזור העבודה בלבד.
2. חומרים יאוחסנו בצורה מסודרת ומוגנת בפני פגיעות, רטיבות וכדומה.
3. מעברים ודרכי גישה ללוחות חשמל יישארו פנויים בכל עת.
4. לפני שינוע חומר יש לדעת את משקלו.
5. ציוד אישי לטיפול בחומרים כימיים, חייב להיבדק לפני השימוש הראשון בו בכל משמרת.
6. אחסון של חומרים וציוד יהיה בצורה בטוחה בפני תזוזה בלתי צפויה, כמו נפילה, החלקה, גלגול, התזה או תנועות בלתי מבוקרות אחרות. בנוסף לכך, יש לאחסן חומרים בצורה אשר לא תהווה סכנה לאנשים באזור.
7. מתקני הרמה של חומרים יופעלו ע"י אנשים מוסמכים בלבד.
8. אין להשתמש במתקני הרמה או מעליות משא, להסעת אנשים.
9. כל החומרים הכימיים חייבים להיות מאוחסנים כך שיימנע שחרור מקרי של החומר לסביבה. כל החומרים הכימיים המאוחסנים בקרבת מערכת ביוב, חייבים להיות במכלים משניים כדי למנוע שחרור חומר שפוך.

ד. ציוד חשמלי נייד

הקבלן יספק את כל הציוד החשמלי הנייד הדרוש לביצוע העבודה. הקבלן יבטיח שציוד כאמור הינו בטוח לשימוש. ציוד כאמור יופעל אך ורק ע"י עובדים של הקבלן אשר קיבלו הכשרה בהפעלתו והוסמכו כדבעי. כל אימת שציוד כאמור אינו נמצא תחת השגחה, יש להוציא ממנו את מפתח ההפעלה.

קבלן זכור!!

חוברת זו הוכנה כדי לסייע ולהקנות לך מידע נוסף לגבי הבטיחות הנדרשת באתר הבניה. אין האמור בחוברת זו בא לבטל או להחליף את הנאמר בחוק בתקנות ו/או בהסכמים. האחריות לבטיחות כל האנשים, לרבות עמידה בדרישותיהם של כל החוקים והתקנות בנושאים של שמירה על איכות הסביבה, בטיחות, גהות, חשמל, אש ובנייה, בעבודות המבוצעות ע"י הקבלן, ע"י קבלני המשנה שלו, ע"י סוכניו או מוזמניו אשר נכנסים לתחום הפרויקט לכל מטרה שהיא, חלה בלעדית על הקבלן.